



English

Français

Deutsch

Español

Italiano

Русский

APS Battery Charger

User Manual

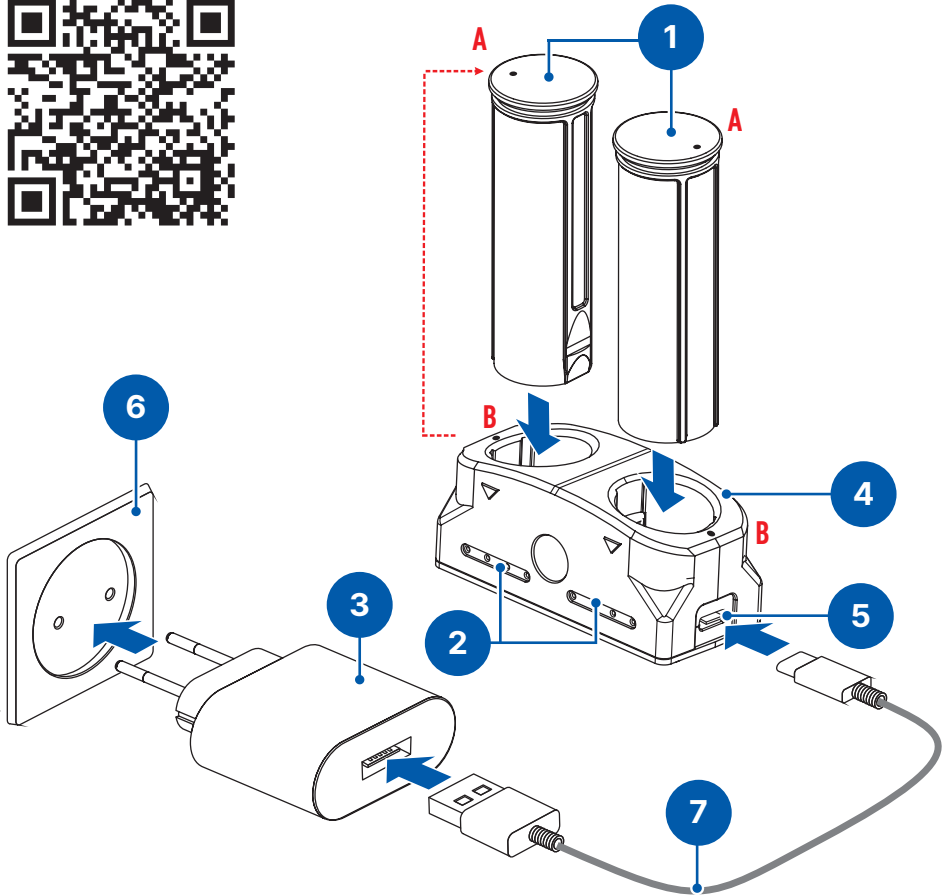

APS

Battery Charger

User Manual	4-5	English
Manuel d'utilisation	6-7	Français
Bedienungsanleitung	8-9	Deutsch
Manual de usuario	10-11	Español
Istruzioni d'uso	12-13	Italiano
Инструкция по эксплуатации	14-15	Русский



Description

APS Battery Charger is designed to charge Battery Packs APS2 and APS3 used with digital and thermal riflescopes, thermal monoculars by Pulsar.







Package Contents

- APS Battery Charger
- Mains charger
- USB Cable
- User manual
- Warranty card

Battery Charging

- Install the rechargeable battery (not included) **(1)** along the guides until stop into the charger's **(4)** slot.
- Point A on the battery and point B on the charger should match.
- You can charge two batteries at the same time – a second slot is designed for this purpose.
- Connect the plug of the USB cable **(7)** to the port **(5)** of the charger **(4)**.
- Connect the second plug of the USB cable **(7)** to the USB port on the mains charger **(3)**.
- Plug the mains charger **(3)** into a socket 100-240V **(6)**.
- LED indicator **(2)** will show battery charge status (see the table).

Battery charge status (2)*

	Battery charge is from 0 to 10%; Charger is not connected to mains.
	Battery charge is from 0 to 10%; Charger is connected to mains.
	Battery is defective. Do not use the battery!
	Battery charge is from 10 to 20%.
	Battery charge is from 20 to 60%.
	Battery charge is from 60 to 99%.
	The battery is fully charged. Charging will automatically stop. The battery can be disconnected from the charger.

* Indication shows the current battery charge level for 30 seconds if the APS charger is not connected to the mains. Once connected to the mains, indication shows current battery charge level permanently. LED indicators also glow showing charging process.operation.

Precautions

- Only use this APS Battery Charger or the charger from the package contents of your device to charge APS2/APS3 batteries. The use of any other charger may irreparably damage the Battery Pack or the charger and may cause fire.
- **Do not charge the battery immediately after brining it from cold to warm. Wait at least 30 minutes for the battery to warm up.**
- Do not leave the battery unattended while charging.
- Do not use the charger if it has been modified or damaged.
- Do not leave the battery in a charger connected to the network after charging is complete.

- Do not expose the battery and charger to high temperatures and naked flame.
- Do not disassemble or deform the battery or charger.
- Do not drop and strike the battery and charger.
- The charger is not designed to be immersed in water.
- Keep the charger out of the reach of children.

Recommendations for Use

- The battery is to be charged at an ambient temperature of 0 °C...+35 °C (+32°F...+95°F). Otherwise, lifespan of the battery will decrease significantly.
- Do not use the charger at temperatures outside the range of 0°C...+35°C (+32°F...+95°F).

Technical Specifications

SKU	79165
Input voltage,V	5
Output voltage,V	4.2
Mains voltage range, V	100-240
Compatible with batteries	APS2 / APS3
Charge temperature range (RH 60±25%)	0°C...+35°C / +32°F...+95°F
Dimensions, mm / inch	71×32×31 / 2.8×1.26×1.22
Weight, kg / oz	0.05 / 1.76

The manufacturer reserves the right at any time, without mandatory prior notice to the Customer, to make changes to the package contents (subject to the applicable laws, if any), design and characteristics that do not impair the quality of the Product.

The current version of the Operating Manual can be found on the website www.pulsar-vision.com.

For technical support please contact support@pulsar-vision.com.

Description

Le chargeur de batterie APS est conçu pour charger les bloc-batteries APS2 et APS3 utilisées avec les lunettes numériques et thermiques, les monoculaires thermiques Pulsar.







Contenu de l'emballage

- Chargeur de batterie APS
- Chargeur alimentation secteur
- Câble USB
- Manuel d'utilisation
- Certificat de garantie

Charge de la batterie

- Installez la batterie rechargeable (non inclus) **(1)** le long des guides jusqu'à la butée dans la fente **(4)** du chargeur.
- Le point A sur la batterie et le point B sur le chargeur doivent coïncider.
- Vous pouvez charger deux batteries en même temps – une seconde fente est conçue dans ce but.
- Branchez la fiche du câble USB **(7)** sur le connecteur **(5)** du chargeur **(4)**.
- Branchez la deuxième fiche du câble USB **(7)** sur le connecteur du périphérique réseau **(3)**.
- Enfichez le chargeur **(3)** dans une prise 100-240 V **(6)**.
- Le témoin LED **(2)** indiquera l'état de charge de la batterie (voir le tableau).

État de charge de la batterie (2)*

	Charge de la batterie entre 0 et 10%; Le chargeur n'est pas connecté à l'alimentation secteur.
	La charge de la batterie est entre 0 et 10%; Le chargeur est connecté à l'alimentation secteur.
	La batterie est défectueuse. N'utilisez pas la batterie.
	La charge de la batterie est entre 10 et 20%.
	La charge de la batterie est entre 20 et 60%.
	La charge de la batterie est entre 60 et 99%.
	La batterie est chargée complètement. La charge s'arrêtera automatiquement. La batterie peut être déconnectée du chargeur.

* Indique le niveau actuel de charge de la batterie pendant 30 secondes si le chargeur APS n'est pas connecté à l'alimentation secteur. Une fois qu'il est connecté à l'alimentation secteur, indique en permanence le niveau de charge actuel de la batterie. Les témoins LED s'allument aussi pour indiquer que la recharge de la batterie est en cours.

Précautions

- Utilisez uniquement ce chargeur ou le chargeur fourni avec votre dispositif. Utiliser un autre chargeur peut causer des dommages irréparables à la Batterie ou au chargeur, et peut conduire à une inflammation de la Batterie.
- **Ne chargez pas la batterie immédiatement après l'avoir retirée du froid au chaud. Attendez au min. 30 minutes jusqu'à ce**

que la batterie atteigne la température ambiante.

- Pendant le chargement ne laissez pas la batterie sans surveillance.
- N'utilisez pas le chargeur si sa conception a été modifiée ou endommagée.
- Ne laissez pas la batterie dans un chargeur connecté au réseau une fois la charge terminée.
- N'exposez pas la batterie à la chaleur ou au feu.
- Ne démontez pas et ne déformez pas la batterie ou le chargeur.

- Ne soumettez pas la batterie et le chargeur à des chocs et des chutes.
- Le chargeur n'est pas conçu pour être immergé dans l'eau.
- Gardez le chargeur hors de portée des enfants.

Recommandations d'utilisation

- Chargez la batterie à la température d'air de 0 °C ... +35 °C. Sinon, la durée de vie de la batterie diminuera considérablement.
- N'utilisez pas le chargeur à des températures en dehors de la plage 0 °C ... +35 °C.

Spécifications techniques

SKU	79165
Tension d'entrée, V	5
Tension de sortie, V	4,2
Intervalle de tension d'alimentation secteur, V	100-240
Compatible avec les batteries	APS2 / APS3
Plage de température de charge (HR 60 ± 25 %)	0°C...+35°C
Dimensions, mm	71×32×31
Poids, kg	0,05

Le fabricant se réserve le droit, à tout moment et sans obligation de préavis envers le Client, d'apporter des modifications au contenu de l'emballage (sous réserve des lois en vigueur, le cas échéant), à la conception et aux caractéristiques non nocives pour la qualité du Produit.

La version actuelle du manuel d'utilisation est disponible sur www.pulsar-vision.com.

Pour toute aide d'ordre technique veuillez écrire à l'adresse support@pulsar-vision.com.

Beschreibung

Ladegerät APS ist zur Laden von wiederaufladbaren Akku APS2 / APS3 bestimmt, die mit den digitalen und Wärmebild-Zielfernrohren/Monokularen von Pulsar verwendet werden.







Lieferumfang

- Ladegerät APS
- Netzstecker
- USB Kabel
- Benutzerhandbuch
- Garantieschein

Batterieladung

- Setzen Sie den Akku (nicht enthalten) **(1)** entlang der Führungen bis zum Anschlag in den Ladeschacht **(4)** ein.
- Punkt A auf dem Akku und Punkt B auf dem Ladegerät müssen zueinander ausgerichtet sein.
- Sie können zwei Akkus gleichzeitig laden. Zu diesem Zweck ist ein zweiter Ladeschacht vorhanden.
- Verbinden Sie den Stecker des USB Kabels **(7)** mit dem Anschluss **(5)** des Ladegeräts **(4)**.
- Verbinden Sie den zweiten Stecker des USB Kabels **(7)** mit dem USB Anschluss des Netzsteckers **(3)**.
- Stecken Sie den Netzstecker **(3)** in eine Netzsteckdose mit 100-240 V ein **(6)**.
- Die LED-Anzeige **(2)** zeigt den Akkuladezustand an (siehe Tabelle).

Akkuladezustand **(2)***

	Akkuladung beträgt 0 bis 10%. Das Ladegerät ist nicht am Netz angeschlossen.
	Akkuladung beträgt 0 bis 10%. Das Ladegerät ist am Netz angeschlossen.
	Akku ist defekt. Akku nicht verwenden!
	Akkuladung beträgt 10 bis 20%.
	Akkuladung beträgt 20 bis 60%.
	Akkuladung beträgt 60 bis 99%.
	Der Akku ist vollständig geladen. Der Ladevorgang wird automatisch beendet. Der Akku kann vom Ladegerät getrennt werden.

* Wenn das APS-Ladegerät nicht am Netz angeschlossen ist, zeigt die Anzeige den aktuellen Akkuladezustand 30 Sekunden lang an. Sobald der Akku ans Netz angeschlossen worden ist, zeigt die Anzeige den aktuellen Ladezustand dauerhaft an. Außerdem zeigen LED-Indikatoren den Ladevorgang an.

Sicherheitshinweise

- Verwenden Sie nur dieses Ladegerät oder das mitgelieferte mit Ihrem Gerät, um die Akku zu laden. Die Benutzung eines anderen Ladegerätes kann externer Stromversorgung oder dem Ladegerät Schaden anrichten oder zur Entzündung externer Stromversorgung bringen.
- **Laden Sie den Akku nicht gleich auf, wenn er von der Kälte in einen warmen Raum gebracht wurde. Warten Sie mindestens 30 Minuten, bis sich der Akku erwärmt hat.**
- Lassen Sie den Akku während des Ladevorgangs nicht unbeaufsichtigt.
- Verwenden Sie das Ladegerät nicht, wenn es beschädigt oder sein Design geändert wurde.

- Lassen Sie den Akku nach Abschluss des Ladevorgangs nicht in einem an das Netzwerk angeschlossenen Ladegerät.
- Setzen Sie den Akku oder das Ladegerät keiner Hitze und keinem offenen Feuer aus.
- Zerlegen oder verformen Sie den Akku oder das Ladegerät nicht.
- Setzen Sie den Akku und das Ladegerät keinen Stößen oder Stürzen aus.
- Das Ladegerät darf nicht in Wasser getaucht werden.
- Das Ladegerät ist von den Kindern fernzuhalten.

Empfehlungen für den gebrauch

- Der Akku soll bei einer Außenlufttemperatur von 0 °C bis +35 °C geladen werden. Andernfalls verkürzt sich die Betriebsdauer des Akkus erheblich.
- Verwenden Sie das Ladegerät nicht bei Temperaturen außerhalb des Bereichs von 0 °C bis +35 °C.

Technische Daten

SKU	79165
Eingangsspannung, V	5
Ausgangsspannung, V	4,2
Netzspannungsbereich, V	100-240
Kompatibel mit Akkus	APS2 / APS3
Ladetemperaturbereich (relative Luftfeuchtigkeit 60±25 %)	0°C...+35°C
Abmessungen, mm	71×32×31
Gewicht, kg	0,05

Der Hersteller behält sich das Recht vor, jederzeit und ohne zwingende Vorankündigung an den Kunden Änderungen am Inhalt der Packung (vorbehaltlich bestehender zutreffender Gesetze), am Design und an den Eigenschaften vorzunehmen, die die Qualität des Produkts nicht beeinträchtigen.

Die aktuelle Version der Bedienungsanleitung finden Sie unter www.pulsar-vision.com.

Für technische Unterstützung wenden Sie sich bitte an support@pulsar-vision.com.

Descripción

El Cargador de pilas APS han sido diseñadas para cargar los paquetes de pilas APS2 / APS3, utilizados con con visores de rifle digitales y térmicos, monoculares térmicos Pulsar.



Paquete de entrega

- Cargador de pilas APS
- Cargador de red
- Cable USB
- Manual de usuario
- Tarjeta de garantía

Carga de la pila

- Instale la batería recargable (no incluido) **(1)** a lo largo de las guías hasta el tope en la ranura **(4)** del cargador.
- El punto A en la batería y el punto B en el cargador deben coincidir.
- Puede cargar dos baterías al mismo tiempo, hay una segunda ranura provista para ello.
- Conecte el enchufe del cable USB **(7)** al conector **(5)** del cargador **(4)**.
- Conecte la segunda clavija del cable USB **(7)** a la ranura USB del cargador de red **(3)**.
- Enchufe el cargador de red **(3)** en una toma de 100-240 V **(6)**.
- El indicador LED **(2)** mostrará el estado de carga de la batería (véase la tabla).

Estado de carga de la batería (2)*

	La carga de la batería está entre 0 y 10 %; El cargador no está conectado a la red.
	La carga de la batería está entre 0 y 10%; El cargador está conectado a la red.
	La batería es defectuosa. En ese caso, no utilice la batería.
	La carga de la batería está entre 10 y 20%.
	La carga de la batería está entre 20 y 60%.
	La carga de la batería está entre 60 y 99%.
	La batería está totalmente cargada. La carga se detendrá automáticamente. La batería se puede desconectar del cargador.

* La indicación muestra el nivel de carga de la batería actual durante 30 segundos si el cargador APS no está conectado a la red. Una vez conectado a la red, la indicación mostrará el nivel de carga de la batería actual de forma permanente. Los indicadores LED también se encenderán para mostrar el proceso de carga.

Medidas de seguridad

- Utilice únicamente este cargador de pilas o el cargador que se suministra con su dispositivo para cargar APS2/APS3. La utilización de otro dispositivo de carga puede ocasionar un daño irreparable a la Batería y al dispositivo de carga y puede llevar a una explosión en la batería.
- **No cargue la pila enseguida tras traerla de temperaturas frías a las calientes. Espere al menos 30 minutos para que la batería se caliente.**

- No deje la batería sin supervisión durante su carga.
- No utilice el cargador de red si su estructura fue modificada o si fue dañado.
- No deje la batería en el cargador conectado a la red después de que la carga termine.
- No exponga la batería ni el cargador de red a temperaturas altas ni a una llama viva.
- No desarme ni deforme la batería ni el cargador de red.
- No deje caer ni golpee la batería ni el cargador de red.
- El cargador no está diseñado para ser sumergido en el agua.
- Mantenga el cargador de red fuera del alcance de los niños.

Recomendaciones de uso

- Cargue la batería a una temperatura ambiental de entre 0 °C...+35 °C. En caso contrario, la durabilidad de la batería disminuirá significativamente.
- No utilice el cargador de red a temperaturas fuera del rango 0 °C ... +35 °C.

Especificaciones

SKU	79165
Voltaje de entrada, V	5
Voltaje de salida, V	4,2
Rango de tensión de red, V	100-240
Compatible con baterías	APS2 / APS3
Rango de temperatura de carga (HR 60±25%)	0°C...+35°C
Dimensiones, mm	71×32×31
Peso, kg	0,05

El fabricante se reserva el derecho a realizar en cualquier momento, sin previo aviso obligatorio al Cliente, cambios en el contenido del paquete (sujetos a las leyes aplicables, si las hubiera), el diseño y las características que no perjudiquen la calidad del Producto.

Puede encontrar la última versión del manual de usuario en la página web www.pulsar-vision.com

Para obtener asistencia técnica, póngase en contacto con support@pulsar-vision.com.

Descrizione

Il Caricabatterie APS è progettato per caricare i gruppi batteria APS2 / APS3 utilizzati con cannocchiali digitali e termici, monoculari termici Pulsar.

Contenuto della confezione

- Caricabatterie APS
- Collegamento di rete
- Cavo USB
- Manuale d'uso
- Tagliando di garanzia

Carica batteria

- Inserire la batteria ricaricabile (non incluso) **(1)** lungo le guide fino al suo arresto nella fessura del caricabatterie **(4)**.
- Il punto A sulla batteria e il punto B sul caricabatterie devono corrispondere.
- È possibile ricaricare contemporaneamente due batterie, una seconda fessura è predisposta per questo scopo.
- Collegare la presa del cavo USB **(7)** al connettore **(5)** del caricabatterie **(4)**.
- Attaccare il secondo connettore sul cavo USB **(7)** al connettore USB della rete **(3)**.
- Inserire il collegamento di rete **(3)** in una presa di 100- 240 V **(6)**.
- L'indicatore LED **(2)** mostra lo stato di carica della batteria (vedi tabella).

Stato di carica della batteria **(2)***

	La ricarica della batteria è compresa tra 0 e 10%; Il caricabatterie non è collegato alla rete.
	La ricarica della batteria è compresa tra 0 e 10%; Il caricabatterie è collegato alla rete.
	La batteria è difettosa. Non servirsi di questa batteria!
	La ricarica della batteria è compresa tra 10 e 20%.
	La ricarica della batteria è compresa tra 20 e 60%.
	La ricarica della batteria è compresa tra 60 e 99%.
	La batteria è completamente caricata. La carica si interromperà automaticamente. La batteria può essere scollegata dal caricabatteria.

* La spia mostra il livello attuale di carica della batteria per 30 secondi se il caricabatterie APS non è collegato alla rete. Una volta collegato alla rete, la spia mostra il livello attuale di carica della batteria in modo permanente. Anche gli indicatori LED si accendono mostrando il processo di ricarica.

Precauzioni d'uso

- Utilizzare unicamente questo caricabatterie o quello fornito in dotazione con il vostro dispositivo. L'uso di qualsiasi altro caricabatterie potrebbe danneggiare in modo irreparabile il gruppo batteria o il caricabatterie stesso, o addirittura provocare un incendio.
- **Non ricaricare la batteria immediatamente dopo averla spostata da un ambiente freddo in quello caldo. Attendere almeno 30 minuti finché la batteria si scaldi.**

- Non lasciare la batteria incustodita durante la ricarica.
- Non utilizzare il caricabatteria se la sua costruzione è stata modificata o la batteria stessa è stata danneggiata.
- Non lasciare la batteria in un caricabatteria collegato alla rete se la ricarica è stata completata.
- Non esporre la batteria e il caricatore alle temperature elevate o fiamma libera.
- Non smontare o deformare la batteria o il caricatore.
- Non sottoporre la batteria e il caricabatterie a impatti e cadute.

- Il caricabatterie non è intesa per essere immerso nell'acqua.
- Tenere il caricatore fuori dalla portata dei bambini.

Consigli d'uso

- La ricarica della batteria deve essere effettuata a temperatura ambiente tra 0 °C...+35 °C. Altrimenti, la durata della batteria diminuirà in modo considerevole.
- Non utilizzare il caricabatterie a temperature al di fuori dei parametri compresi tra 0 °C ... +35 °C.

Caratteristich tecniche

SKU	79165
Tensione di entrata, V	5
Tensione di uscita, V	4,2
Gamma di tensione di rete, V	100-240
Compatibile con batterie	APS2 / APS3
Intervallo di temperatura in carica (UR 60±25%)	0°C...+35°C
Dimensioni, mm	71×32×31
Peso, kg	0,05

Il produttore si riserva il diritto, in qualunque momento e senza obbligo di previa comunicazione al Cliente, di apportare modifiche alle caratteristiche, al design e al contenuto della confezione (nel rispetto delle leggi vigenti, se applicabili) che non compromettano la qualità del Prodotto.

La versione attuale del manuale d'uso è disponibile sul sito www.pulsar-vision.com.

Per ricevere assistenza tecnica si prega di utilizzare l'indirizzo email support@pulsar-vision.com.

Описание

Зарядное устройство APS предназначено для зарядки аккумуляторных батарей APS2 и APS3, используемые с тепловизионными и цифровыми прицелами, тепловизионными монокулярами PULSAR.

Комплект поставки

- Зарядное устройство APS
- Адаптер питания
- Кабель USB
- Инструкция по эксплуатации
- Гарантийный талон

Зарядка батареи

- Установите аккумуляторную батарею (не входит в комплект) **(1)** по направляющей до упора в слот зарядного устройства **(4)** (см. рис.).
- Точка А на батарее и точка В на зарядном должны быть совмещены.
- Одновременно Вы можете заряжать две батареи – для этого предусмотрен второй слот.
- Подключите штекер кабеля USB **(7)** к разъему **(5)** зарядного устройства **(4)**.
- Подключите второй штекер кабеля USB **(7)** к разъему USB адаптера питания **(3)**.
- Подключите адаптер питания **(3)** в розетку 100-240В **(6)**.
- Индикация LED светодиода **(2)** отображает статус заряда батареи (см. таблицу).

Статус аккумуляторной батареи (2)*

●	Заряд батареи составляет от 0 до 10%; Зарядное устройство не подключено к сети питания.
☀	Заряд батареи составляет от 0 до 10%; Зарядное устройство подключено к сети питания.
●●●●	Батарея неисправна. Использовать батарею запрещается.
●	Заряд батареи составляет от 10 до 20%.
●●	Заряд батареи от 20 до 60%.
●●●	Заряд батареи от 60 до 99%.
●●●●	Батарея полностью заряжена. Зарядка автоматически прекращается. Батарею можно отключить от зарядного устройства.

* Индикация отображает текущее состояние заряда батареи в течение 30 сек. в случае, если зарядное устройство APS не подключено к сети питания. При подключенном питании индикация отображает текущее состояние батареи постоянно, дополнительно мерцают светодиоды, отображая процесс заряда батареи.

Меры предосторожности

- Для заряда батарей APS2/APS3 всегда используйте данное зарядное устройство или зарядное устройство из комплекта поставки Вашего прибора. Использование другого зарядного устройства может нанести непоправимый ущерб батарее и/или привести к воспламенению батареи.
- **Не заряжайте батарею непосредственно после перемещения батареи из холода в тепло. Подождите не менее 30 минут, пока батарея нагреется.**

- Во время зарядки не оставляйте батарею без присмотра.
- Не используйте зарядное устройство, если его конструкция была изменена или оно было повреждено.
- Не оставляйте батарею в зарядном устройстве, подключенном к сети, после завершения зарядки.
- Не подвергайте батарею и зарядное устройство воздействию высоких температур и открытого огня.
- Не разбирайте и не деформируйте батарею и зарядное устройство.
- Не подвергайте батарею и зарядное устройство ударам и падению.
- Зарядное устройство не предназначено для погружения в воду.
- Храните зарядное устройство в месте, недоступном для детей.

Рекомендации по эксплуатации

- Зарядка батареи должна осуществляться при температуре окружающего воздуха 0 °С ... +35 °С. В противном случае ресурс батареи существенно снизится.
- Не используйте зарядное устройство при температурах, выходящих за пределы диапазона 0 °С... +35 °С.

Технические характеристики

SKU	79165
Входное напряжение, В	5
Выходное напряжение, В	4,2
Напряжение адаптера питания, В	100-240
Совместимость с батареями	APS2/APS3
Температурный диапазон заряда (при отн. влажности 60±25%)	0°С...+35°С
Габариты, мм	71×32×31
Вес, кг	0,05

Производитель оставляет за собой право в любой момент, без обязательного извещения Потребителя (учитывая ограничения, установленные применимым законодательством, если применимо), вносить изменения в комплектацию, дизайн и характеристики Продукта, при условии, что качество Продукта не будет ухудшено.

Актуальную версию инструкции по эксплуатации Вы можете найти на сайте www.pulsar-vision.com.

По вопросам, связанным с технической поддержкой, обращайтесь по адресу: support@pulsar-vision.com.



www.pulsar-vision.com