



**PULSAR**

[www.pulsar-vision.com](http://www.pulsar-vision.com)



# APS5

Battery Pack

## User Manual

English  
Français  
Deutsch  
Español  
Italiano  
Русский

**EN** The manufacturer reserves the right at any time, without mandatory prior notice to the Customer, to make changes to the package contents (subject to the applicable laws, if any), design and characteristics that do not impair the quality of the Product.

---

**FR** Le fabricant se réserve le droit, à tout moment et sans obligation de préavis envers le Client, d'apporter des modifications au contenu de l'emballage (sous réserve des lois en vigueur, le cas échéant), à la conception et aux caractéristiques non nocives pour la qualité du Produit.

---

**DE** Der Hersteller behält sich das Recht vor, jederzeit und ohne zwingende Vorankündigung an den Kunden Änderungen am Inhalt der Packung (vorbehaltlich bestehender zutreffender Gesetze), am Design und an den Eigenschaften vorzunehmen, die die Qualität des Produkts nicht beeinträchtigen.

---

**ES** El fabricante se reserva el derecho a realizar en cualquier momento, sin previo aviso obligatorio al Cliente, cambios en el contenido del paquete (sujetos a las leyes aplicables, si las hubiera), el diseño y las características que no perjudiquen la calidad del Producto.

---

**IT** Il produttore si riserva il diritto, in qualunque momento e senza obbligo di previa comunicazione al Cliente, di apportare modifiche alle caratteristiche, al design e al contenuto della confezione (nel rispetto delle leggi vigenti, se applicabili) che non compromettano la qualità del Prodotto.

---

**RU** Производитель оставляет за собой право в любой момент, без обязательного извещения Потребителя (учитывая ограничения, установленные применимым законодательством, если применимо), вносить изменения в комплектацию, дизайн и характеристики Продукта, при условии, что качество Продукта не будет ухудшено.

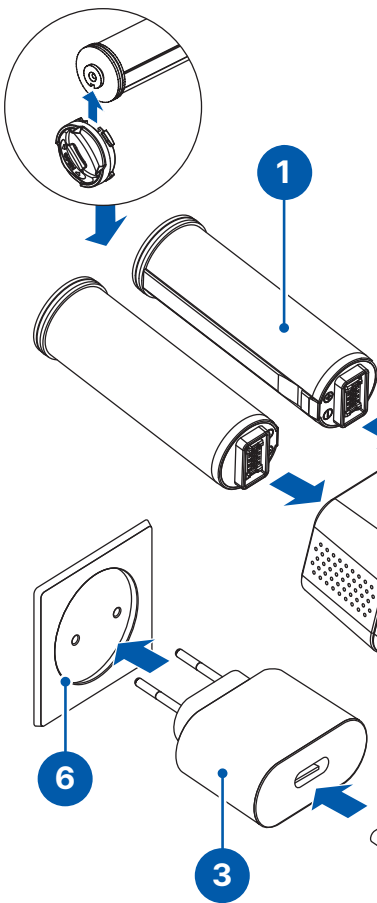

UK  
CA

CE



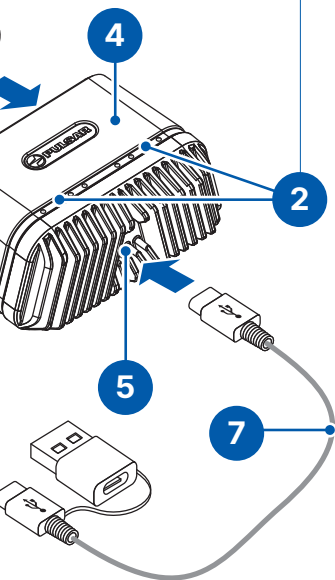
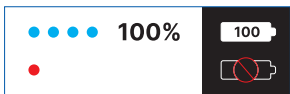

- Не оставляйте батарею в зарядном устройстве, подключенном к сети, после завершения зарядки.
- Не подвергайте батарею воздействию высоких температур и открытого огня.
- Запрещается использовать батарею в качестве источника питания для устройств, не поддерживающих батареи APS 5.
- Не разбирайте и не деформируйте батарею.
- Не подвергайте батарею ударам и падениям.
- Батарея не предназначена для погружения в воду.
- Храните батарею в месте, недоступном для детей.

## Рекомендации по эксплуатации

- **При длительном хранении батарея должна быть частично заряжена – от 50 до 80 %**
- Зарядка батареи должна осуществляться при температуре окружающей среды 0 °C ... +35 °C. В противном случае ресурс батареи существенно снизится.
- При использовании батареи при отрицательных температурах емкость батареи уменьшается, это нормально и дефектом не является.
- Не используйте батарею при температурах, выходящих за пределы диапазона -25 °C ... +50 °C – это может сократить ресурс батареи.
- Батарея оснащена системой защиты от короткого замыкания. Однако следует избегать ситуаций, которые могут привести к короткому замыканию.

\* Режим ожидания – режим работы, при котором в зарядное устройство вставлены батареи, но не подключён адаптер питания. В данном режиме индикация работает в течение 10 секунд.

# APS 5

## Battery Pack

<b>Quick Start Guide</b>	<b>2-5</b>	<b>English</b>
<b>Guide de Démarrage Rapide</b>	<b>6-9</b>	<b>Français</b>
<b>Kurzanleitung</b>	<b>10-13</b>	<b>Deutsch</b>
<b>Guía de inicio rápido</b>	<b>14-17</b>	<b>Español</b>
<b>Guida di avvio rapido</b>	<b>18-21</b>	<b>Italiano</b>
<b>Краткая инструкция по эксплуатации</b>	<b>22-25</b>	<b>Русский</b>



## Battery Pack APS 5

APS 5 rechargeable lithium-ion power supplies are designed for use with PULSAR thermal imaging devices. APS 5 batteries support USB Power Delivery fast charging technology when using a standard charging set (charger, USB Type-C cable, power adapter). The rechargeable battery can be used separately or with a battery-locking cover (for Axion XQ/LRF XQ, Axion 2, Proton devices).

## Package Contents

- APS 5 battery
- APS 5 battery-locking cover
- Operating Manual
- Warranty card







<b>Model</b>	<b>APS 5</b>
SKU	79181
Type	Li-ion
Nominal capacity	4900 mAh at +22°C (72°F)
Rated voltage	3.7 V
Charge/ discharge cycles, minimum*	500
Charge/ discharge ambient temperature	0°C...+35°C/- 25°C...+50°C (+32°F...+95°F/- 13°F...+122°F)
Dimensions	84 × 25 × 25 mm (3.3 × 1 × 1 inches)
Weight	0.08 kg (2.9 oz)

The current version of the Operating Manual can be found on the website [www.pulsar-vision.com](http://www.pulsar-vision.com)

## Battery Charging

- Insert the battery **(1)** along the guide to the stop into the APS 5\*\* charger slot **(4)** (see. Fig.).
- Connect the plug of the USB Type-C cable\*\* **(7)** to the USB Type-C connector of the power adapter\*\* **(3)**. Plug the power adapter **(3)** into a socket 100-240 V (110 V for US) **(6)**.
- Connect the other end of the USB Type-C cable to the USB Type-C connector **(5)** of the charger **(4)**.
- LED indication **(2)** will display battery charge level (see Table).
- Two batteries can be charged at the same time: the second slot is designed for it.







### LED indication (2) in battery charging mode

	Battery level is from 0% to 25%
	Battery level is from 26% to 50%
	Battery level is from 51% to 80%
	Battery level is from 81% to 99%
	The battery is fully charged. Charging will automatically stop. The battery can be disconnected from the charger.
	Defective battery. It is forbidden to use the battery.

\* Once reached the specified limit, the battery capacity may drop to 80%. This is normal and not a defect.

\*\* Purchased separately or supplied as package contents of a device.

## LED indication (2) in standby\*

	Battery level is from 0% to 25%
	Battery level is from 26% to 50%
	Battery level is from 51% to 80%
	Battery level is from 81% to 99%
	The battery is fully charged. It can be disconnected from the charger.
	Defective battery. It is forbidden to use the battery.

**Attention!** When using a power adapter that does not support USB Power Delivery fast charging technology, the flicker frequency of LED indicators is reduced by 3 times.

**Attention!** The charger heats up during fast charging. Excess heat is removed through the radiator and does not affect the device operation.

## Precautions

- Always use the APS 5 charger supplied with the device (or purchased separately) to charge APS 5 batteries. Using the unsuitable charger can cause irreparable damage to the battery and fire.
- **Do not charge the battery immediately after brining it from cold to warm. Wait at least 30 minutes for the battery to warm up.**
- Do not leave the battery unattended while charging.
- Do not use the charger if it has been modified or damaged.
- Do not leave the battery in a charger connected to the network after charging is complete.
- Do not expose the battery to high temperatures and naked flame.
- Do not use the battery as a power source for devices that do not support APS 5 batteries.

- Do not disassemble or deform the battery.
- Do not drop or strike the battery.
- Do not submerge the battery.
- Keep the battery out of the reach of children.

## Recommendations for Use

- **The battery should be partially charged for long-term storage – 50 to 80 %**
- The battery should be charged at an ambient temperature of 0°C...+35°C (+32°F...+95°F). Otherwise, lifespan of the battery will decrease significantly.
- When using the battery at sub-zero temperatures, the battery capacity decreases, this is normal and not a defect.
- Do not use the battery at temperatures outside the range of -25°C...+50°C (-13°F...+122°F) – this may reduce battery's life.
- The battery has a short-circuit protection. However, any situation that may cause short-circuiting should be avoided.

\* Standby mode – an operating mode in which batteries are inserted into the charger, but the power adapter is not connected. In this mode, the indication is on for 10 seconds.

## Bloc-batterie APS 5

Les alimentations rechargeables au lithium-ion APS 5 sont conçues pour l'utilisation avec les viseurs à imagerie thermique PULSAR. Les batteries APS 5 prennent en charge la technologie de charge rapide USB Power Delivery lors de l'utilisation d'un kit de charge standard (chargeur, câble USB Type-C, adaptateur secteur). La batterie rechargeable peut être utilisée pour un autre appareil, soit en l'insérant dans le compartiment batterie (pour les appareils Axion XQ/LRF XQ, Axion 2, Proton).

## Contenu de l'emballage

- Batterie APS 5
- Bouchon de fixation de batterie APS 5
- Manuel d'utilisation
- Certificat de garantie







<b>Modèle</b>	<b>APS 5</b>
SKU	79181
Type	Li-ion
Capacité nominale à température +22 °C	4900 mAh
Tension nominale	3,7 V
Le nombre de cycles de charge / décharge, pas moins de *	500
Température ambiante pendant la charge / décharge	0 °C... +35 °C / -25 °C ... +50 °C
Dimensions	84 × 25 × 25 mm
Poids	0,08 kg

La version actuelle du manuel d'utilisation est disponible sur [pulsar-vision.com](http://pulsar-vision.com)

## Charge de la batterie

- Insérez la batterie **(1)** le long du guide jusqu'en butée dans la fente du chargeur APS 5 **\*\* (4)** (voir l`image).
- Connectez la fiche du câble USB Type-C **\*\* (7)** au connecteur USB Type-C de l'adaptateur **\*\* (3)**. Branchez l'adaptateur secteur **(3)** dans une prise de courant 100-240 V **(6)**.
- Connectez la deuxième fiche du câble USB Type-C au connecteur USB Type-C **(5)** du chargeur **(4)**.
- L'indication LED **(2)** indiquera l'état de charge de la batterie (voir tableau).
- Vous pouvez charger deux batteries en même temps - un second emplacement est prévu à cet effet.







### Indication LED (2) en mode batterie

	Charge de la batterie est de 0 à 25%
	Charge de la batterie est de 26 à 50%
	Charge de la batterie est de 51 à 80%
	Charge de la batterie est de 81 à 99%
	La batterie est chargée complètement. La charge s'arrêtera automatiquement. La batterie peut être déconnectée du chargeur.
	Batterie est défectueuse. Ne pas utiliser la batterie.

\* Après l`atteinte de la limite spécifiée, la capacité de la batterie peut chuter à 80%. C'est normal et ce n'est pas un défaut.

\*\* Disponible séparément ou est inclus dans la livraison de l'appareil

## Indication LED (2) mode veille \*

	Charge de la batterie est de 0 à 25%
	Charge de la batterie est de 26 à 50%
	Charge de la batterie est de 51 à 80%
	Charge de la batterie est de 81 à 99%
	La batterie est chargée complètement. Elle peut être déconnectée du chargeur.
	Batterie est défectueuse. Ne pas utiliser la batterie.

**Attention!** Lorsque vous utilisez un adaptateur secteur qui ne prend pas en charge la technologie de charge rapide USB Power Delivery, la fréquence de scintillement des indicateurs LED est réduite de 3 fois.

**Attention!** Le chargeur chauffe pendant une charge rapide. L'excès de chaleur est dissipé par le radiateur et n'agit pas sur le fonctionnement de l'appareil.

## Précautions

- Pour charger les batteries APS 5, utilisez toujours le chargeur APS 5 livré avec l'appareil (ou acheté séparément). L'utilisation d'un autre chargeur peut causer des dommages irréparables à la batterie ou au chargeur, ou peut provoquer une inflammation de la batterie.
- **Ne chargez pas la batterie immédiatement après l'avoir retirée du froid au chaud Attendez au min. 30 minutes jusqu'à ce que la batterie atteigne la température ambiante**
- Pendant le chargement ne laissez pas la batterie sans surveillance.
- N'exposez pas la batterie à la chaleur ou au feu.

- N'utilisez pas le chargeur si sa conception a été modifiée ou endommagée.
- Ne laissez pas la batterie dans un chargeur connecté au réseau une fois la charge terminée.
- N'utilisez pas la batterie comme source d'alimentation pour les appareils qui ne prennent pas en charge les batteries APS 5.
- Ne démontez pas ou ne déformez pas la batterie.
- Ne soumettez pas la batterie à des chocs et des chutes.
- La batterie n'est pas destinée à être immergée dans l'eau.
- Gardez la batterie hors de la portée des enfants.

## **Recommandations d'utilisation:**

- Lors d'un stockage à long terme, la batterie doit être partiellement chargée - de 50 à 80%
- Chargez la batterie à la température ambiante 0 °C...+35 °C Sinon, la durée de vie de la batterie diminuera considérablement.
- Lorsque vous utilisez la batterie à des températures au-dessous de zéro sa capacité diminue ce qui est normal et ne constitue pas un défaut.
- N'utilisez pas la batterie à des températures supérieures à celles indiquées dans le tableau -25 °C... +50 °C - cela pourrait réduire la durée de vie de la batterie.
- La batterie est équipée d'un système de protection contre les courts-circuits. Cependant il faut éviter des situations qui peuvent provoquer un court-circuit.

\* Mode veille est un mode de fonctionnement ou lorsque les piles sont insérées dans le chargeur et que l'adaptateur secteur n'est pas connecté. L'indication fonctionne dans ce mode pendant 10 secondes.

## Akku APS 5

Die wiederaufladbaren Lithium-Ionen-Stromquellen APS 5 sind für die Verwendung mit Wärmebildgeräten PULSAR ausgelegt. Die Batterien APS 5 unterstützen die Schnellladetechnologie USB Power Delivery, wenn ein Standard-Ladegerät (Ladegerät, USB Kabel Type-C, Netzadapter) verwendet wird. Der Akku kann je nach Gerät separat mit einer Akku-Verschlusssklappe (für Axion XQ/LRF XQ, Axion 2, Proton-Geräte) verwendet werden.

## Lieferumfang

- APS 5 Batterie
- Verschlussdeckel für APS 5 Akku
- Bedienungsanleitung
- Garantiekarte







Modell	APS 5
Lagereinheit-Nr. (SKU)	79181
Typ	Li-Ion
Nennkapazität bei einer Temperatur von +22 °C	4900 mAh
Nennspannung	3,7 V
Anzahl der Lade-/Entladezyklen, mindestens*	500
Umgebungstemperatur während des Ladens / Entladens	0 °C... +35 °C / -25 °C ... +50 °C
Abmessungen	84 × 25 × 25 mm
Gewicht	0,08 kg

Die aktuelle Version der Bedienungsanleitung finden Sie unter [pulsar-vision.com](http://pulsar-vision.com)

## Batterieladung

- Setzen Sie den Akku **(1)** entlang der Führung bis zum Anschlag in den Steckplatz am Ladegerät APS 5\*\* **(4)** ein (siehe Abb.).
- Schließen Sie den Stecker des USB-Kabels Type-C\*\* **(7)** an den USB-Anschluss Type-C des Netzadapters\*\* **(3)** an. Stecken Sie den Netzadapter **(3)** in eine 100-240 V Steckdose **(6)**.
- Schließen Sie den anderen Stecker des USB-Kabels Type-C an den USB-Anschluss Type-C **(5)** des Ladegeräts **(4)** an.
- Die LED-Anzeige **(2)** zeigt den Akkuladezustand an (siehe Tabelle).
- Sie können gleichzeitig zwei Akkus laden - ein zweiter Steckplatz ist dafür vorgesehen.







### LED-Anzeige (2) im Modus der Akkuladung

	Akkuladung beträgt 0 bis 25 %.
	Akkuladung beträgt 26 bis 50 %.
	Akkuladung beträgt 51 bis 80 %.
	Akkuladung beträgt 81 bis 99 %.
	Der Akku ist vollständig geladen. Der Ladevorgang wird automatisch beendet. Der Akku kann vom Ladegerät getrennt werden.
	Der Akku ist defekt. Er darf nicht verwendet werden.

\* Nach Erreichen des angegebenen Grenzwerts kann die Akkukapazität bis auf 80% sinken. Dies ist normal und kein Defekt.

\*\* Separat erhältlich oder im Lieferumfang des Geräts enthalten.

## LED-Anzeige (2) im Standby-Modus\*

	Akkuladung beträgt 0 bis 25 %.
	Akkuladung beträgt 26 bis 50 %.
	Akkuladung beträgt 51 bis 80 %.
	Akkuladung beträgt 81 bis 99 %.
	Der Akku ist vollständig geladen. Er kann vom Ladegerät getrennt werden.
	Der Akku ist defekt. Er darf nicht verwendet werden.

**Achtung!** Bei Verwendung eines Netzadapters, der die Schnellladetechnologie USB Power Delivery nicht unterstützt, wird die Flimmerfrequenz der LED-Anzeigen um das Dreifache reduziert.

**Achtung!** Das Ladegerät erwärmt sich beim Schnellladen. Überschüssige Wärme wird durch den Kühler abgeführt und beeinträchtigt den Betrieb des Geräts nicht.

## Sicherheitshinweise

- Verwenden Sie zum Laden von APS 5-Akkus immer das mit dem Gerät gelieferte (oder separat erhältliche) APS 5-Ladegerät. Die Verwendung eines ungeeigneten Ladegeräts kann irreparable Schäden am Akku verursachen oder zur Entzündung des Akkus führen.
- **Laden Sie den Akku nicht gleich auf, wenn er von der Kälte in einen warmen Raum gebracht wurde. Warten Sie mindestens 30 Minuten, bis sich der Akku erwärmt hat.**
- Lassen Sie den Akku während des Ladevorgangs nicht unbeaufsichtigt.
- Zerlegen oder verformen Sie den Akku nicht.
- Verwenden Sie das Ladegerät nicht, wenn es beschädigt oder sein Design geändert wurde.

- Lassen Sie den Akku nach Abschluss des Ladevorgangs nicht in einem an das Netzwerk angeschlossenen Ladegerät.
- Setzen Sie den Akku keiner Hitze und keinem offenen Feuer aus.
- Verwenden Sie den Akku nicht als Stromquelle für Geräte, die keine APS 5-Akkus unterstützen.
- Setzen Sie den Akku keinen Stößen oder Stürzen aus.
- Tauchen Sie den Akku nicht ins Wasser.
- Der Akku ist von den Kindern fernzuhalten.

## Empfehlungen für den gebrauch

- **Bei längerer Lagerung soll der Akku teilweise aufgeladen sein - von 50 bis 80 %.**
- Der Akku soll bei einer Umgebungstemperatur von 0 °C bis +35 °C geladen werden. Andernfalls verkürzt sich die Betriebsdauer des Akkus erheblich.
- Wenn der Akku bei Minustemperaturen verwendet wird, nimmt die Akkukapazität ab. Dies ist normal und kein Defekt.
- Verwenden Sie den Akku nicht bei Temperaturen außerhalb des Bereichs von -25 °C bis +50 °C - dies kann die Betriebsdauer des Akkus verkürzen.
- Der Akku ist mit einem Kurzschlusschutz ausgestattet. Vermeiden Sie jedoch Situationen, die zu einem Kurzschluss führen könnten.

\* Standby-Modus ist ein Betriebsmodus, in dem die Batterien ins Ladegerät eingesetzt sind, der Netzadapter jedoch nicht angeschlossen ist. In diesem Modus funktioniert die Anzeige 10 Sekunden lang.

## Paquete de pilas APS 5

Las baterías recargables de ion de litio APS 5 están diseñadas para ser utilizadas con dispositivos térmicos PULSAR. Las baterías APS 5 son compatibles con la tecnología de carga rápida USB Power Delivery cuando se usa el kit de carga estándar (cargador, cable USB Type-C, adaptador de corriente). La batería recargable puede utilizarse por separado o con una tapa de protección de la batería (para dispositivos Axion XQ/LRF XQ, Axion 2, Proton).

## Contenido del paquete

- Batería APS 5
- Tapa de fijación de la batería APS 5
- Manual de usuario
- Tarjeta de garantía

<b>Modelo</b>	<b>APS 5</b>
SKU	79181
Tipo	Li-Ion
Capacidad nominal a la temperatura de +22 °C	4900 mAh
Voltaje nominal	3,7 V
Número de ciclos de carga/descarga, mínimo*	500
Temperatura ambiental durante la carga / descarga	0 °C... +35 °C / -25 °C ... +50 °C
Dimensiones	84 × 25 × 25 mm
Peso	0,08 kg

Puede encontrar la última versión del manual de usuario en la página web [pulsar-vision.com](http://pulsar-vision.com)

## Carga de la batería

- Inserte la batería **(1)** en el carril hasta el tope en el slot del dispositivo de carga APS 5\*\* **(4)** (véase la fig.).
- Conecte la clavija del cable USB Type-C\*\* **(7)** al conector USB Type-C del adaptador de corriente\*\* **(3)**. Conecte el adaptador de corriente **(3)** a una toma de corriente de 100-240 V **(6)**.
- Conecte la otra clavija del cable USB Type-C al conector USB Type-C **(5)** del cargador de red **(4)**.
- El indicador LED **(2)** mostrará el estado de carga de la batería (véase la tabla).
- Ud. puede cargar dos baterías simultáneamente para lo que está previsto el segundo slot.







### Indicación LED (2) en modo de carga de la pila

	La carga de la batería oscila entre el 0 % y el 25 %
	La carga de la batería oscila entre el 26 % y el 50 %
	La carga de la batería oscila entre el 51 % y el 80 %
	La carga de la batería oscila entre el 81 % y el 99 %
	La batería está totalmente cargada. La batería está totalmente cargada. La carga se detendrá automáticamente. La batería se puede desconectar del cargador.
	La batería está defectuosa. Se prohíbe utilizar la batería.

\*Una vez alcanzado el límite indicado, la capacidad de la pila puede disminuir hasta el 80%. Esto es normal y no se considera como un defecto.

\*\* Se adquiere por separado o se suministra con el dispositivo.

## Indicación LED (2) en modo de espera\*

	La carga de la batería oscila entre el 0 % y el 25 %
	La carga de la batería oscila entre el 26 % y el 50 %
	La carga de la batería oscila entre el 51 % y el 80 %
	La carga de la batería oscila entre el 81 % y el 99 %
	La batería está totalmente cargada, puede desconectarla del cargador de red.
	La batería está defectuosa. Se prohíbe utilizar la batería.

**¡Atención!** Cuando se utiliza un adaptador de corriente que no admite la tecnología de carga rápida USB Power Delivery, la frecuencia de parpadeo de los indicadores LED se reduce en tres veces.

**¡Atención!** El cargador de red se calienta durante la carga rápida. El exceso de calor se elimina a través del radiador y no afecta el funcionamiento del dispositivo.

## Medidas de seguridad

- Para cargar las baterías APS 5 utilice siempre el cargador de red APS 5 suministrado en el paquete de entrega del dispositivo (o comprado por separado). El uso de un cargador inadecuado puede causar daños irreparables a la batería y incendiarla.
- **No cargue la batería enseguida tras traerla de temperaturas frías a las calientes. Espere al menos 30 minutos para que la batería se caliente.**
- No deje la batería sin supervisión durante su carga.
- No utilice el cargador de red si su estructura fue modificada o si fue dañado.

- No deje la batería en el cargador conectado a la red después de que la carga termine.
- No exponga la batería a temperaturas altas ni a una llama viva.
- Está prohibido utilizar la batería como fuente de alimentación para dispositivos que no admiten baterías APS 5.
- No desarme ni deforme la batería.
- No deje caer ni golpee la batería.
- La batería no está diseñada para ser sumergida en el agua.
- Mantenga la batería fuera del alcance de los niños.

## Recomendaciones de uso

- **Para almacenar durante largo plazo, la batería debe estar parcialmente cargada – entre un 50 y 80%.**
- La batería debe cargarse a temperatura del ambiente 0 °C ... +35 °C. En caso contrario, la durabilidad de la batería disminuirá significativamente.
- Cuando la pila se usa a bajas temperaturas, la capacidad de la batería disminuye, esto es normal y no es un defecto.
- No use la batería a temperaturas fuera del rango de -25 °C... +50 °C, esto puede reducir la vida útil de la batería.
- La pila está equipada con un sistema de protección contra cortocircuitos. No obstante, se debe evitar cualquier situación que pueda provocar un cortocircuito.

\* Modo de espera: es el modo de funcionamiento cuando las baterías están insertadas en el cargador, pero el adaptador de corriente no está conectado. En este modo la indicación funciona durante 10 segundos.

## Gruppo batteria APS 5

Gli alimentatori ricaricabili agli ioni di litio APS 5 sono progettati per l'uso con i dispositivi ad immagine termica PULSAR. Le batterie APS 5 hanno la tecnologia di ricarica rapida con attacco USB con l'utilizzo di un kit di ricarica standard (caricabatterie, cavo USB Type-C, adattatore di alimentazione). La batteria ricaricabile può essere utilizzata separatamente o con un coperchio batteria (per dispositivi Axion XQ/LRF XQ, Axion 2, Proton).

## Contenuto della confezione

- Batteria APS 5
- Coperchio di blocco batteria APS 5
- Istruzioni d'uso
- Tagliando di garanzia







<b>Modello</b>	<b>APS 5</b>
SKU	79181
Tipo	Li-Ion
Capacità nominale a temperatura di +22 °C	4900 mAh
Tensione nominale	3,7 V
Il numero di cicli di carica/scarica, non inferiore a*	500
Temperatura dell'ambiente durante la carica / scarica	0 °C... +35 °C / -25 °C ... +50 °C
Dimensioni	84 × 25 × 25 mm
Peso	0,08 kg

La versione attuale del manuale d'uso è disponibile sul sito [www.pulsar-vision.com](http://www.pulsar-vision.com)

## Carica batteria

- Inserire la batteria ricaricabile **(1)** lungo la guida fino in fondo allo slot del caricatore APS 5\*\* **(4)** (cfr. la Fig.).
- Collegare un'estremità del cavo USB Type-C\*\* **(7)** al connettore USB Type-C dell'adattatore di alimentazione\*\* **(3)**. Connettere l'adattatore di alimentazione **(3)** a una presa di corrente da 100-240 V **(6)**.
- Collegare l'altra estremità del cavo USB Type-C al connettore USB Type-C **(5)** del caricatore **(4)**.
- L'indicatore LED **(2)** mostrerà lo stato di carica della batteria (cfr. la tabella).
- Contemporaneamente si possono ricaricare due batterie - a tale scopo è disponibile il secondo slot.







### Indicazione LED (2) in modalità ricarica batteria

	La carica della batteria è compresa tra lo 0 e il 25%
	La carica della batteria è compresa tra il 26 e il 50%
	La carica della batteria è compresa tra il 51 e l'80%
	La carica della batteria è compresa tra l'81 e il 99%
	La batteria è completamente caricata. La carica si interromperà automaticamente. La batteria può essere scollegata dal caricabatteria.
	La batteria è difettosa. E' vietato usare la batteria.

\* Dopo aver raggiunto il limite indicato, la capacità della batteria potrebbe scendere all'80%. Questo è normale e non rappresenta nessun difetto.

\*\* Si acquista separatamente oppure è fornito con il dispositivo.

## L'indicatore LED (2) è in modalità standby\*

	La carica della batteria è compresa tra lo 0 e il 25%
	La carica della batteria è compresa tra il 26 e il 50%
	La carica della batteria è compresa tra il 51 e l'80%
	La carica della batteria è compresa tra l'81 e il 99%
	La batteria è completamente caricata. Può essere scollegata dal caricabatteria.
	La batteria è difettosa. E' vietato usare la batteria.

**Attenzione!** Se si utilizza un alimentatore che non supporta la tecnologia di ricarica rapida USB Power Delivery, la frequenza di lampeggio degli indicatori LED viene ridotta di 3 volte.

**Attenzione!** Durante la ricarica rapida il caricabatterie si riscalda. Il calore in eccesso viene rimosso attraverso il radiatore e non influisce in nessun modo sul funzionamento del dispositivo.

## Precauzioni d'uso

- Per caricare le batterie APS 5, utilizzare sempre il caricabatterie APS 5 fornito con il dispositivo (oppure acquistato separatamente). L'uso di un caricabatterie non adatto può causare danni irreparabili alla batteria e incendiarla.
- **Non caricare la batteria immediatamente dopo averla spostata da un ambiente freddo in quello caldo. Attendere almeno 30 minuti finché la batteria si scaldi.**
- Non lasciare la batteria incustodita durante la ricarica.
- Non utilizzare il caricabatterie se la sua costruzione è stata modificata o la batteria stessa è stata danneggiata.

- Non lasciare la batteria in un caricabatteria collegato alla rete se la ricarica è stata completata.
- Non esporre la batteria alle temperature elevate o fiamma libera.
- E' vietato utilizzare la batteria come fonte di alimentazione per dispositivi che non supportano le batterie APS 5.
- Non smontare e non deformare la batteria.
- Non sottoporre la batteria ad impatti e cadute.
- La batteria non è intesa per essere immersa nell'acqua.
- Tenere la batteria fuori dalla portata dei bambini.

## Consigli d'uso

- **Se non è utilizzata a lungo, la batteria deve essere parzialmente carica - dal 50 all'80 %**
- La ricarica della batteria deve essere effettuata a temperatura ambiente 0 °C ... +35 °C. Altrimenti, la durata della batteria diminuirà in modo considerevole.
- Nell'usare la batteria sottozero, la capacità della batteria diminuisce, questo è normale e non rappresenta alcun difetto.
- Non utilizzare la batteria a temperature al di fuori dei parametri compresi tra -25 °C ... +50 °C ciò potrebbe ridurre la durata.
- La batteria è dotata di un sistema di protezione da cortocircuito. Tuttavia, bisogna evitare situazioni che potrebbero provocare il cortocircuito.

\* Modalità standby - è una modalità operativa in cui le batterie sono inserite nel caricabatterie, ma l'adattatore di alimentazione non è collegato. In questa modalità l'indicatore funziona per 10 secondi.

## Источник питания APS 5

Перезаряжаемые литий-ионные источники питания APS 5 предназначены для использования с тепловизионными приборами PULSAR. Батареи APS 5 поддерживают технологию быстрой зарядки USB Power Delivery при использовании штатного зарядного комплекта (зарядное устройство, кабель USB Type-C, адаптер питания). Аккумуляторная батарея может использоваться отдельно либо с крышкой-фиксатором (для приборов Axion XQ/LRF XQ, Axion 2, Proton).

## Комплект поставки

- Батарея APS 5
- Крышка-фиксатор батареи APS 5
- Инструкция по эксплуатации
- Гарантийный талон







<b>Модель</b>	<b>APS 5</b>
SKU	79181
Тип	Li-Ion
Номинальная ёмкость при температуре +22 °C	4900 мАч
Номинальное напряжение	3,7 В
Количество циклов заряд/разряд, не менее*	500
Температура окружающей среды при заряде / разряде	0 °C ... +35 °C / -25 °C ... +50 °C
Габариты	84 × 25 × 25 мм
Вес	0,08 кг

Актуальную версию инструкции по эксплуатации Вы можете найти на сайте [pulsar-vision.com](http://pulsar-vision.com)

## Зарядка батареи

- Установите аккумуляторную батарею **(1)** по направляющей до упора в слот зарядного устройства APS 5\*\* **(4)** (см. рис.).
- Подключите штекер кабеля USB Type-C\*\* **(7)** к разъему USB Type-C адаптера питания\*\* **(3)**. Подключите адаптер питания **(3)** в розетку 100-240 В **(6)**.
- Подключите второй штекер кабеля USB Type-C к разъему USB Type-C **(5)** зарядного устройства **(4)**.
- Светодиодная индикация **(2)** будет отображать статус заряда батареи (см. таблицу).
- Одновременно Вы можете заряжать две батареи – для этого предусмотрен второй слот.







### Индикация LED **(2)** в режиме заряда батареи

	Заряд батареи от 0 до 25 %
	Заряд батареи от 26 до 50 %
	Заряд батареи от 51 до 80 %
	Заряд батареи от 81 до 99 %
	Батарея полностью заряжена. Зарядка автоматически прекращается. Батарею можно отключить от зарядного устройства.
	Батарея неисправна. Использовать батарею запрещается.

\* После достижения указанного лимита ёмкость батареи может снизиться до 80%. Это нормально и дефектом не является.

\*\* Приобретается отдельно либо входит в комплект поставки прибора.

## Индикация LED (2) в режиме ожидания\*

	Заряд батареи от 0 до 25 %
	Заряд батареи от 26 до 50 %
	Заряд батареи от 51 до 80 %
	Заряд батареи от 81 до 99 %
	Батарея полностью заряжена. Ее можно отключить от зарядного устройства.
	Батарея неисправна. Использовать батарею запрещается.

**Внимание!** При использовании адаптера питания, не поддерживающего технологию быстрой зарядки USB Power Delivery, частота мерцания светодиодных индикаторов снижается в 3 раза.

**Внимание!** Зарядное устройство нагревается в процессе быстрой зарядки. Избыточное тепло отводится через радиатор и на работу устройства не влияет.

## Меры предосторожности

- Для заряда батарей APS 5 всегда используйте зарядное устройство APS 5 из комплекта поставки прибора (либо приобретенное отдельно). Использование неподходящего зарядного устройства может нанести непоправимый ущерб батарее и привести к её воспламенению.
- **Не заряжайте батарею непосредственно после перемещения батареи из холода в тепло. Подождите не менее 30 минут, пока батарея нагреется.**
- Во время зарядки не оставляйте батарею без присмотра.
- Не используйте зарядное устройство, если его конструкция была изменена или оно было повреждено.