



Manuale d'uso

Batteria APS 5T

Caratteristiche tecniche

Modello	APS 5T
SKU	79188
Tipo	Li-Ion
Capacità nominale a temperatura di +22 °C	4900 mAh
Tensione nominale	3,7 V
Il numero di cicli di carica/scarica, non inferiore a*	500
Temperatura dell'ambiente durante la carica / scarica	0 °C... +35 °C / -25 °C ... +50 °C
Dimensioni	92 × 25 × 25 mm
Peso	0,08 kg

* Dopo aver raggiunto il limite indicato, la capacità della batteria potrebbe scendere all'80%. Questo è normale e non rappresenta nessun difetto.

Descrizione

Gli alimentatori ricaricabili agli ioni di litio **APS 5T** sono progettati per l'uso con i visori termici Pulsar Talion.

Le batterie **APS 5T** hanno la tecnologia di ricarica rapida con attacco USB con l'utilizzo di un kit di ricarica standard (caricabatterie, cavo USB Type-C, adattatore di alimentazione).

Contenuto della confezione

- Batteria APS 5T
- Istruzioni d'uso
- Tagliando di garanzia

Precauzioni

- Per caricare le batterie APS 5T, utilizzare sempre il caricabatterie APS 5 fornito con il dispositivo (oppure acquistato separatamente). L'uso di un caricabatterie non adatto può causare danni irreparabili alla batteria e incendiarla.
- Non caricare la batteria immediatamente dopo averla spostata da un ambiente freddo in quello caldo. Attendere almeno 30 minuti finché la batteria si scaldi.
- Non lasciare la batteria incustodita durante la ricarica.
- Non utilizzare il caricabatteria se la sua costruzione è stata modificata o la batteria stessa è stata danneggiata.
- Non lasciare la batteria in un caricabatteria collegato alla rete se la ricarica è stata completata.
- Non esporre la batteria alle temperature elevate o fiamma libera.
- E' vietato utilizzare la batteria come fonte di alimentazione per dispositivi che non supportano le batterie APS 5T.
- Non smontare e non deformare la batteria.
- Non sottoporre la batteria ad impatti e cadute.
- La batteria non è intesa per essere immersa nell'acqua.
- Tenere la batteria fuori dalla portata dei bambini.







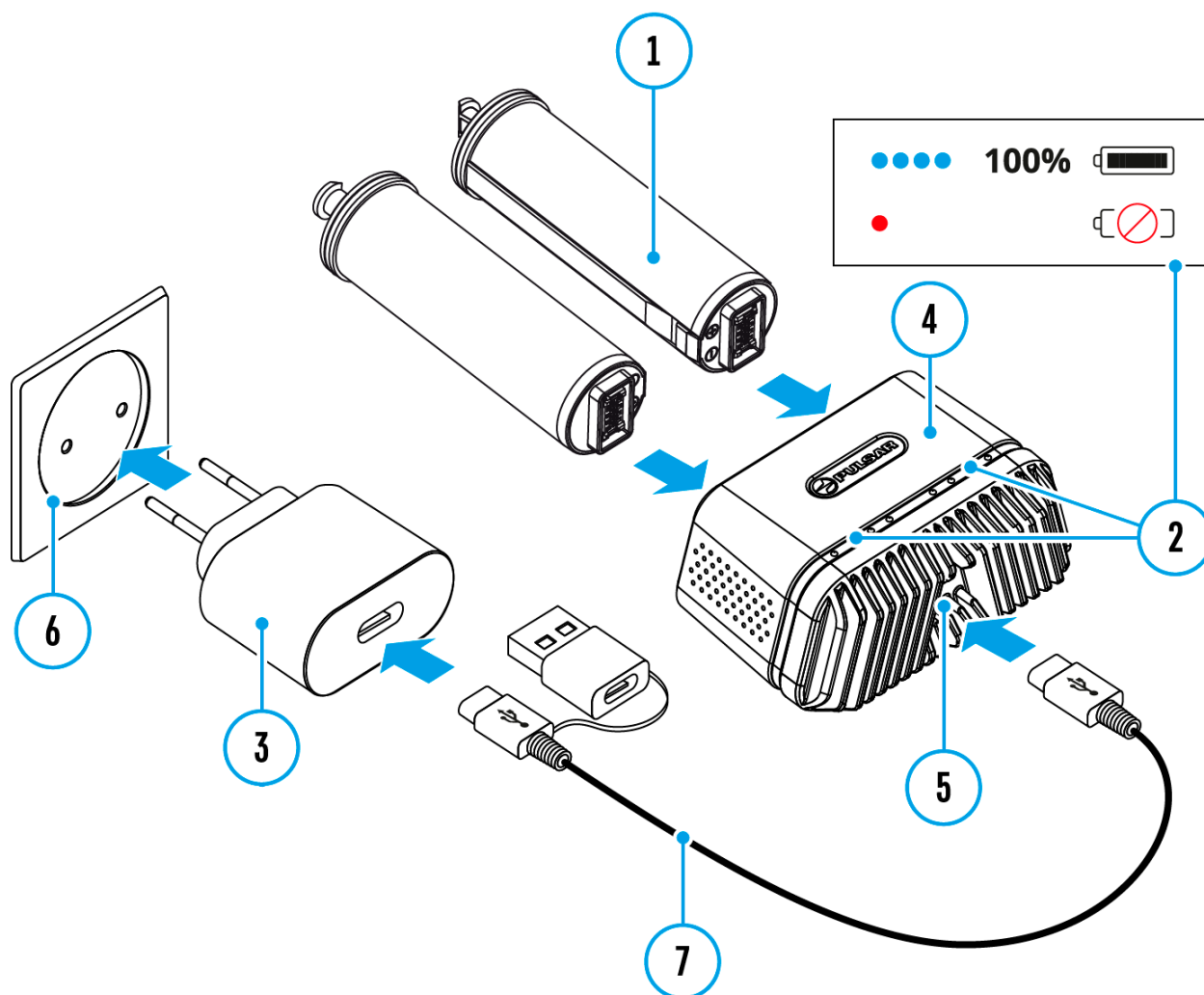





Suggerimenti per l'utilizzo della batteria

- Se non è utilizzata a lungo, la batteria deve essere parzialmente carica - dal 50 all'80 %.
- La ricarica della batteria deve essere effettuata a temperatura ambiente 0 °C ... +35 °C. Altrimenti, la durata della batteria diminuirà in modo considerevole.
- Nell'usare la batteria sottozero, la capacità della batteria diminuisce, questo è normale e non rappresenta alcun difetto.
- Non utilizzare la batteria a temperature al di fuori dei parametri compresi tra -25 °C ... +50 °C ciò potrebbe ridurre la durata.
- La batteria è dotata di un sistema di protezione da cortocircuito. Tuttavia, bisogna evitare situazioni che potrebbero provocare il cortocircuito.

Carica della batteria



1. Inserire la batteria ricaricabile **(1)** lungo la guida fino in fondo allo slot del caricatore APS 5* **(4)** (cfr. la Fig.).
2. Collegare un'estremità del cavo USB Type-C* **(7)** al connettore USB Type-C dell'adattatore di alimentazione* **(3)**. Connettere l'adattatore di alimentazione **(3)** a una presa di corrente da 100-240 V **(6)**.
3. Collegare l'altra estremità del cavo USB Type-C al connettore USB Type-C **(5)** del caricatore **(4)** dopo aver rimosso l'adattatore USB Type-A.
4. L'indicatore LED **(2)** mostrerà lo stato di carica della batteria (cfr. la tabella).
5. Contemporaneamente si possono ricaricare due batterie - a tale scopo è disponibile il secondo slot.

Indicazione LED (2) in modalità ricarica batteria	Livello di carica della batteria
	La carica della batteria è compresa tra lo 0 e il 25%
	La carica della batteria è compresa tra il 26 e il 50%
	La carica della batteria è compresa tra il 51 e l'80%
	La carica della batteria è compresa tra l'81 e il 99%
	La batteria è completamente caricata. La carica si interromperà automaticamente. La batteria può essere scollegata dal caricabatteria.
	La batteria è difettosa. E' vietato usare la batteria!
Indicazione LED (2) in modalità standby**	Livello di carica della batteria
	La carica della batteria è compresa tra lo 0 e il 25%
	La carica della batteria è compresa tra il 26 e il 50%
	La carica della batteria è compresa tra il 51 e l'80%
	La carica della batteria è compresa tra l'81 e il 99%
	La batteria è completamente carica. Può essere scollegata dal caricabatteria
	La batteria è difettosa. E' vietato usare la batteria!

Attenzione! Se si utilizza un alimentatore che non supporta la tecnologia di ricarica rapida USB Power Delivery, la frequenza di lampeggio degli indicatori LED viene ridotta di 3 volte.

Attenzione! Durante la ricarica rapida il caricabatterie si riscalda. Il calore in eccesso viene rimosso attraverso il radiatore e non influisce in nessun modo sul funzionamento del dispositivo.

* Si acquista separatamente oppure è fornito con il dispositivo.

** Modalità standby - è una modalità operativa in cui le batterie sono inserite nel caricabatterie, ma l'adattatore di alimentazione non è collegato. In questa modalità l'indicatore funziona per 10 secondi.

Conformità con la legge e dichiarazioni di esclusione di responsabilità

Aggiornamenti al prodotto. Il produttore si riserva il diritto, in qualunque momento e senza obbligo di previa comunicazione al Cliente, di apportare modifiche alle caratteristiche, al design e al contenuto della confezione (nel rispetto delle leggi vigenti, se applicabili) che non compromettano la qualità del Prodotto.

Riparazione. La garanzia del gruppo batteria è di un anno.

Limitazione di responsabilità. Soggetto alle norme e ai regolamenti obbligatoriamente applicabili, il produttore non è responsabile per azioni, reclami, cause giudiziarie, procedimenti, costi, spese, danni o obblighi (se ve ne sono), causati dall'utilizzo del prodotto. L'utilizzo del prodotto e le azioni intraprese con esso sono di esclusiva responsabilità del Cliente. L'unico impegno del Produttore si limita alla fornitura del/i prodotto/i e dei relativi servizi in base ai termini e alle condizioni delle transazioni concluse, incluse le disposizioni stabilite nelle condizioni di garanzia. La fornitura al Cliente di prodotti venduti e di servizi erogati dal Produttore non è da intendere, interpretare o considerare, sia espressamente che implicitamente, come un beneficio o un obbligo nei confronti di terzi (oltre a Distributore, Rivenditore, Acquirente). La responsabilità del Produttore per qualsiasi danno, indipendentemente dalla forma in cui si manifesta o dall'azione che lo causa, non eccederà i pagamenti o altre spese versate al Produttore per il/i prodotto/i e/o i servizi.

IL PRODUTTORE NON È RESPONSABILE PER LA PERDITA DI REDDITO O PER I DANNI INDIRETTI, PARTICOLARI, INCIDENTALI, CONSEGUENZIALI, ESEMPLARI O PUNITIVI, ANCHE NEL CASO CHE IL PRODUTTORE SAPESSO O AVREBBE DOVUTO SAPERE CHE TALI DANNI ERANO POSSIBILI, E ANCHE NEL CASO CHE I DANNI DIRETTI NON SODDISFINO I REQUISITI PER UN RIMEDIO.

Per ricevere assistenza tecnica si prega di utilizzare l'indirizzo email support@pulsar-vision.com.

