



Axion 2

Manual de usuario

Contenido

Especificaciones

Acerca del dispositivo

- Descripción
- Contenido del paquete
- Características distintivas
- Unidades de dispositivo y controles

Fuentes de alimentación

- Medidas de seguridad
- Recomendaciones para el uso de la batería
- Carga de la pila recargable
- Instalación de la pila recargable
- Alimentación externa

Funcionamiento

- Puesta en marcha y ajustes de la imagen
- Funcionamiento de botones

Interfaz

- Barra de estado
- Menú rápido
- Menú principal
 - Entrar en el menú principal
 - Nivel de amplificación
 - Modos de color
 - Filtro antidistorsión
 - Modo usuario
 - Luminosidad de gráfico
 - Modo PiP
 - Activar Wi-Fi
 - Ajustes de Wi-Fi
 - Micrófono
 - Regímen de calibración
 - Ajustes generales
 - Eliminación de píxeles defectuosos

Eliminación de píxeles defectuosos
Vuelta a la mapa de píxeles original

Acerca del dispositivo

Funciones

Grabación de video y fotografiado
Zoom digital discreto
Función PiP
Función “Apagar la pantalla”
Función Wi-Fi
Telémetro estadimétrico
Cómo instalar el dispositivo en un trípode
Conexión USB

Software

Stream Vision 2
Actualización de firmware

Mantenimiento

Inspección técnica
Mantenimiento y almacenamiento

Solución de problemas

Obligaciones y advertencias legales

Especificaciones

Puede obtener más información sobre los principales parámetros [aquí](#).

XQ35

Modelo	XQ35
SKU	77478
Microbolómetro	
Tipo	no refrigerado
Resolución, píxeles	384x288
Tamaño de píxel, micrómetro	17
NETD del sensor, mK	< 40
NETD del sistema, mK	< 20
Tasa de actualización de fotogramas, Hz	50
Características ópticas	
Zoom óptico, x	2
Zoom digital gradual	2-8
Zoom digital, x	x1, x2, x4

Enfoque de lente, mm	35
Lente del objetivo, D/f'	1,0
Distancia mínima de enfoque, m	5
Diámetro de la pupila de salida del ocular, mm	4
Campo de visión angular (HxV), grados	10,7x8
Campo de visión lineal, m por 100 m	18,2
Rango de enfoque del ocular, dioptrías	+4 / -5
Distancia de detección, m (objeto - animal del tipo "ciervo"), m	1300
Pantalla	
Tipo	AMOLED
Resolución, píxeles	640x400
Características operativas	
Tensión de alimentación externa, V	3 - 4,2

Tipo de pila/Capacidad/Tensión nominal	APS 5 Li-ion Battery Pack / 4900 mAh / DC 3,7 V
Alimentación externa	5 V, 9 V (USB Type-C)
Tiempo de funcionamiento con la pila (a t=22°C), h*	11
Grado de protección, código IP (IEC60529)	IPX7
Rango de temperaturas de funcionamiento, °C	-25 ... +40
Dimensiones, mm	152x50x74
Peso (con pila), kg	0,38
Grabadora de vídeo	
Resolución de foto/vídeo, píxeles	528x400
Formato de vídeo/foto	.mp4 / .jpg
Memoria integrada	16 GB
Canal Wi-Fi**	
Frecuencia	2,4/5 GHz
Estándar	IEEE 802.11 b/g/n/ac

* La tiempo real de funcionamiento de la pila depende del uso de Wi-Fi y de la grabadora de video integrada.

** El alcance de recepción puede variar según diversos factores: la presencia de obstáculos, otras redes Wi-Fi.

XQ35 PRO

Modelo	XQ35 Pro
SKU	77501
Microbolómetro	
Tipo	no refrigerado
Resolución, píxeles	384x288
Tamaño de píxel, micrómetro	17
NETD del sensor, mK	< 25
NETD del sistema, mK	< 18
Tasa de actualización de fotogramas, Hz	50
Características ópticas	
Zoom óptico, x	2
Zoom digital gradual	2-8
Zoom digital, x	x1, x2, x4
Enfoque de lente, mm	35
Lente del objetivo, D/f'	1,0
Distancia mínima de enfoque, m	5
Diámetro de la pupila de salida del ocular, mm	4

Campo de visión angular (HxV), grados	10,7x8
Campo de visión lineal, m por 100 m	18,2
Rango de enfoque del ocular, dioptrías	+4 / -5
Distancia de detección, m (objeto - animal del tipo "ciervo"), m	1300
Pantalla	
Tipo	AMOLED
Resolución, píxeles	640x400
Características operativas	
Tensión de alimentación externa, V	3 - 4,2
Tipo de pila/Capacidad/Tensión nominal	APS 5 Li-ion Battery Pack / 4900 mAh / DC 3,7 V
Alimentación externa	5 V, 9 V (USB Type-C)
Tiempo de funcionamiento con la pila (a t=22°C), h*	11

Grado de protección, código IP (IEC60529)	IPX7
Rango de temperaturas de funcionamiento, °C	-25 ... +40
Dimensiones, mm	152x50x74
Peso (con pila), kg	0,38
Grabadora de vídeo	
Resolución de foto/vídeo, píxeles	528x400
Formato de vídeo/foto	.mp4 / .jpg
Memoria integrada	16 GB
Canal Wi-Fi**	
Frecuencia	2,4/5 GHz
Estándar	IEEE 802.11 b/g/n/ac

* La tiempo real de funcionamiento de la pila depende del uso de Wi-Fi y de la grabadora de video integrada.

** El alcance de recepción puede variar según diversos factores: la presencia de obstáculos, otras redes Wi-Fi.

XG35

Modelo	XG35
SKU	77476
Microbolómetro	
Tipo	no refrigerado
Resolución, píxeles	640x480
Tamaño de píxel, micrómetro	12
NETD del sensor, mK	< 40
NETD del sistema, mK	< 20
Tasa de actualización de fotogramas, Hz	50
Características ópticas	
Zoom óptico, x	2,5
Zoom digital gradual	2,5-20
Zoom digital, x	x1, x2, x4, x8
Enfoque de lente, mm	35
Lente del objetivo, D/f'	1,0
Distancia mínima de enfoque, m	5
Diámetro de la pupila de salida del ocular, mm	4

Campo de visión angular (HxV), grados	12,5x9,4
Campo de visión lineal, m por 100 m	21,9
Rango de enfoque del ocular, dioptrías	+4 / -5
Distancia de detección, m (objeto - animal del tipo "ciervo"), m	1750
Pantalla	
Tipo	AMOLED
Resolución, píxeles	1024x768
Características operativas	
Tensión de alimentación externa, V	3 - 4,2
Tipo de pila/Capacidad/Tensión nominal	APS 5 Li-ion Battery Pack / 4900 mAh / DC 3,7 V
Alimentación externa	5 V, 9 V (USB Type-C)
Tiempo de funcionamiento con la pila (a t=22°C), h*	7

Grado de protección, código IP (IEC60529)	IPX7
Rango de temperaturas de funcionamiento, °C	-25 ... +40
Dimensiones, mm	152x50x74
Peso (con pila), kg	0,38
Grabadora de vídeo	
Resolución de foto/vídeo, píxeles	1024x768
Formato de vídeo/foto	.mp4 / .jpg
Memoria integrada	16 GB
Canal Wi-Fi**	
Frecuencia	2,4/5 GHz
Estándar	IEEE 802.11 b/g/n/ac

* La tiempo real de funcionamiento de la pila depende del uso de Wi-Fi y de la grabadora de video integrada.

** El alcance de recepción puede variar según diversos factores: la presencia de obstáculos, otras redes Wi-Fi.

Descripción

<https://www.youtube.com/embed/9c4xb0jbD3E>

<https://www.youtube.com/embed/HcU5lXY2ks4>

Los monoculares térmicos **Axion 2** están destinados para ser usados tanto de noche como durante el día en condiciones climáticas complicadas (niebla, smog, lluvia), así mismo cuando hay obstáculos que dificulten la detección de objetivos (ramas, hierba alta, arbustos densos, etc.).

A diferencia de los dispositivos de visión nocturna basados en convertidores óptico-electrónicos, los monoculares térmicos no necesitan una fuente de luz externa y son resistentes a la luz brillante.

Los monoculares **Axion 2** pueden ser usados para la caza nocturna, observación y orientación en el terreno, operaciones de rescate.

Para empezar ahora, consulte las secciones:

[Carga de la pila recargable](#)

[Instalación de la pila recargable](#)

[Puesta en marcha y ajustes de la imagen](#)

[Stream Vision 2](#)

Contenido del paquete

- Monocular de imagen térmica Axion 2
- Pila recargable APS 5
- 2 tapas de fijación de la pila APS 5
- Adaptador de corriente
- Cable USB Type-C con adaptador USB Type-A
- Estuche
- Correa de muñeca
- Manual breve de usuario
- Paño para limpiar la óptica
- Tarjeta de garantía
- Adaptador para montar el dispositivo en un trípode

Características distintivas

- Tamaño compacto y peso ligero
- Diseño funcional y ergonómico
- Ocho modos de color para observación
- Tres modos de calibración (manual, semiautomático, automático).
- Tres niveles de amplificación de la sensibilidad: normal, alta, ultra
- Telémetro estadimétrico
- Función de apagado de la pantalla
- La función de eliminación de píxeles “defectuosos”
- Firmware actualizable
- Amplio rango de temperatura de funcionamiento (-25°C...+40°C)
- Completamente resistente al agua (clase de protección IPX7)
- Posibilidad de montaje en trípodes

Grabación de video/audio

- Grabadora de vídeo incorporada
- Integración con dispositivos iOS y Android
- Wi-Fi. Control remoto y observación desde un teléfono inteligente
- Almacenamiento de fotos y vídeos en la nube con la aplicación Stream Vision 2

Alimentación

- Bloques Li-Ion de alimentación APS 5 de montaje rápido
- Posibilidad de cargar de USB Power Bank
- Carga rápida USB Power Delivery



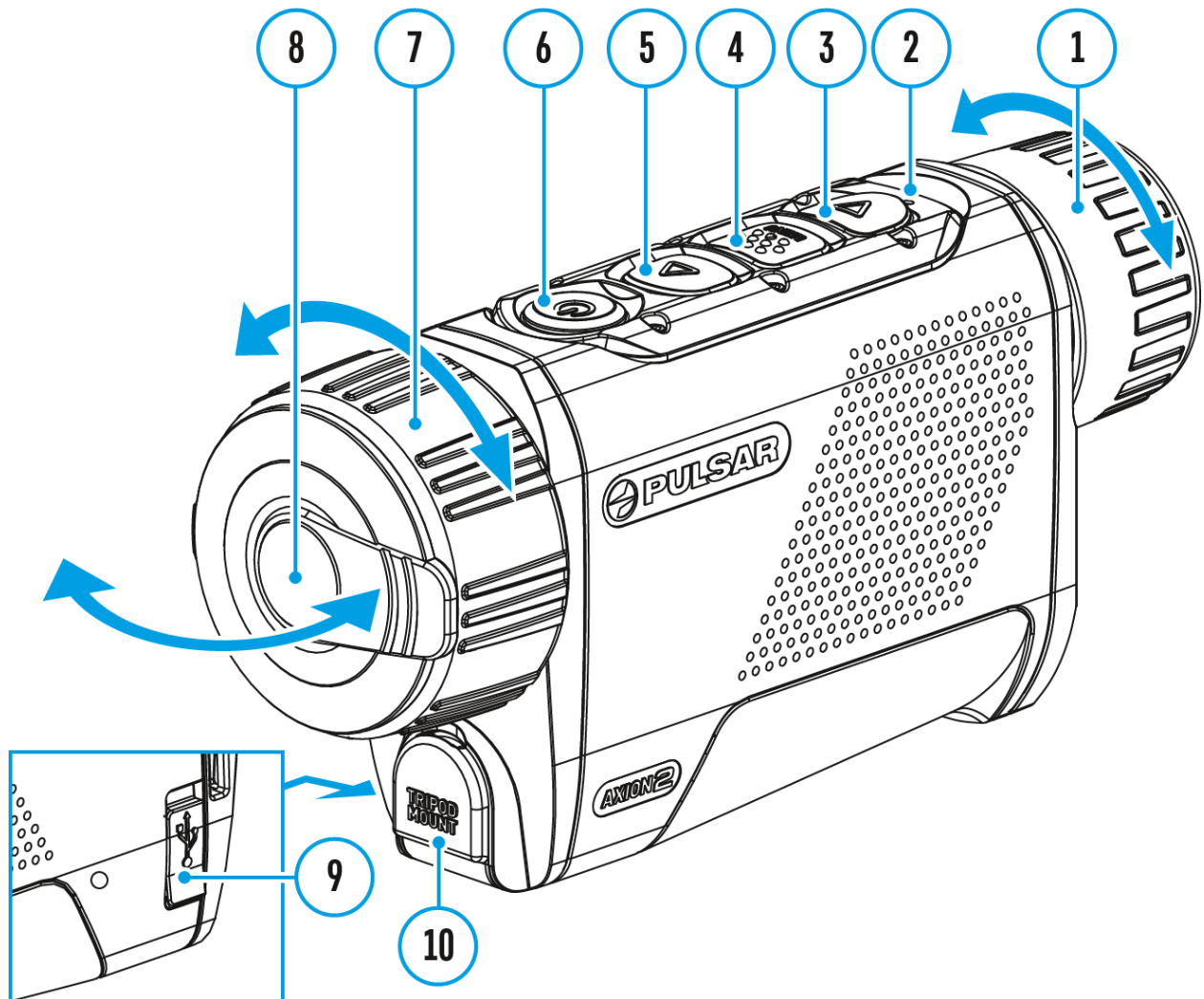

Unidades de dispositivo y controles



1. Anillo de ajuste dióptrico del ocular
2. Indicador LED
3. Botón DOWN/REC (Abajo/Grabación)
4. Botón MENU
5. Botón UP/ZOOM (Arriba/Zoom)
6. Botón de encendido/apagado/calibración ON/OFF
7. Anillo de enfoque del objetivo

8. Tapa del objetivo
 9. Conector USB Type-C
 10. Clavija de adaptador para montar en trípode
-

El indicador LED **(2)** muestra el estado actual del dispositivo:

Indicador LED	Modo de funcionamiento
	El dispositivo está encendido
	El dispositivo está encendido/está grabando vídeo
	El dispositivo está encendido/la carga de la pila <10%
	El dispositivo está encendido/está grabando vídeo /la carga de la pila <10%

Medidas de seguridad

- Para cargar las pilas APS 5, siempre utilice el cargador de red APS 5 (comprado por separado). El uso de un cargador inadecuado puede causar daños irreparables a la pila y hacerla inflamarse.
- No cargue la pila enseguida tras traerla de condiciones frías a las calientes. Espere al menos 30 minutos para que la pila se caliente.
- No deje la batería sin supervisión durante su carga.
- No utilice el cargador de red si su estructura fue modificada o si fue dañado.
- No deje la batería en el cargador conectado a la red después de que la carga termine.
- No exponga la pila a temperaturas altas ni a una llama viva.
- Está prohibido utilizar la pila como fuente de alimentación para dispositivos que no admiten pilas APS 5.
- No desarme ni deforme la pila ni el cargador de red.
- No deje caer ni golpee la pila ni el cargador de red.
- La pila y el cargador de red no están destinados a ser sumergidos en el agua.
- Mantenga la pila y el cargador de red fuera del alcance de los niños.

Recomendaciones para el uso de la batería

- Para almacenar durante largo plazo, la pila debe estar parcialmente cargada - entre un 50 y un 80%.
- Cargue la pila a una temperatura ambiental de entre 0°C y +35°C. En caso contrario, la durabilidad de la batería disminuirá significativamente.
- Cuando la pila se usa a bajas temperaturas, la capacidad de la batería disminuye, esto es normal y no es un defecto.
- No use la pila a temperaturas fuera del rango de -25 ... +50 °C, esto puede reducir la vida útil de la batería.
- La pila está equipada con un sistema de protección contra cortocircuitos. No obstante, se debe evitar cualquier situación que pueda provocar un cortocircuito.

Carga de la pila recargable

Mostrar el diagrama del dispositivo

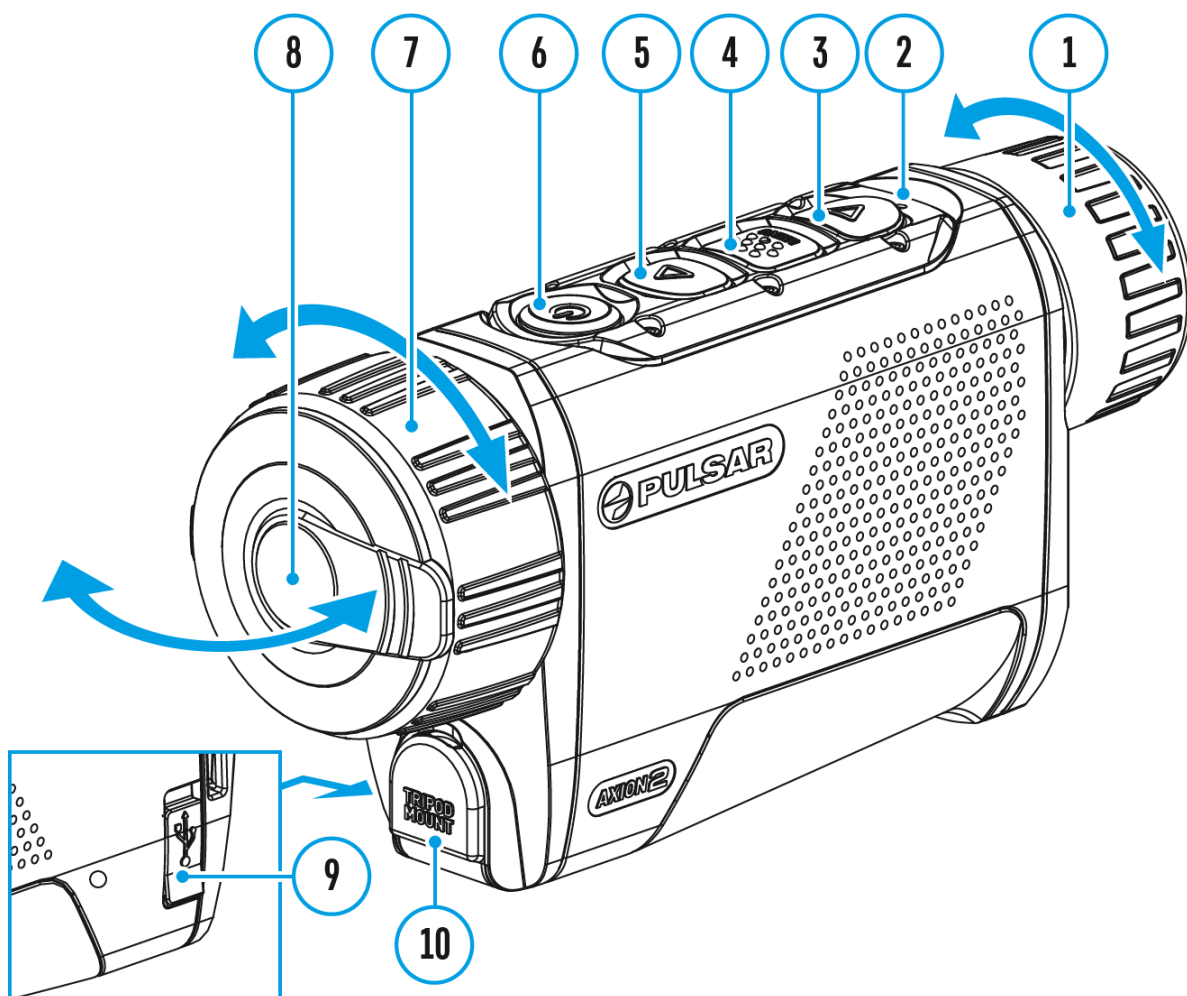

Los monoculares de imagen térmica **Axion 2** vienen con una pila recargable de iones de litio APS 5. Las pilas APS 5 admiten la tecnología de carga rápida USB Power Delivery cuando se usa un kit de carga estándar (cargador de red*, cable USB Type-C, adaptador de corriente). La pila debe estar cargada antes del primer uso.

El icono  de la barra de estado parpadeará cuando la batería esté baja.

La batería necesita ser cargada.

Para verificar el nivel de la batería cuando el dispositivo está apagado, presione brevemente el botón **MENU (4)**. El indicador LED mostrará el estado de carga de la batería (véase la [tabla](#)).

Opción 1

Image not found or type unknown



★		
★	<50%	
★ ★	<75%	
★ ★ ★	<100%	
●	100%	

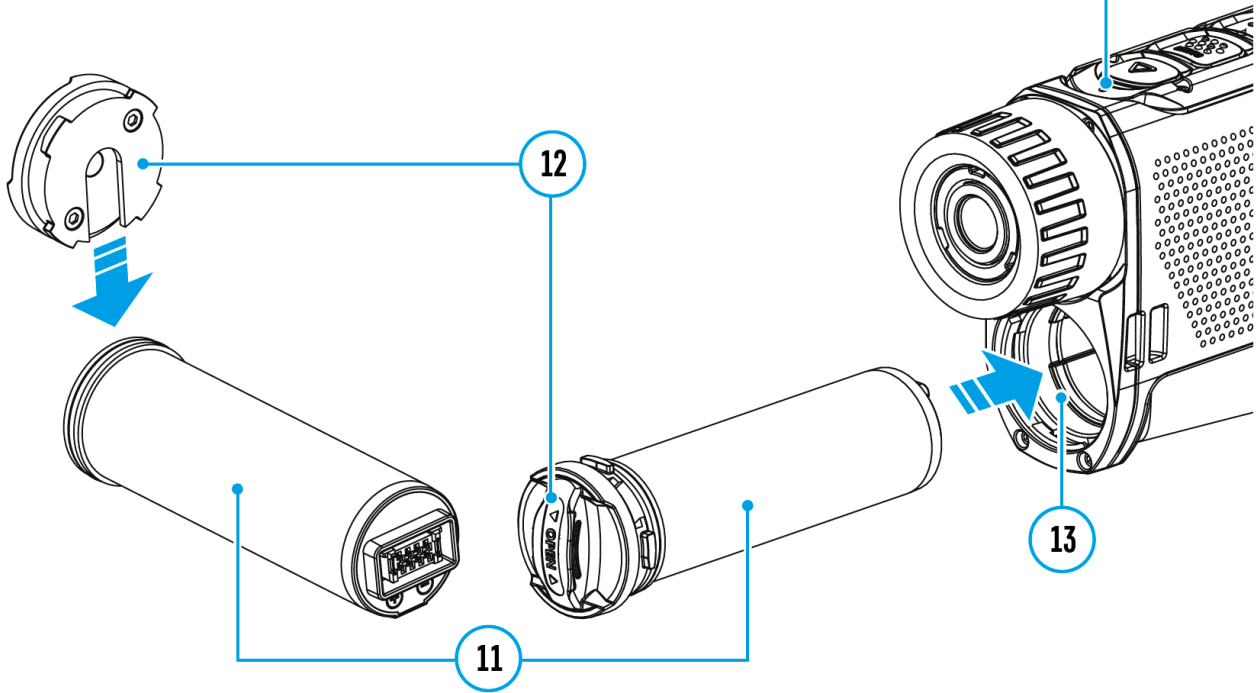

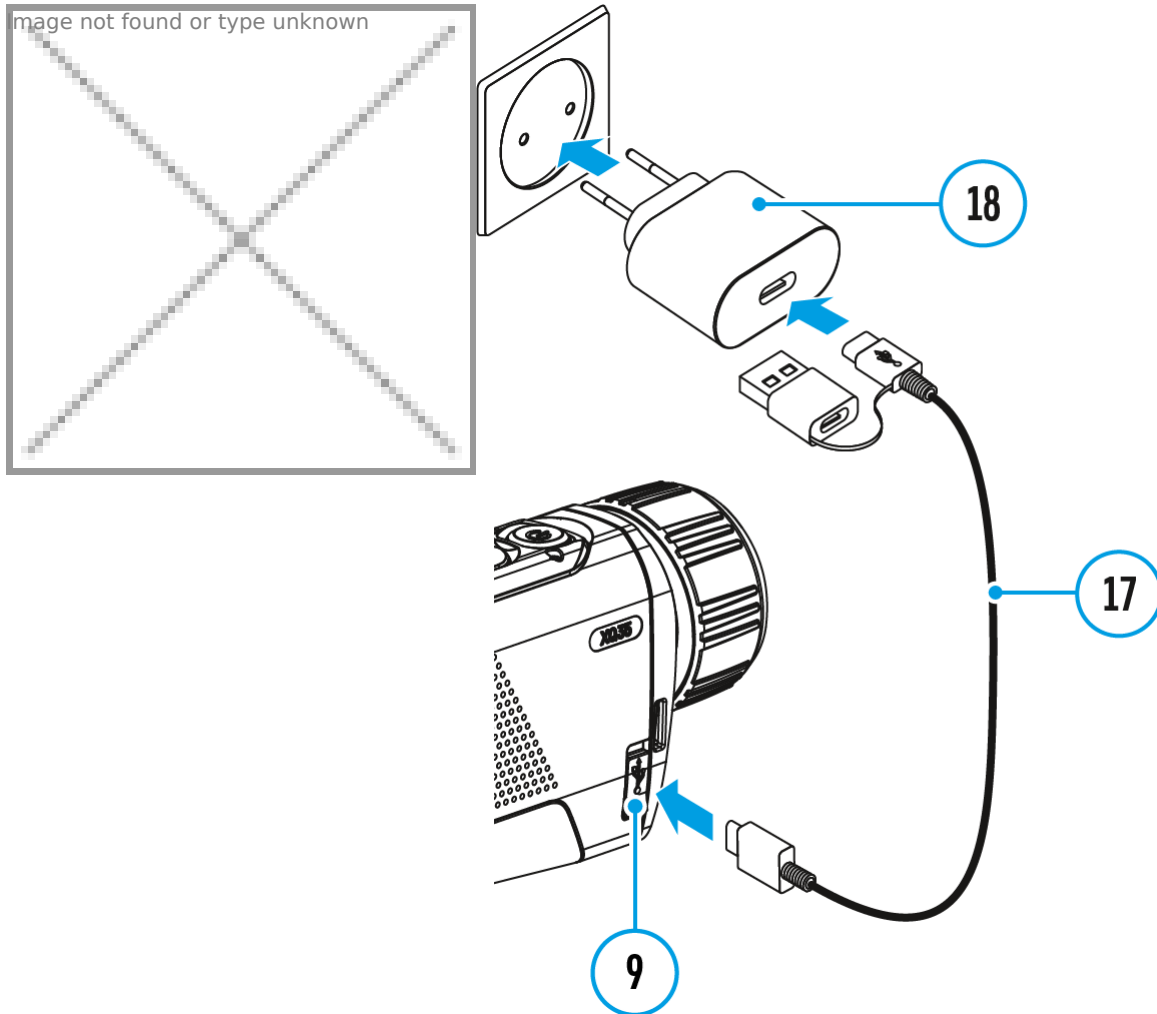



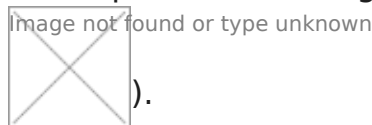

1. **Inserte** la pila **(11)** en el compartimiento de pila**(13)** del dispositivo.
2. Conecte el cable USB **(17)** al conector USB Type-C **(9)** del dispositivo.
3. Conecte el otro extremo del cable USB**(17)** al adaptador de corriente **(18)** retirando el adaptador USB Type-A.
4. Conecte el adaptador de corriente **(18)** a una toma de corriente de 100-240 V.
5. Espere hasta que la batería esté completamente cargada (indicación



en la barra de estado:

Si el dispositivo está apagado, el indicador LED mostrará el estado de carga de la batería:

Indicador LED	Estado de carga de la batería
---------------	-------------------------------

	La pila está descargada
	La carga de la pila oscila entre el 0 % y el 50 %
	La carga de la pila oscila entre el 51 % y el 75 %
	La carga de la pila oscila entre el 56 % y el 99 %
 Image not found or type unknown	La pila está cargada completamente

Opción 2





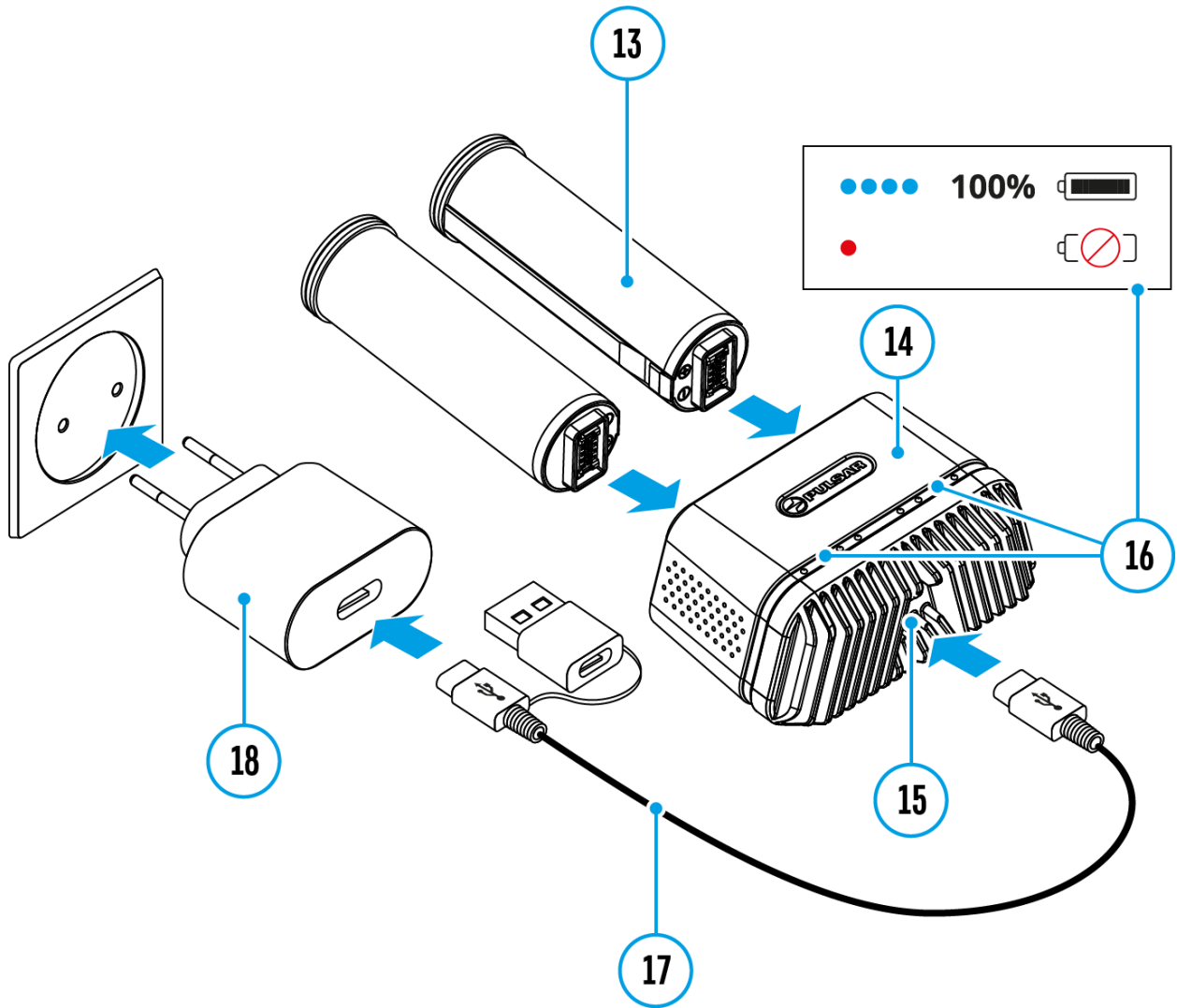





Image not found or type unknown





1. Inserte la pila recargable **(13)** por el carril hasta el tope en la ranura del cargador APS 5* **(15)** (véase Fig.).
2. Conecte la clavija del cable USB Type-C **(17)** al conector USB Type-C del adaptador de corriente **(18)** retirando el adaptador USB Type-A.
3. Conecte el adaptador de corriente **(18)** a una toma de corriente de 100-240 V.
4. Conecte la otra clavija del cable USB Type-C **(17)** al conector USB Type-C **(15)** del cargador de red.
5. El indicador LED **(16)** mostrará el estado de carga de la pila (véase la tabla).
6. Espere hasta que la batería esté completamente cargada (indicación del LED **(16)**): ○ ○ ○ ○).

Nota: Ud. puede cargar dos pilas simultáneamente para lo que está previsto el segundo slot.

Indicación LED (16) en modo de carga de la pila	Nivel de carga de la pila recargable
	La carga de la pila oscila entre el 0 % y el 25 %
	La carga de la pila oscila entre el 26 % y el 50 %
	La carga de la pila oscila entre el 51 % y el 80 %
	La carga de la pila oscila entre el 81 % y el 99 %
	La pila está totalmente cargada. La carga se detendrá automáticamente. La pila se puede desconectar del cargador.
	La pila está defectuosa. Se prohíbe utilizar la pila!
Indicación LED (16) en modo de espera**	Nivel de carga de la pila recargable
	La carga de la pila oscila entre el 0 % y el 25 %
	La carga de la pila oscila entre el 26 % y el 50 %
	La carga de la pila oscila entre el 51 % y el 80 %
	La carga de la pila oscila entre el 81 % y el 99 %
	La pila está totalmente cargada. Ud. puede desconectarla del cargador de red.



La pila está defectuosa.
Se prohíbe utilizar la pila!

* Disponible por separado

** Modo de espera: es el modo de funcionamiento cuando las pilas están insertadas en el cargador de red, pero el adaptador de corriente no está conectado. En este modo, la indicación funciona durante 10 segundos.

iAtención! Cuando se utiliza un adaptador de corriente que no admite la tecnología de carga rápida USB Power Delivery, la frecuencia de parpadeo de los indicadores LED se reduce en tres veces y la pila tarda más en cargarse.

iAtención! El cargador de red se calienta durante la carga rápida. El exceso de calor se elimina a través del radiador y no afecta el funcionamiento del dispositivo.

Instalación de la pila recargable

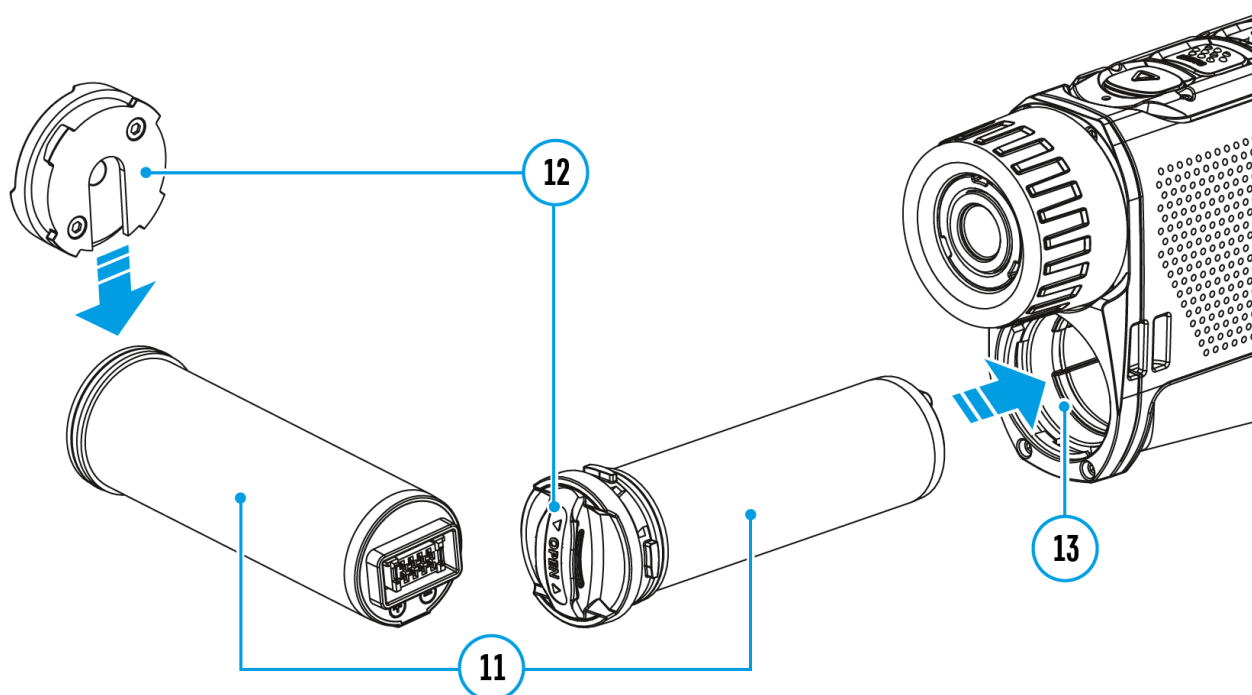

¡Atención! Antes de instalar la batería, asegúrese de que el anillo aislante de goma, libre de daños, está colocado en la batería. Ese anillo está diseñado para proteger su aparato de la entrada de humedad. La garantía no cubre daños al dispositivo debido a la falta de un anillo. Para sustituir o adquirir un anillo, póngase en contacto con su **distribuidor local**.

1. Coloque la tapa de fijación **(12)** en la pila recargable**(11)**.
2. Inserte la pila recargable **(11)** por el carril al compartimiento de la pila del dispositivo **(13)**.
3. Fije la pila **(11)** en el dispositivo girando la tapa de fijación **(12)** a la derecha hasta que se detenga.
4. Para retirar la pila**(11)**, gire la tapa de fijación **(12)** a la izquierda.

Alimentación externa

Mostrar el diagrama del dispositivo

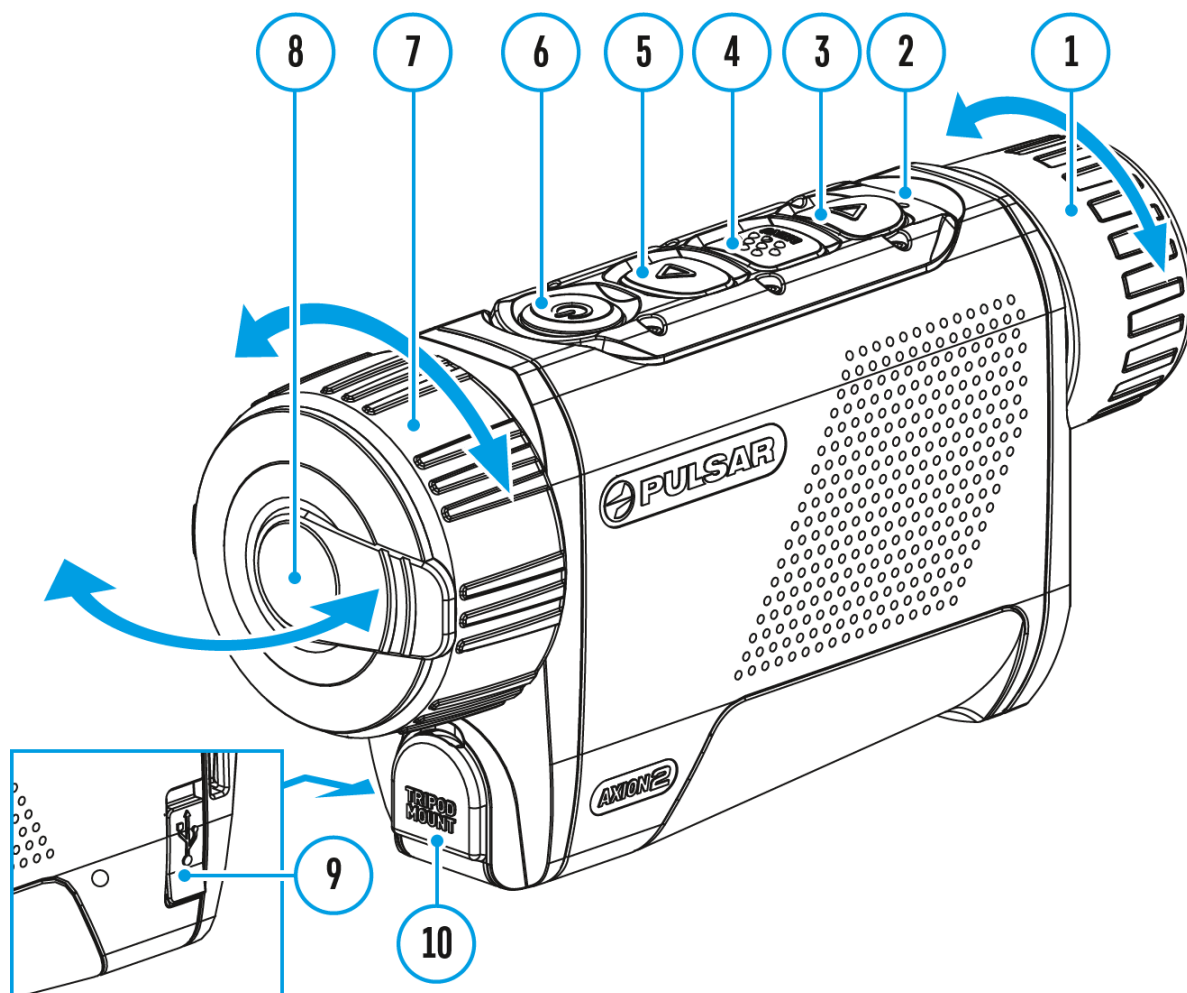

La alimentación externa se realiza de una fuente de alimentación externa de tipo Power Bank (5 V, 9 V).

1. Conecte la fuente de alimentación externa al conector USB Type-C (9) del dispositivo.
2. El dispositivo cambia al funcionamiento por alimentación eléctrica externa, al mismo tiempo la pila APS 5 irá cargándose paulatinamente.
3. En la pantalla aparecerá el pictograma de la pila  y se indicará el porcentaje del nivel de la carga.
4. Si el dispositivo funciona con alimentación eléctrica externa, pero la

pila APS 5 está conectada, se muestra el pictograma .

5. Cuando se desconecta la fuente de alimentación externa, cambia a la fuente de alimentación interna sin que el dispositivo se apague.



iAtención! Si las pilas APS 5 se cargan de Power Bank a temperaturas ambientales inferiores a 0°C, esto puede reducir la vida útil de la pila. Cuando se usa la alimentación externa, el Power Bank debe conectarse al dispositivo encendido, que anteriormente ya ha funcionado durante unos minutos.

Puesta en marcha y ajustes de la imagen

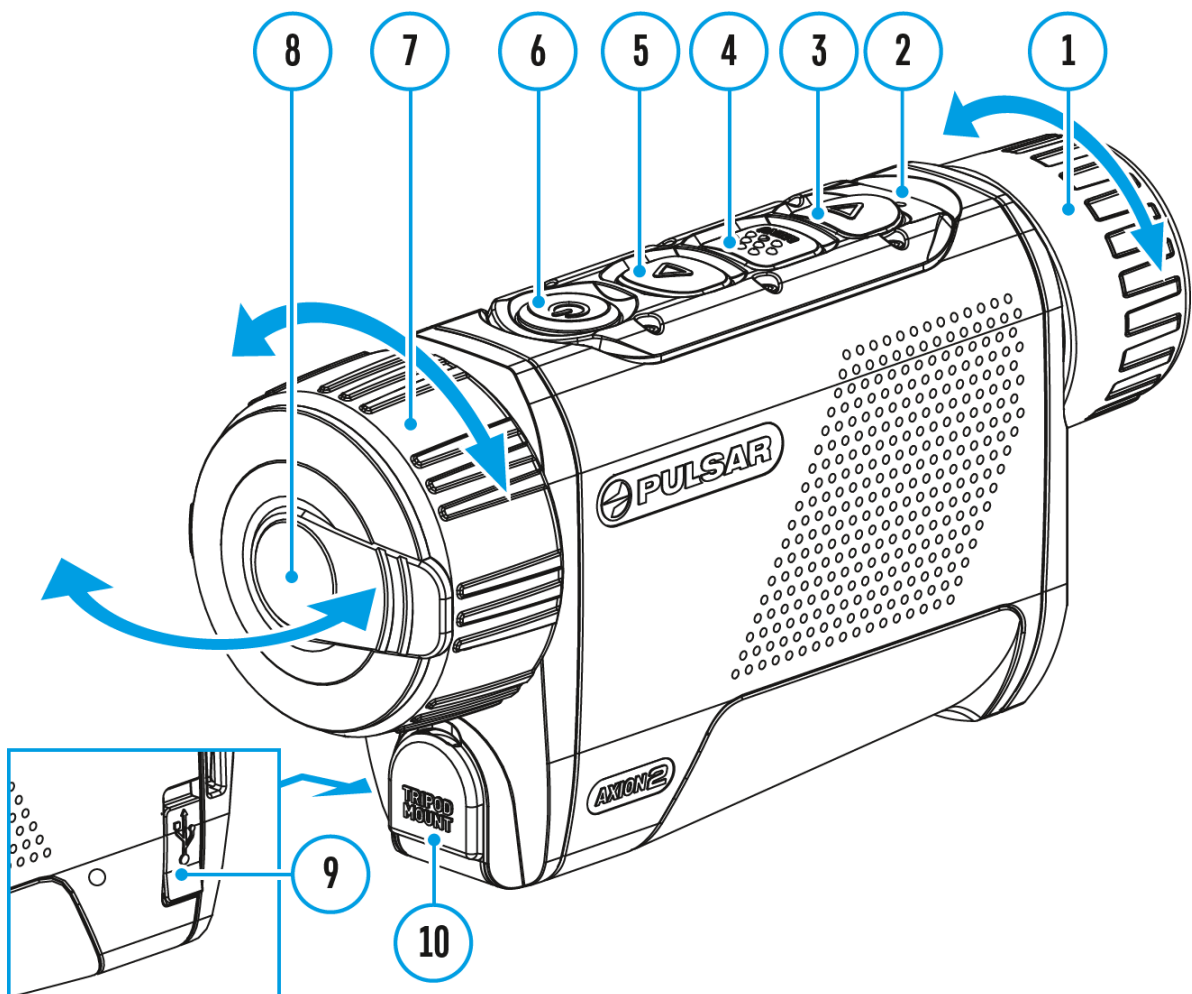
Mostrar el diagrama del dispositivo









1. Abra la tapa **(8)** del objetivo. Sujete la tapa en la correa usando el imán incorporado en la tapa.
2. Encienda el dispositivo pulsando brevemente el botón **ON/OFF (6)**.
3. Ajuste la definición de los símbolos en la pantalla girando el anillo de ajuste dióptrico del ocular **(1)**.
4. Para tomar foco en el objeto de observación gire el anillo de enfoque del objetivo **(7)**.









5. Entre en el menú principal presionando prolongadamente el botón **MENU (4)** y elija el **modo de calibración** deseado: manual(**M**), semiautomático (**SA**) o automático(**A**).
 6. Calibre la imagen pulsando brevemente el botón **ON/OFF (6)** (si se ha seleccionado el modo de calibración **SA** o **M**). Cierre la tapa del objetivo antes de empezar la calibración manual.
 7. Seleccione el **nivel de amplificación** deseado (“Normal” , “Alto” , “Ultra” ) pulsando brevemente el botón **UP (5)**.
 8. Entre en el menú principal presionando prolongadamente el botón **MENU (4)** y seleccione el modo de color apropiado (para más detalles, consulte la sección “**Modos de color**”).
 9. Active el menú rápido presionando brevemente el botón **MENU (4)** para ajustar el brillo, el contraste de la pantalla y el zoom digital gradual (para más detalles, consulte la sección “**Menú rápido**”).
 10. Al finalizar el uso, apague el dispositivo con una pulsación prolongada del botón **ON/OFF (6)**.
-

Condiciones de observación: la hora del día, el tiempo, los diferentes objetos de observación afectan a la calidad de la imagen. Los ajustes personalizados de brillo y contraste de la pantalla, así como la función de ajuste del nivel de sensibilidad del microbolómetro, le ayudarán a conseguir la calidad deseada en una situación concreta.

¡Advertencia! Está prohibido dirigir la lente del dispositivo hacia intensas fuentes de energía, como el sol o dispositivos que emiten radiación láser. Esto puede estropear los componentes electrónicos del dispositivo. Los daños causados por el incumplimiento de las normas de funcionamiento no están cubiertos por la garantía.

Funcionamiento de botones

Función	Botón
Encender el dispositivo	 pulsación breve
Apagar el dispositivo	 pulsación prolongada durante 3 segundos
Apagar la pantalla	 pulsación prolongada menos de 3 segundos
Encender la pantalla	 pulsación breve
Calibración del microbolómetro	 pulsación breve
Conmutación de los niveles de amplificación	 pulsación breve
Cambiar de valor del zoom discontinuo	 pulsación prolongada
Grabadora de vídeo	Botón
Iniciar/pausar/continuar la grabación de vídeo	 pulsación breve
Detener la grabación de vídeo	 pulsación prolongada
Cambiar entre modos foto/vídeo	 pulsación prolongada
Fotografiado	 pulsación breve
Menú principal	Botón
Entrar del menú principal	 pulsación prolongada
Navegación hacia arriba / a la derecha	 pulsación breve

Navegación hacia abajo / a la izquierda		pulsación breve
Confirmar la elección		pulsación breve
Salir del submenú sin confirmar la selección		pulsación prolongada
Salir del menú (cambiar a modo de observación)		pulsación prolongada
Menú rápido	Botón	
Abrir el menú rápido		pulsación breve
Cambiar entre puntos del menú rápido		pulsación breve
Incrementar el parámetro		pulsación breve
Reducir el parámetro		pulsación breve
Salir del menú rápido		pulsación prolongada

Barra de estado



La barra de estado se encuentra en la parte inferior de la pantalla y muestra la información sobre el estado actual del dispositivo, incluso:

- Modo de color:

 - Blanco caliente

 - Negro caliente

- Nivel de amplificación
- Filtro antidistorsión (se muestra cuando la función está activada)
- Modo de calibración (en modo de calibración automático, cuando quedan 3 segundos hasta la calibración automática, se muestra un temporizador de cuenta regresiva en lugar del pictograma de calibración  00:03)
- Micrófono
- Aumento actual
- Conexión por Wi-Fi
- Tiempo actual
- Indicación de alimentación:

 - nivel de carga si el dispositivo funciona con la pila recargable

 - nivel de carga si el dispositivo funciona con la pila recargable y está cargándose

 - sin pila, el dispositivo está conectado a una fuente de alimentación externa.

Menú rápido

Mostrar el diagrama del dispositivo

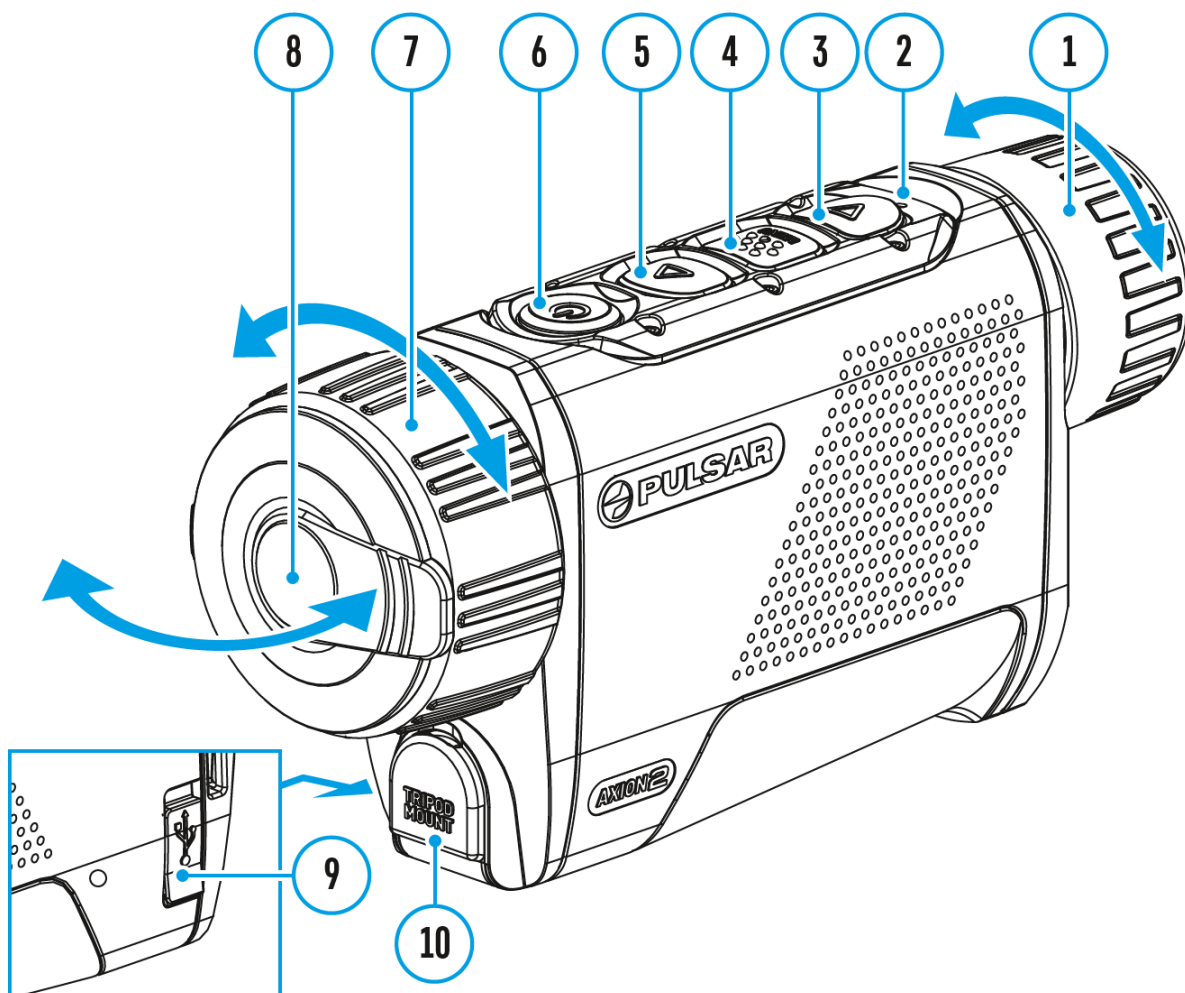

El menú de acceso rápido permite modificar las configuraciones básicas del dispositivo (ajuste de luminosidad, contraste), la utilización de la función de telémetro estadimétrico.

- Entre en el menú pulsando brevemente el botón **MENU (4)**.
- Para pasar de una función a otra de las que están descritas abajo pulse brevemente el botón **MENU (4)**.

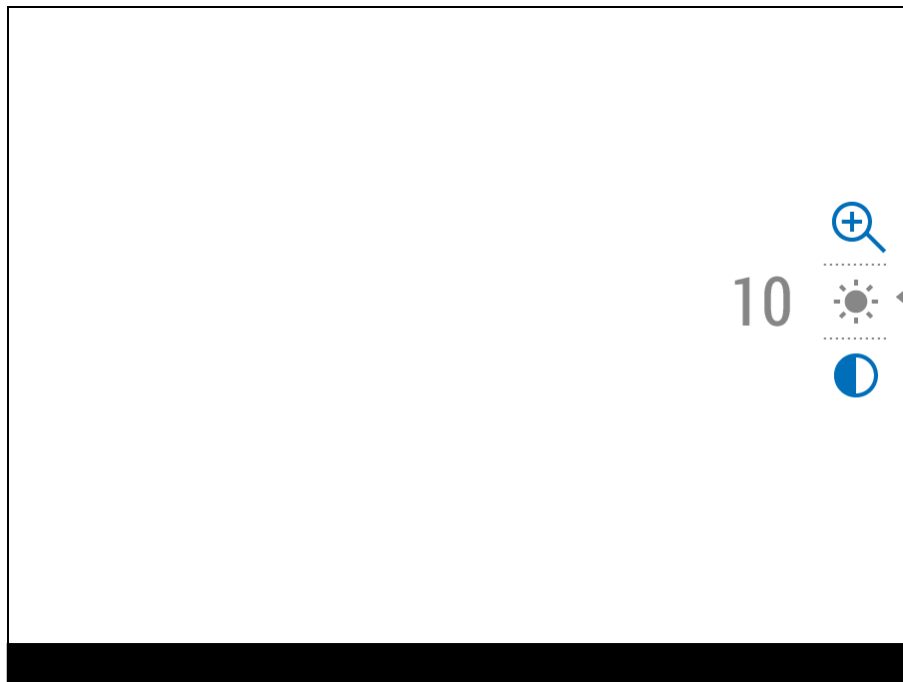

Luminosidad  - pulse los botones **UP (5)/DOWN (3)** para cambiar la luminosidad de la pantalla de 0 a 20.

Contraste  - pulse los botones **UP (5)/DOWN (3)** para cambiar el contraste de la pantalla de 0 a 20.

Telómetro estadimétrico  - pulsando los botones **UP (5)/DOWN (3)** cambie la distancia entre las retículas especiales para determinar la distancia hasta el objeto observado. Consulte la sección **“Telómetro estadiamétrico”** para obtener más detalles.

Zoom digital  - pulse los botones **UP (5)/DOWN (3)** para cambiar el zoom digital de 2 a 8. El zoom digital continuo aumenta en pasos de 0,1x.

Nota: El valor de la ampliación se restablece al valor base cuando se apaga el instrumento.

- Para salir del menú mantenga presionado el botón **MENU (4)** o espere 10 segundos para salir automáticamente.

Grabación de video y fotografiado

Mostrar el diagrama del dispositivo

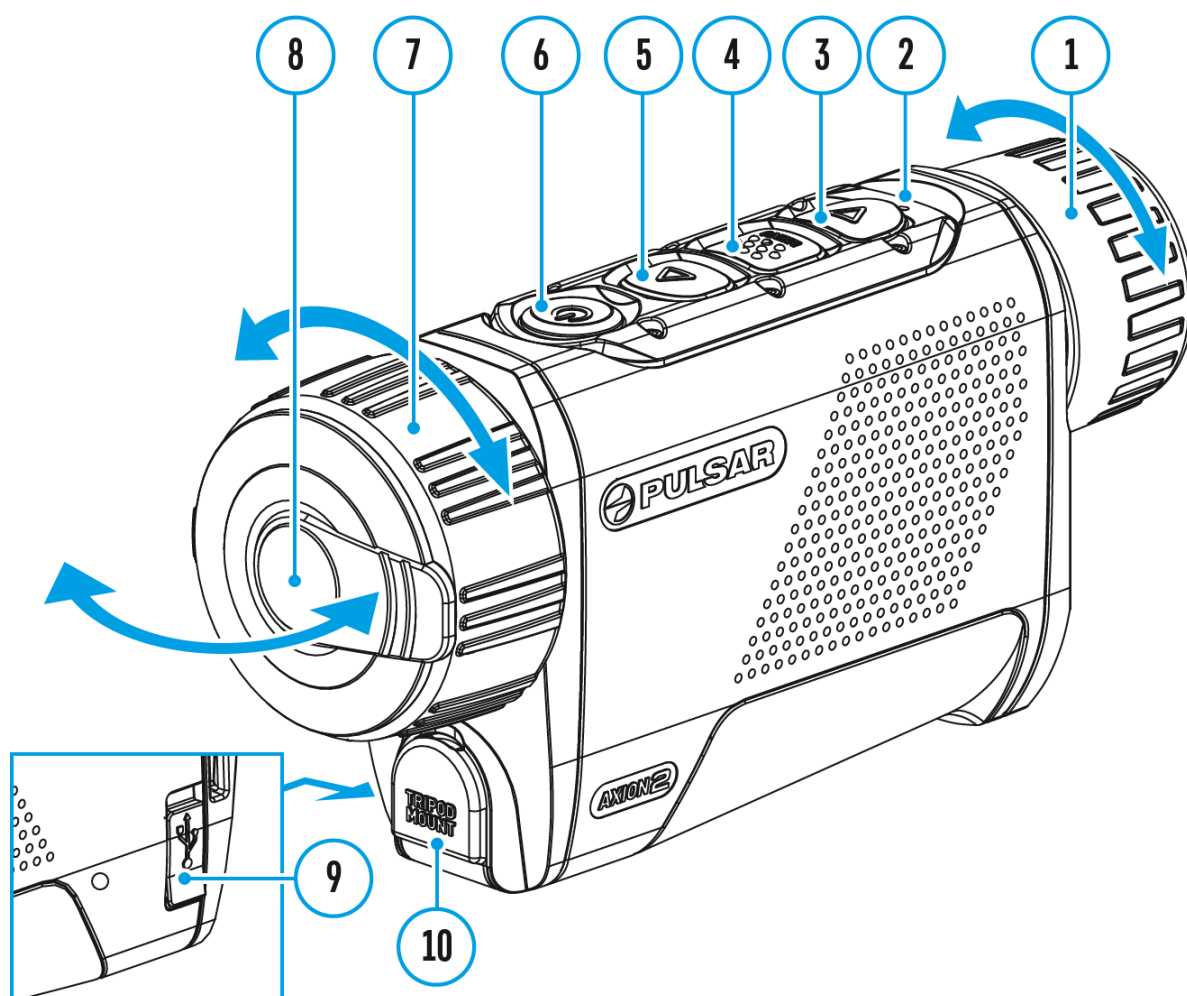

El visor térmico **Axion 2** tiene la función de grabar vídeo y fotografiar la imagen observada guardándolos en la tarjeta de memoria incorporada.

Antes de utilizar las funciones de grabación de fotos y vídeos, se recomienda configurar la **fecha** y la **hora** (consulte la sección **“Ajustes generales”**).

Para obtener información sobre cómo ver fotos y videos grabados, consulte

el manual del usuario de Stream Vision 2: [Android](#), [iOS](#).

El grabador integrado funciona en dos modos: **Vídeo** y **Foto**.

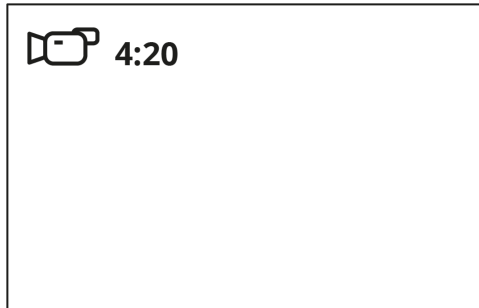

Modo “Vídeo”. Grabación de vídeo de la imagen



1. Cambie al modo “Vídeo” manteniendo pulsado el botón **DOWN/REC (3)**.

2. En la esquina superior izquierda de la pantalla puede ver un icono de vídeo  y el tiempo total que falta en el formato HH:MM (horas: minutos), por ejemplo, 4:20.

3. Inicie una grabación de vídeo pulsando brevemente el botón **DOWN/REC (3)**.

4. Al iniciar la grabación de vídeo, el icono  desaparece y aparece en su lugar el icono REC y el temporizador de grabación en el formato MM:SS (minutos : segundos): .

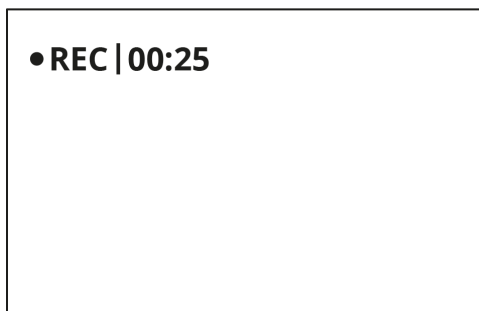

5. Realice una pausa y reanude la grabación de vídeo pulsando brevemente el botón **DOWN/REC (3)**.

6. Detenga la grabación de vídeo pulsando prolongadamente el botón **DOWN/REC (3)**.

7. Los archivos de vídeo se graban en la tarjeta de memoria después de que el vídeo se detenga

8. Cambie entre los modos pulsando (**Vídeo-> Foto-> Vídeo...**) prolongadamente el botón **DOWN/REC (3)**.

Modo “Foto”. Fotografiando una imagen

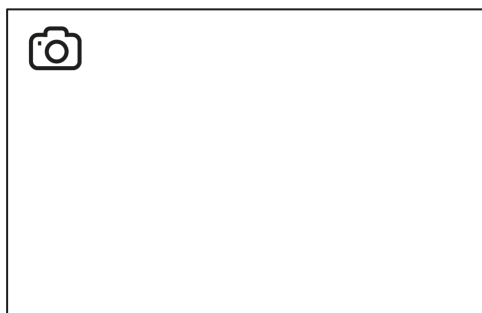

1. Cambie al modo de Foto pulsando prolongadamente el botón **DOWN/REC (3)**.

2. Tome una foto pulsando brevemente el botón **DOWN/REC (3)**. El icono  parpadea: el archivo de fotos se está guardando en la tarjeta SD integrada.

Notas:

- Puede entrar y utilizar el menú durante la grabación de vídeo.
- Los vídeos grabados y las fotos se guardan en la tarjeta de memoria integrada en el formato img_xxx.jpg (fotos); video_xxx.mp4 (vídeos).
- La duración máxima de un archivo grabado es de siete minutos. Después de que se acabe este tiempo, el vídeo se graba en otro archivo. El número de archivos grabados está limitado por la capacidad de la memoria interna de la unidad.
- Compruebe regularmente el espacio libre de la memoria interna, traslade el material grabado a otros medios de almacenamiento para liberar el espacio de la tarjeta de memoria interna.
- En caso de error en la tarjeta de memoria, puede utilizar la función de formateo en la sección “**Ajustes generales**” del menú principal.
- Cuando la función “Apagar la pantalla” está activado, la grabación de video continúa ejecutándose en segundo plano.

Zoom digital discreto

Mostrar el diagrama del dispositivo

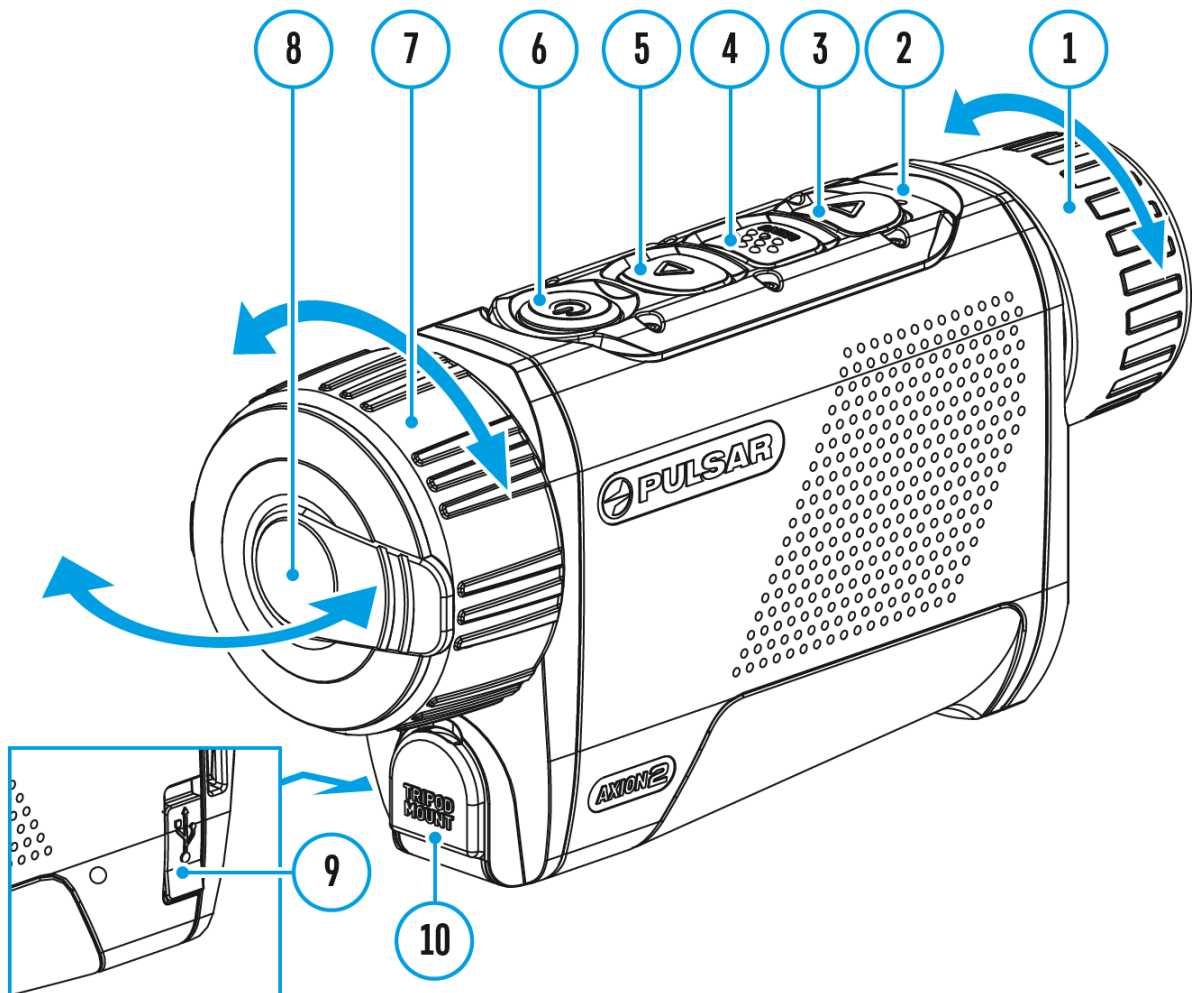

La funcionalidad del dispositivo le permite aumentar rápidamente el factor inicial de zoom en 2 y 4 veces, así como volver al factor inicial.

Nota: El valor de la ampliación se restablece al valor base cuando se apaga el instrumento.

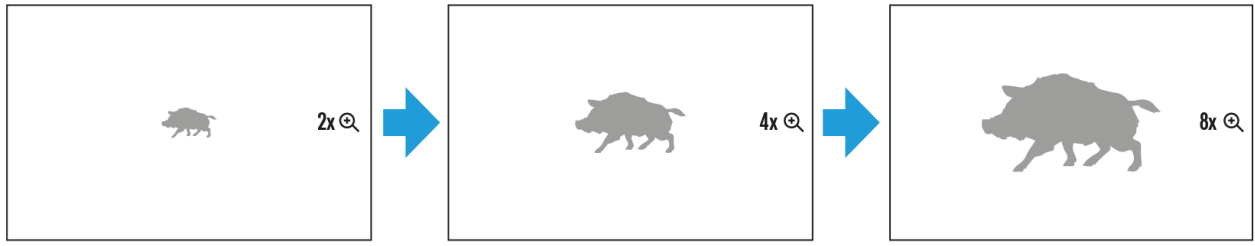

Para cambiar el zoom digital, mantenga presionado el botón **UP/ZOOM (5)**.

Función PiP

Mostrar el diagrama del dispositivo

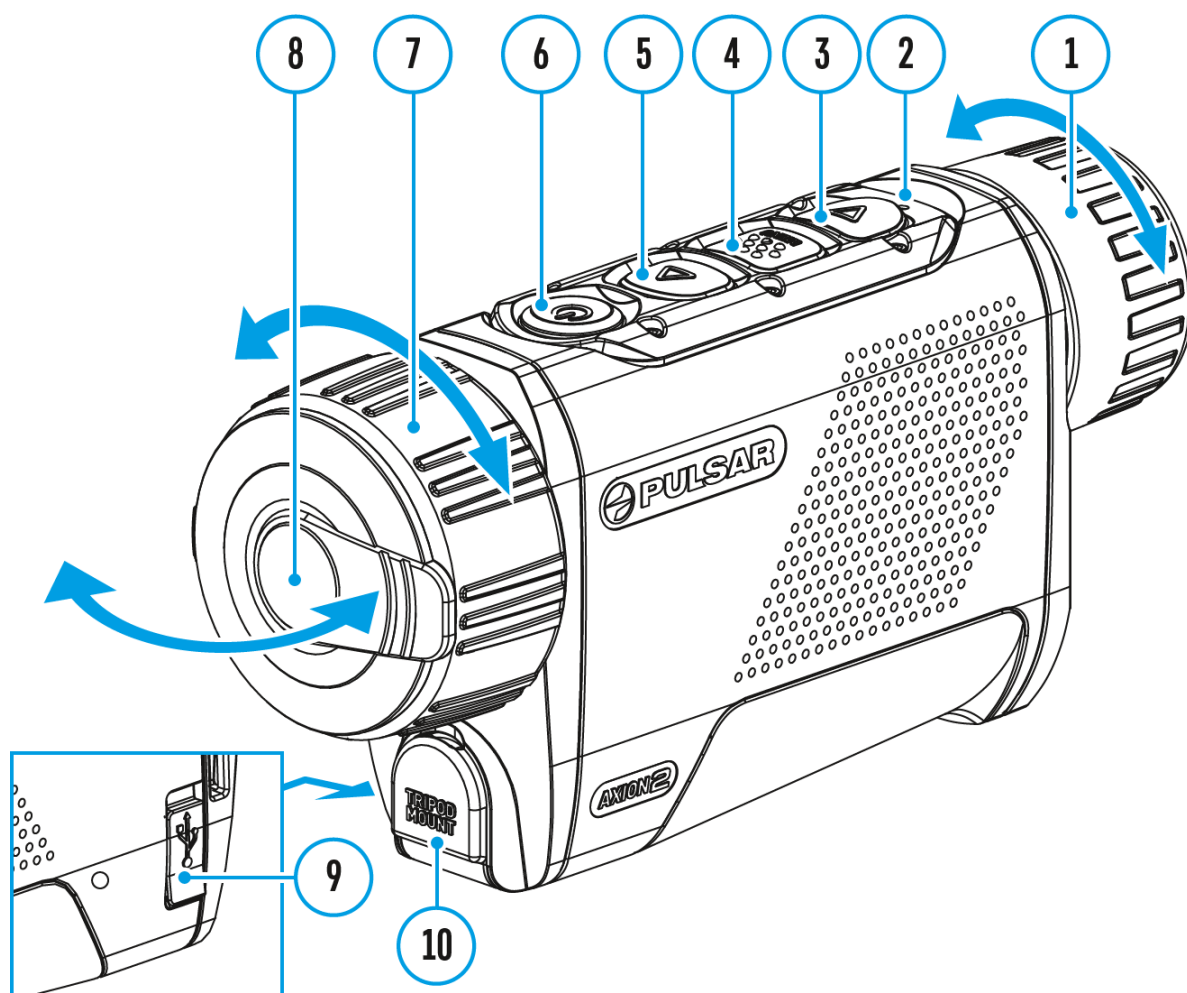

La función **PiP** (Picture in Picture - “imagen en imagen”) le permite observar en una “ventana” aparte la imagen ampliada con el zoom digital simultáneamente con la imagen principal.

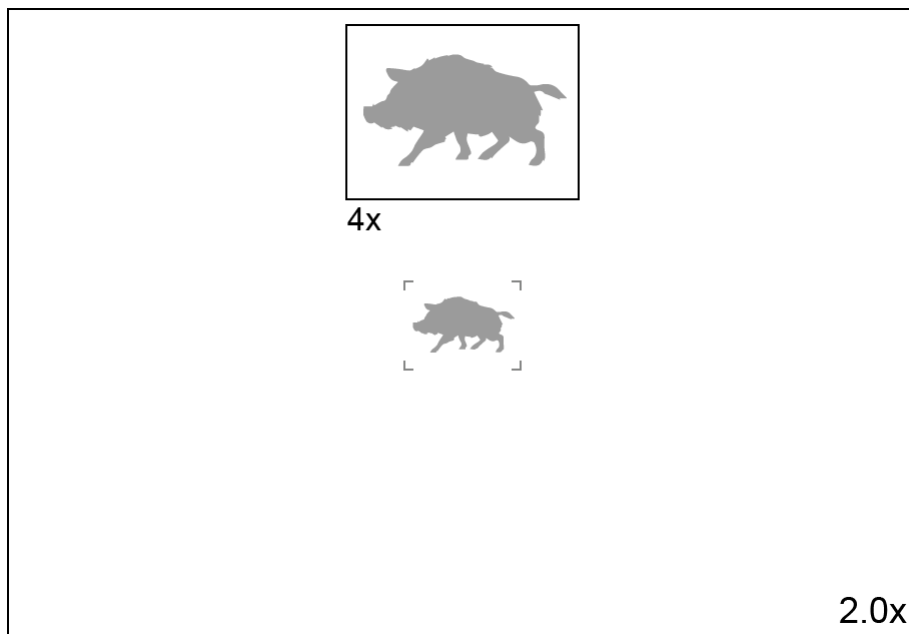

- La activación/desactivación de la función **PiP** se realiza en la sección **“Modo PiP”** del menú principal.
- Para cambiar el coeficiente de aumento en la ventana **PiP**, mantenga presionado el botón **UP (5)**.
- La imagen ampliada se visualiza en una ventana prevista para ello y se muestra el aumento. La imagen principal se muestra con la relación de aumento 2x.
- Con el **PiP** activado, Ud. puede controlar el zoom discreto y gradual. En tal caso, el cambio de valor del aumento óptico total se realizará solo en la ventana aparte.
- Cuando se desactiva el **PiP**, la imagen se muestra en la pantalla con el valor de aumento óptico que ha sido establecido para el modo **PiP**.

Función “Apagar la pantalla”

Mostrar el diagrama del dispositivo

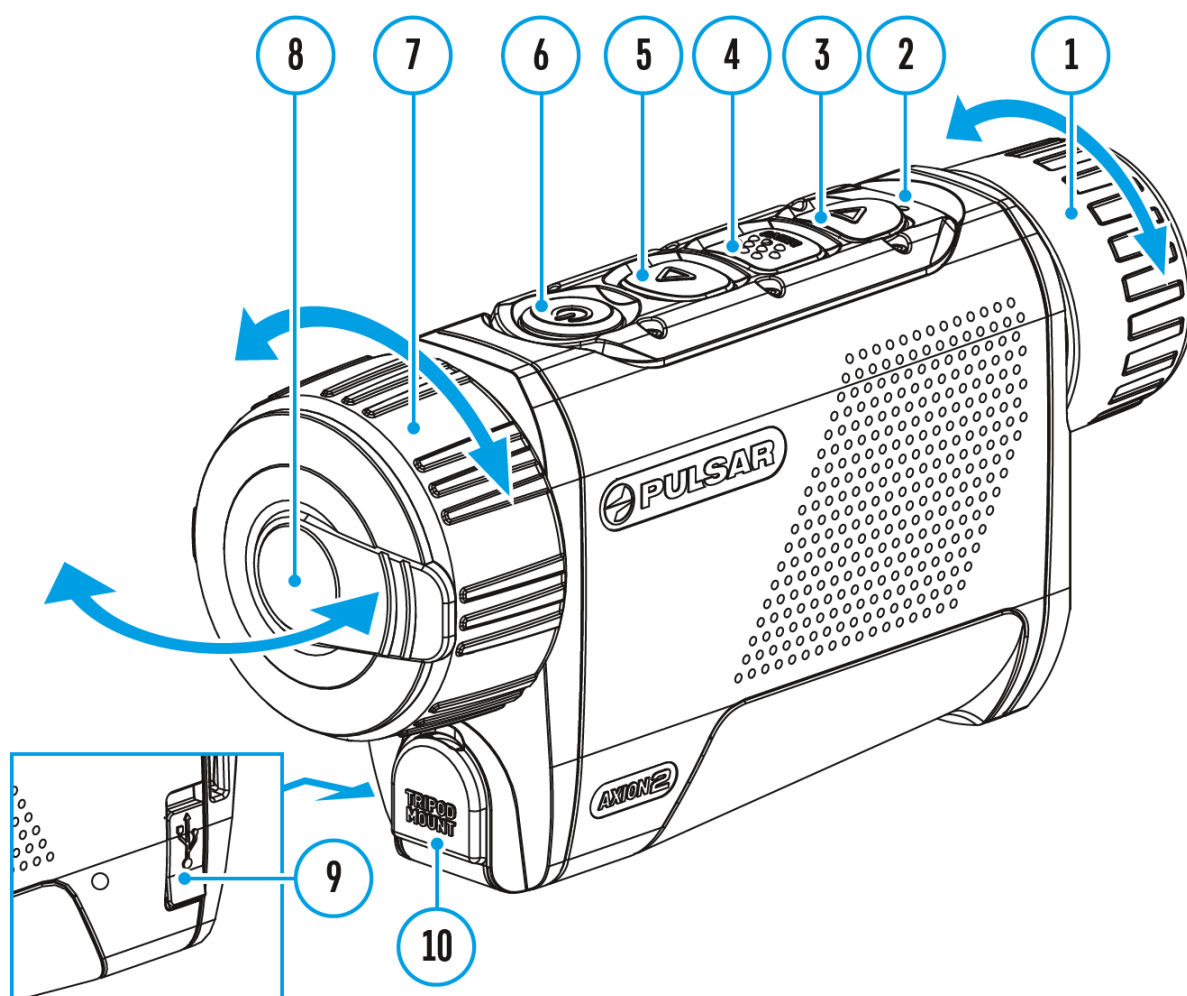

La función desactiva la transmisión de imagen a la pantalla minimizando su brillo. Esto evita la divulgación accidental. El dispositivo sigue funcionando.

Cuando se usa esta función el dispositivo pasa al modo de espera que permite encenderlo rápidamente cuando sea necesario.



00:03

-
1. Cuando el dispositivo esté encendido, mantenga presionado el botón **ON/OFF (6)**. La pantalla se apagará, aparecerá la hora actual y el icono **“Apagar la pantalla”**.
 2. Para activar la pantalla, presione brevemente el botón **ON/OFF (6)**.
 3. Al mantener presionado el botón **ON/OFF (6)**, la pantalla muestra el icono **“Apagar la pantalla”** con cuenta regresiva, el dispositivo se apagará.

Función Wi-Fi

El dispositivo tiene la función de comunicación inalámbrica con dispositivos externos (ordenador, teléfono inteligente) a través de Wi-Fi.

- Encienda el módulo inalámbrico en la opción de menú **“Activar Wi-Fi”**



El funcionamiento de Wi-Fi se muestra en la barra de estado de modo siguiente:

Indicación en la barra de estado	Estado de la conexión
	Wi-Fi está desconectado
	Wi-Fi está activándose en el dispositivo
	Wi-Fi está encendido, sin conexión con el dispositivo
	Wi-Fi está encendido, el dispositivo está conectado

- Su dispositivo es detectado por un aparato externo bajo el nombre “AXION2_XXXX”, donde el XXXX son los cuatro últimos dígitos del número de serie.
- Al introducir la contraseña en el dispositivo externo (para más información sobre cómo configurar la contraseña, consulte la sección **“Establecer contraseña”** en la sección **“Ajustes de Wi-Fi”**) y establecer la conexión, el pictograma en la barra de estado del dispositivo cambia a .
- La función Wi-Fi se apagará automáticamente si no hay suficiente batería para el Wi-Fi. El icono de la batería se volverá rojo y parpadeará. Para volver a utilizar la función Wi-Fi, debe cargar la batería.

Telémetro estadimétrico

Mostrar el diagrama del dispositivo

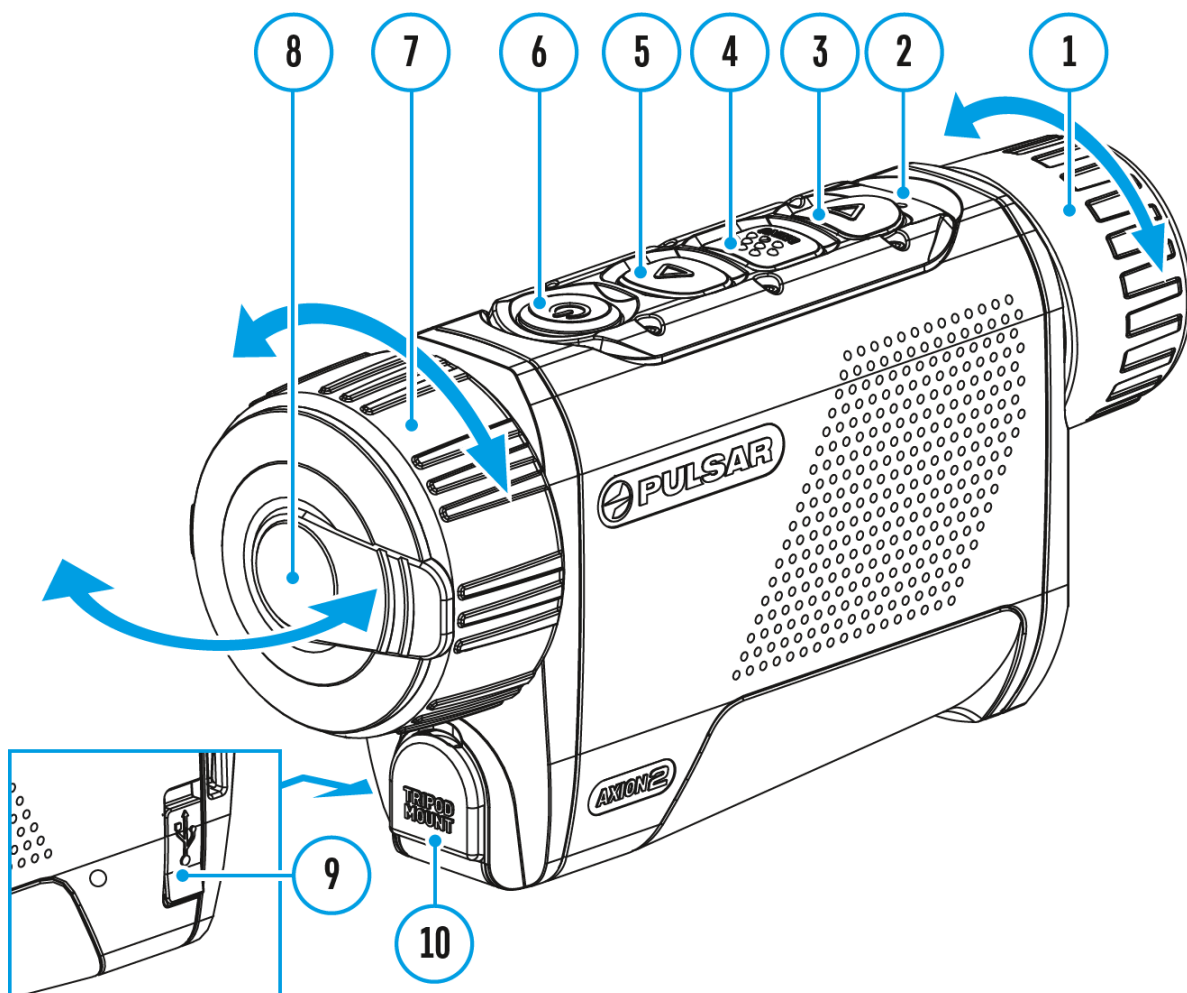



El monocular térmico **Axion 2** está equipado con un telémetro estadimétrico que permite determinar la distancia hasta el objeto con mucha precisión si se conoce de antemano las dimensiones de este objeto.



1. Para elegir la función **“Telémetro estadimétrico”** pulse brevemente el botón **MENU (4)**.
2. Seleccione el pictograma  pulsando brevemente el botón **MENU (4)**.
3. En la pantalla aparecerán unas rayas para medir, pictogramas de tres objetos y las cifras de las distancias medidas para estos tres objetos.
4. Coloque el cursor inmóvil inferior debajo del objeto.
5. Mediante los botones de navegación **UP (5)/DOWN (3)** desplace el cursor horizontal superior relativo al cursor horizontal interior que está inmóvil de tal modo que el objeto esté justo entre los cursores. Durante el movimiento se realiza el ajuste automático de la distancia hasta el objetivo.
6. Para salir del modo de telémetro presione prolongadamente el botón **MENU (4)** o espere 10 segundos para la salida automática.

Notas:

- Existen tres valores predeterminados para los objetos: liebre - altura 0,3 m, jabalí - altura 0,7 m, ciervo - altura 1,7 m.
- El valor medido de la distancia se redondea antes de mostrarlo en la pantalla: para las distancias largas hasta 5 m para las cortas, hasta 1 m.
- Para elegir la unidad de medida (metros o yardas), vaya al elemento del menú **“Ajustes generales”**  => submenú **“Unidades de medida”** .

Cómo instalar el dispositivo en un trípode

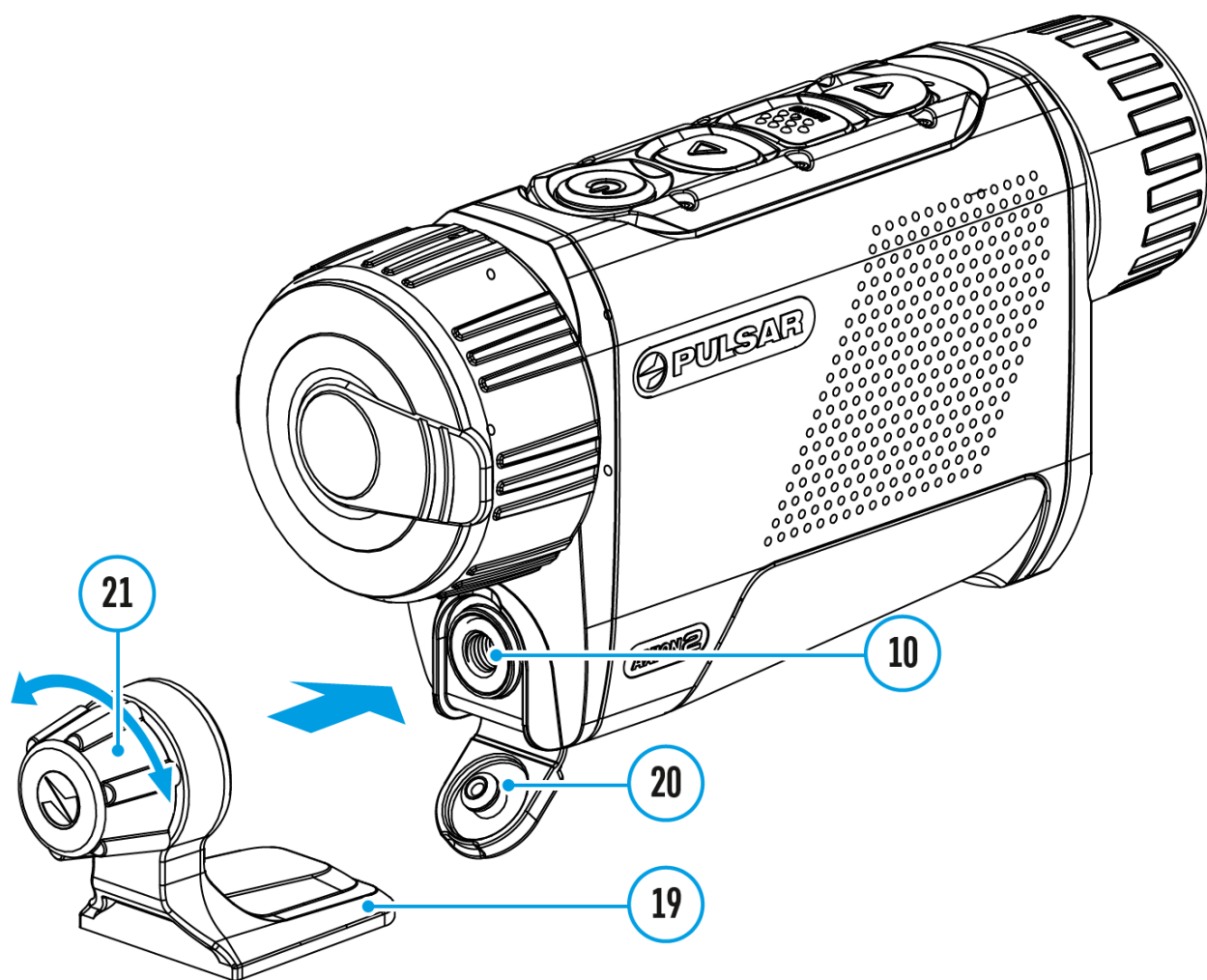

1. Abra la tapa **(20)** de la toma de corriente **(10)**.
2. Coloque el adaptador para trípode **(19)** en la toma **(10)**.
3. Gire la manija del adaptador en el sentido de las agujas del reloj hasta que se detenga.
4. Fije el adaptador junto con el aparato en un trípode.

Conexión USB

Mostrar el diagrama del dispositivo

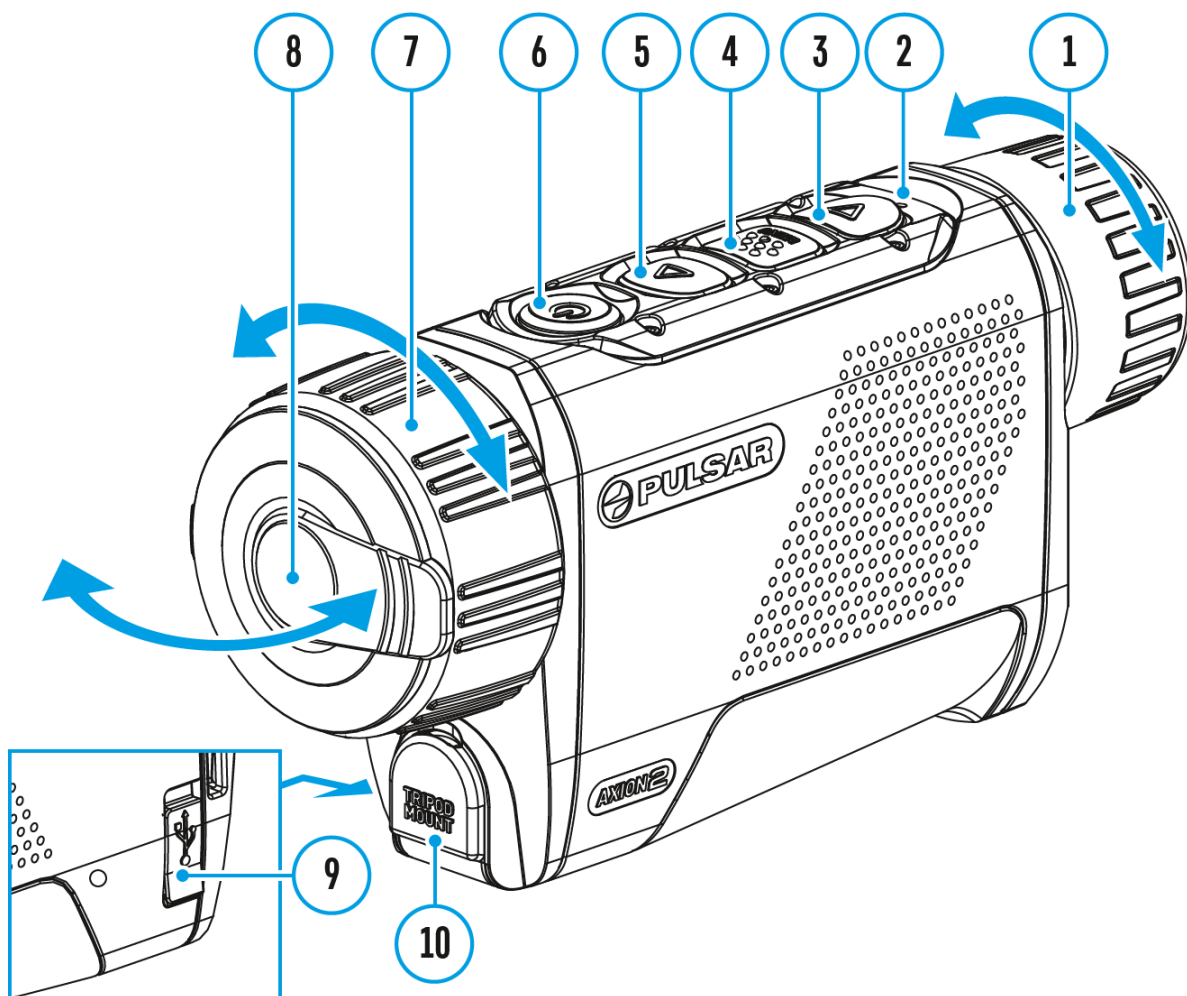

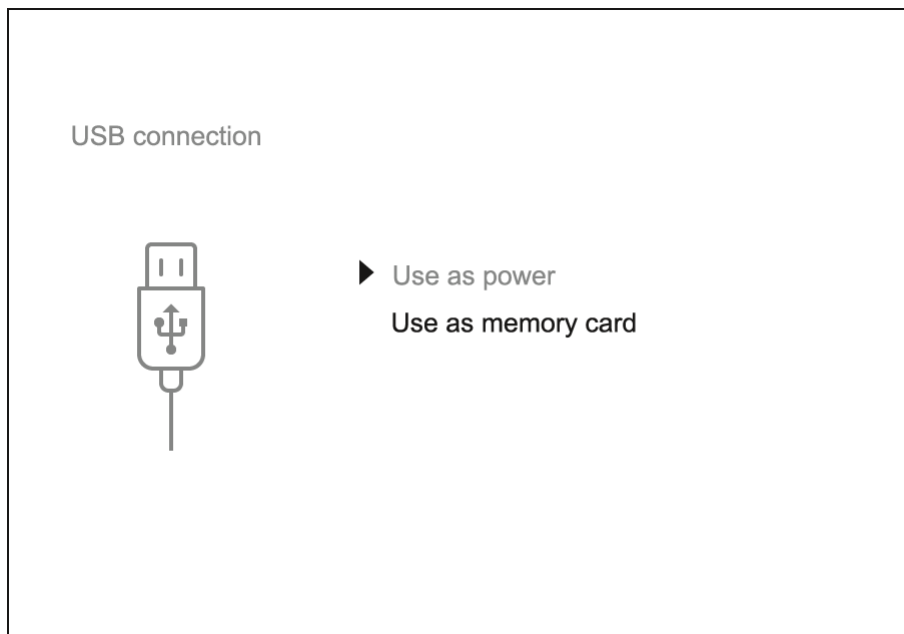

1. Conecte un extremo del cable USB en el puerto USB Type-C **(9)** de su dispositivo y el otro extremo, en el puerto USB de su PC/portátil mediante un adaptador USB Type-A.
2. Encienda el dispositivo pulsando brevemente el botón de **ON/OFF (6)** (su ordenador no puede detectar un dispositivo que se haya apagado).
3. El ordenador detectará su dispositivo automáticamente, no se necesita instalar controladores.
4. Aparecerán dos modos de conexión en la pantalla: **“Alimentación eléctrica”** y **“Tarjeta de memoria” (memoria externa)**.
5. Seleccione el modo de conexión con los botones **UP (5)/DOWN (3)**.
6. Confirme la selección pulsando brevemente el botón **MENU (4)**.

Alimentación eléctrica

- En este modo el PC/portátil se utiliza como alimentación eléctrica externa. La barra de estado muestra el icono . El dispositivo continúa funcionando y todas las funciones están disponibles.
- La viabilidad de la recarga de la batería depende del puerto USB de su ordenador.
- Cuando el USB se desconecta del dispositivo mientras está en el modo de **“Alimentación eléctrica”**, el dispositivo continúa funcionando con el paquete de pilas, si está disponible y tiene suficiente carga.

Tarjeta de memoria (memoria externa)

- En este modo el ordenador detecta el dispositivo como tarjeta Flash. Este modo ha sido diseñado para trabajar con los archivos guardados en la memoria del dispositivo. Las funciones del dispositivo no están disponibles en este modo; el dispositivo se apaga automáticamente.
- Si se estaba ejecutando una grabación en vídeo cuando se efectuó la conexión, la grabación se detiene y el vídeo se guarda.
- Cuando el USB se desconecta del dispositivo mientras la conexión se encuentra en el modo de **“Tarjeta de memoria”**, el dispositivo sigue encendido.

Stream Vision 2



Instale la aplicación Stream Vision 2 para descargar archivos, actualizar el firmware, controlar a distancia el dispositivo y transmitir las imágenes de su dispositivo a un smartphone, o una almohadilla a través de Wi-Fi

Recomendamos utilizar la última versión – Stream Vision 2.



Encontrará indicaciones detalladas sobre el funcionamiento de Stream Vision 2 en nuestro [sitio web](#).

Descarga desde Google Play

Descarga desde App Store

Encuentre las respuestas a las preguntas más frecuentes sobre el uso de Stream Vision 2 [aquí](#).

Stream Vision 2 Manual de usuario

[Android](#)

[iOS](#)

Actualización de firmware

1. Descargue la aplicación gratuita Stream Vision 2 en [Google Play](#) o [App Store](#).
2. Conecte su dispositivo Pulsar a un dispositivo móvil (teléfono inteligente o tableta).
3. Inicie Stream Vision 2 y vaya a la sección “Ajustes”.
4. Seleccione su dispositivo Pulsar y haga clic en “Verificar actualización de software”.
5. Espere hasta que la actualización se descargue e instale. El dispositivo Pulsar se reiniciará y estará listo para funcionar.

Importante:

- si su dispositivo Pulsar está conectado al teléfono, por favor, habilite la transmisión de datos móviles (GPRS / 3G / 4G) para descargar la actualización;
- si su dispositivo Pulsar no está conectado a su teléfono, pero ya está en la sección “Ajustes” > “Todos los dispositivos”, puede usar Wi-Fi para descargar la actualización.

Encuentre las respuestas a las preguntas más frecuentes sobre el uso de Stream Vision 2 [aquí](#).

¿Está actualizado su firmware?

Haga clic [aquí](#) para verificar el firmware más reciente para su dispositivo.

Inspección técnica

Se recomienda realizar la inspección técnica antes de cada uso del dispositivo. Verifique:

- El exterior del dispositivo (no debe haber grietas en el cuerpo).
- El estado de las lentes del objetivo y del ocular (no debe haber grietas, manchas de grasa, polvo y otros sedimentos).
- El estado de la pila recargable (debería estar cargada) y los contactos eléctricos en la pila (no debe haber sales ni oxidación).
- El funcionamiento de los mandos.

Mantenimiento y almacenamiento

El mantenimiento deberá realizarse dos veces al año como mínimo y deberá consistir en cumplimiento de las siguientes medidas:

- Limpie las superficies exteriores de las piezas metálicas y las de plástico de polvo y de barro usando un paño de algodón. Para evitar daños en el revestimiento de la pintura, no utilice sustancias químicamente activas, disolventes, etc.
- Limpie los contactos eléctricos de la pila recargable y de la ranura de la pila del dispositivo con un disolvente orgánico sin grasa.
- Inspeccione las lentes del ocular y del objetivo. En caso necesario, limpie las lentes del polvo y de la arena (preferiblemente con un método sin contacto). Limpie las superficies externas de la lente con productos especialmente diseñados para estos fines.
- Siempre conserve el dispositivo solamente en la funda, en un local seco, con ventilación. Durante un almacenamiento prolongado, extraiga la batería.

Solución de problemas

Para obtener asistencia técnica, póngase en contacto con support@pulsar-vision.com.

Las respuestas a las preguntas más frecuentes sobre los dispositivos también se pueden encontrar en la sección de [preguntas frecuentes](#).

El dispositivo no se enciende

Posible causa

La pila está totalmente descargada.

Medida correctora

Cargue la pila.

Mal funcionamiento del dispositivo

Medida correctora

En caso de avería durante el funcionamiento, intente reiniciar el dispositivo pulsando prolongadamente el botón ON/OFF durante 10 segundos.

No funciona con una fuente de alimentación externa

Posible causa

El cable USB está dañado.

Medida correctora

Reemplace el cable USB.

Posible causa

La fuente de alimentación eléctrica externa está descargada.

Medida correctora

Cargue la fuente de alimentación externa (si es necesario).

La imagen es borrosa, con rayas verticales y un fondo desigual

Posible causa

Calibración requerida.

Medida correctora

Calibre la imagen siguiendo las instrucciones de la sección [“Regímen de calibración”](#).

Pantalla negra después del calibrado

Medida correctora

Si la imagen no aparece después del calibrado, hay que recalibrar el dispositivo.

Al encender el dispositivo, la frecuencia de calibración es al principio más alta y después disminuye (si el modo de calibración automática está activado)

Posible causa

Después de encender el dispositivo, la temperatura del sensor tarda algún tiempo en estabilizarse. Esto es normal y no constituye un defecto.

La imagen no es de alta calidad. Hay ruidos e imágenes posteriores de escenas u objetos anteriores

Posible causa

La calibración manual se realizó sin cerrar la tapa de la lente.

Medida correctora

Compruebe qué **modo de calibración** está activado, cierre la tapa del objetivo y calibre el dispositivo.

La imagen es demasiado oscura

Posible causa

Fue instalado un nivel bajo de luminosidad o de contraste.

Medida correctora

Ajuste la luminosidad o el contraste en el **menú rápido**.

En la pantalla aparecieron líneas de color o la imagen desapareció

Posible causa

En el proceso de uso el dispositivo estaba expuesto a la electricidad estática.

Medida correctora

Si el dispositivo ha sido expuesto a la electricidad estática, el dispositivo puede reiniciarse automáticamente o apague y vuelva a encender el dispositivo.

No hay imagen del objeto observado

Posible causa

La observación se realiza a través del vidrio.

Medida correctora

Retire el vidrio o cambie la posición de observación.

Baja calidad de imagen / Distancia de detección reducida

Posible causa

Dichos problemas pueden surgir debido a complicadas condiciones meteorológicas (nieve, lluvia, niebla, etc.).

El teléfono inteligente o la tableta no se conecta al dispositivo

Posible causa

Fue cambiada la contraseña del dispositivo.

Medida correctora

Elimine la red y vuelva a conectarse introduciendo la contraseña guardada en el dispositivo.

Posible causa

El dispositivo está en una zona con una gran cantidad de redes Wi-Fi que pueden provocar interferencia.

Medida correctora

Para garantizar un funcionamiento estable de Wi-Fi traslade el dispositivo a una zona con menor cantidad de redes Wi-Fi o donde no los haya.

Posible causa

El dispositivo tiene habilitada una red de 5 GHz, pero el smartphone sólo admite 2,4 GHz.

Medida correctora

Cambie el ancho de banda Wi-Fi del dispositivo a 2,4 GHz.

Para más información sobre cómo resolver problemas de conexión con Stream Vision 2 haga clic en el [enlace](#).

La transmisión de la señal mediante Wi-Fi falta o se interrumpe

Posible causa

El teléfono inteligente o la tableta están fuera de la cobertura estable de Wi-Fi. Entre el dispositivo y el receptor de la señal hay obstáculos (paredes de hormigón, por ejemplo).

Medida correctora

Traslade su teléfono inteligente o tableta a la línea de visión de la señal de Wi-Fi.

Para más información sobre cómo resolver problemas de conexión con

Stream Vision 2 haga clic en el [enlace](#).

En condiciones de temperaturas bajas la calidad de imagen del medio ambiente es peor que en condiciones de temperaturas positivas

Posible causa

En condiciones de temperaturas positivas, los objetos de observación (ambiente, fondo) se calientan de manera diferente debido a la diferente conductividad térmica, por lo que se logra un contraste alto de temperaturas, y por consiguiente la calidad de imagen formada por la cámara termográfica será mejor.

A bajas temperaturas, los objetos observados (fondo), como regla general, se enfrían aproximadamente hasta la misma temperatura, por lo que el contraste de temperaturas se reduce significativamente y la calidad de la imagen (detalle) se deteriora. Es una particularidad de funcionamiento de dispositivos térmicos.

Obligaciones y advertencias legales

¡Atención! Los monoculares de visión térmica Axion requieren una licencia si se exportan fuera de su país.

Compatibilidad electromagnética. Este producto cumple con la reglamentación de la UE EN 55032:2015, Clase A.

Advertencia: el funcionamiento de este equipo en áreas residenciales podría causar radio interferencias.

Actualizaciones del producto. El fabricante se reserva el derecho, en cualquier momento y sin previo aviso obligatorio al cliente, a ejecutar cambios en el contenido del paquete (con sujeción a la legislación aplicable, si la hubiera), el diseño y las características que no perjudiquen la calidad del producto.

Reparación. La reparación del producto es disponible durante el plazo de los 5 años siguientes a la compra del producto.

Limitación de responsabilidad. Sujeto a las leyes y regulaciones aplicables obligatorias: el fabricante no se hace responsable de ninguna reclamación, acción, demanda, procedimiento, costes, gastos, daños o responsabilidades (si las hubiera), derivada/o del uso de este producto. El funcionamiento y el uso del producto son responsabilidad exclusiva del cliente. El único compromiso del fabricante se limita a suministrar el/los producto/s y los servicios relacionados de acuerdo con los términos y condiciones de las transacciones concluidas, incluyendo las disposiciones establecidas en la garantía. El suministro de productos comercializados y los servicios prestados por el fabricante al cliente no se interpretan, entienden o consideran, ya sea expresa o implícitamente, como en beneficio de o creando cualquier obligación hacia cualquier tercero (que no sea el distribuidor, el concesionario y el comprador). La responsabilidad del fabricante por daños, independientemente de la forma o acción, no

excederá las tarifas u otros cargos abonados al fabricante por el/los producto/s y/o servicio/s.

EL FABRICANTE NO SE HACE RESPONSABLE DEL LUCRO CESANTE O DE LOS DAÑOS INDIRECTOS, ESPECIALES, INCIDENTALS, CONSECUENCIALES, EJEMPLARES O PUNITIVOS, AUN CUANDO EL FABRICANTE SUPIERA O DEBIERA HABER SABIDO QUE TALES DAÑOS ERAN POSIBLES E INCLUSO SI LA INDEMNIZACIÓN POR LOS DAÑOS DIRECTOS SEA INSUFICIENTE PARA CUBRIR LA PROTECCIÓN JURÍDICA.

