



Adapter PSP-B

Betriebsanleitung

Inhalt

Beschreibung

Lieferumfang

Montage des Adapters am Gerät

Tabelle der Kompatibilität der Einsatzringe

Das Wärmebildmodul an den Adapter montieren

Empfehlungen zur Verwendung des PSP B-Ringadapters

Einhaltung von gesetzlichen Bestimmungen und Haftungsausschlüsse

Beschreibung

PSP **PSP-42B**, **PSP-50B** und **PSP-56B** sind für die Montage von Krypton- und Proton-Geräten auf die Objektive verschiedener Tageslichtgeräte vorgesehen.

Der Bajonettverschluss ermöglicht ein rasches An- und Abmontieren des Wärmebildmoduls am Adapter.

Der präzise Positionierungsmechanismus aktiviert die perfekte Ausrichtung eines Wärmebildgeräts oder eines Nachtsichtgeräts im Sehfeld der Tageslichtoptik, um maximalen Sehkomfort zu erreichen.

Lieferumfang

- PSP B-Adapter
- Inbusschlüssel (S2, S4)
- Adaptereinsätze
- Betriebsanleitung
- Garantieschein
- Doppelseitiges Klebeband

Montage des Adapters am Gerät

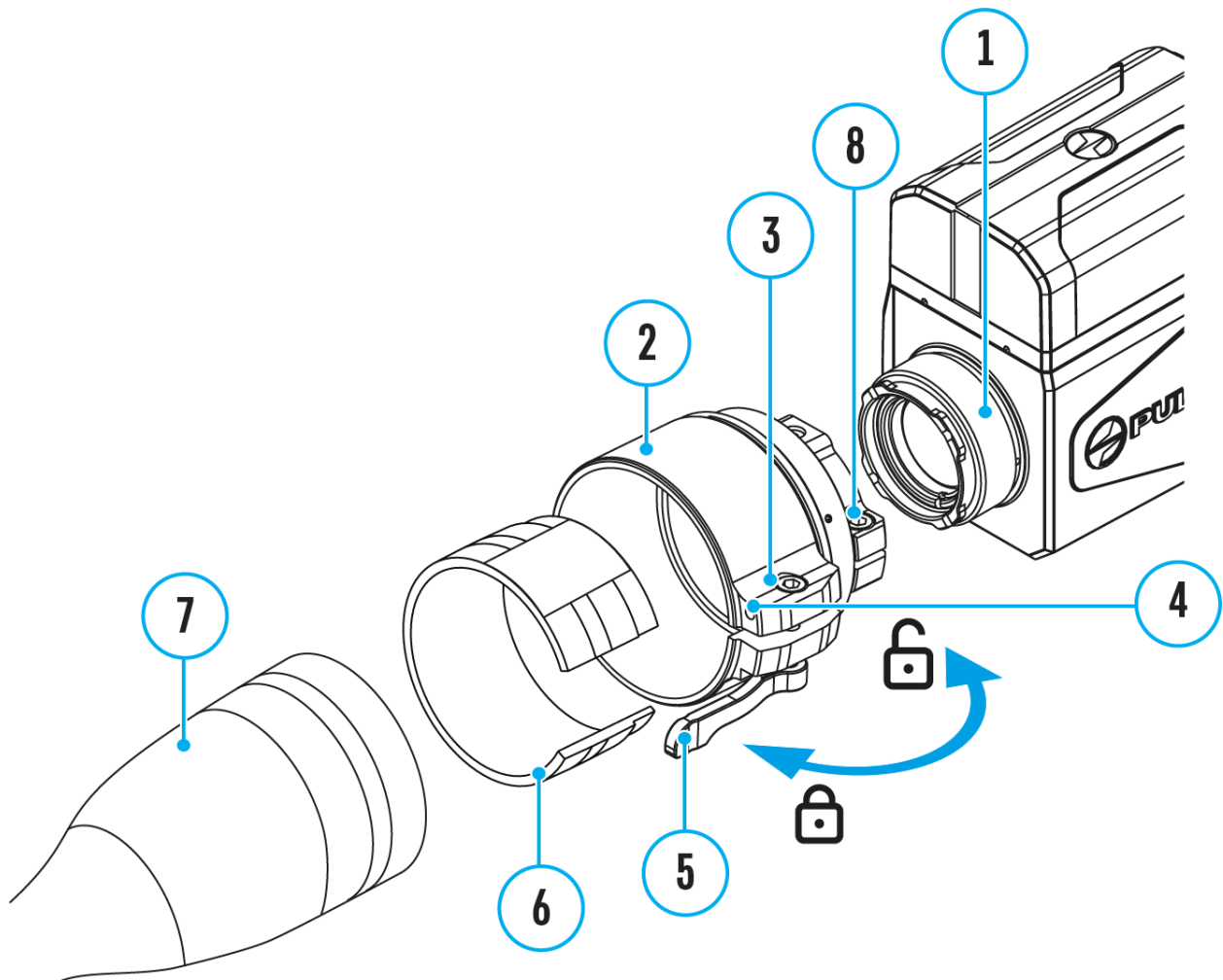

Schritt 1. Heben Sie einen Einsatz auf

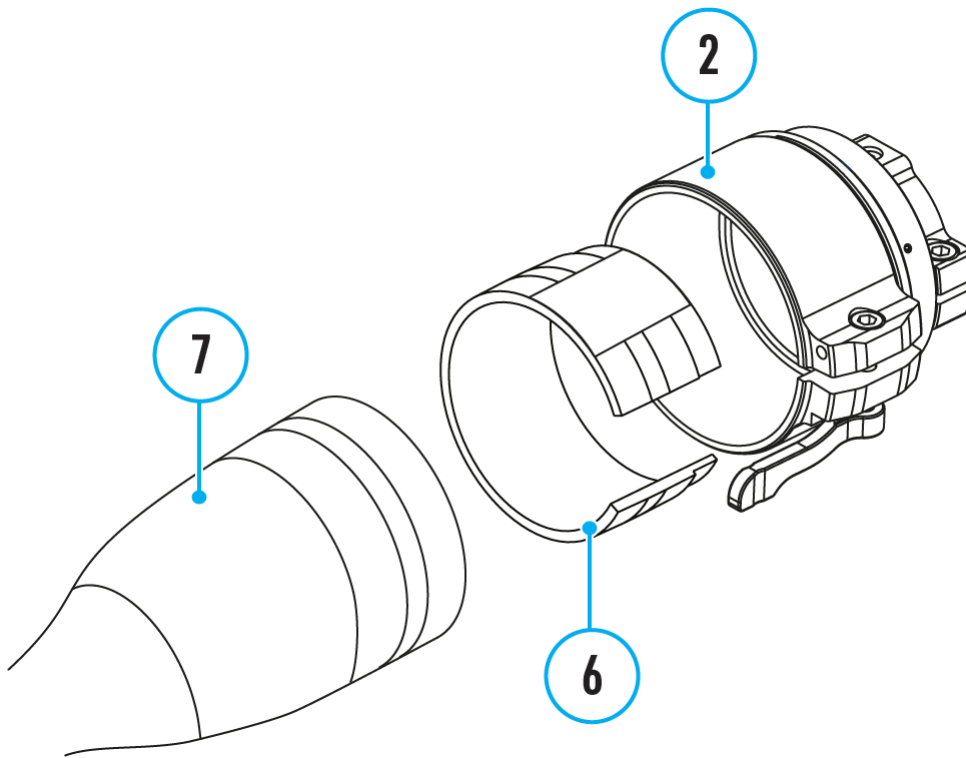

1. Wählen Sie einen Adapter **(2)** mit einem Einsatzring **(6)** passenden Durchmessers je nach Außendurchmesser des Objektivs Ihres optischen Gerätes **(7)** (siehe **Tabelle**).

2. Die Zeichen 42 mm / 50 mm / 56 mm im Adapternamen bedeuten den Objektivlinsendurchmesser des optischen Gerätes.

Schritt 2. Setzen Sie den Einsatzes in den Adapter ein

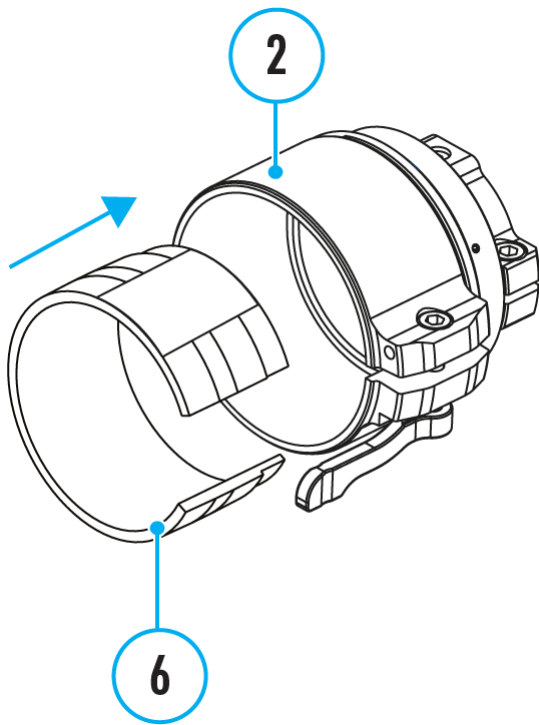

1. Tragen Sie 2-3 Streifen doppelseitigen Klebebandes an der Außenseite des gewählten Einsatzrings **(6)** auf.

2. Setzen Sie den von Ihnen ausgewählten Einsatzring **(6)** in den Adapter **(2)** bis zum Anschlag ein.

Schritt 3. Montieren Sie den Adapter an das optische Gerät

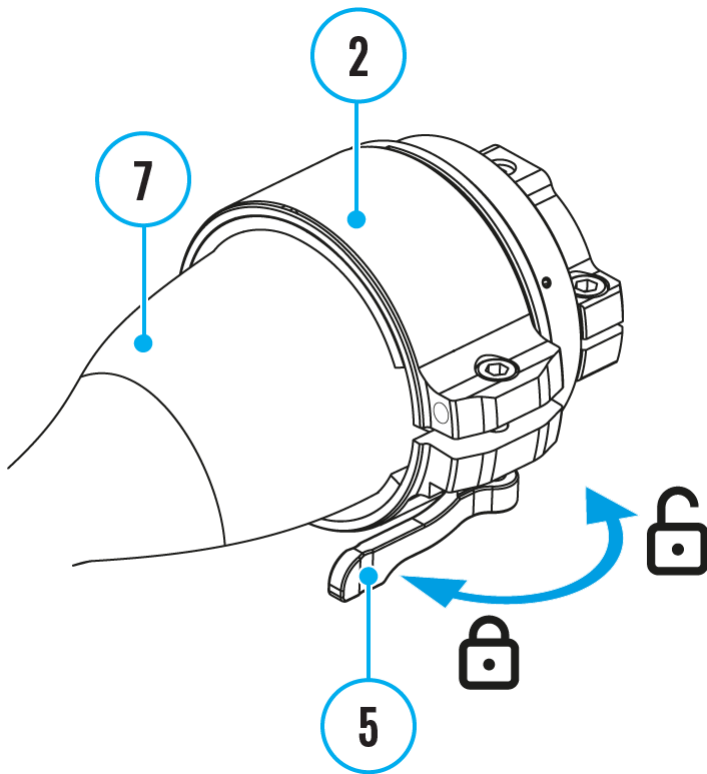

- 1.** Legen Sie den Hebel **(5)** in die Position “auf” .
 - 2.** Vor der Installation des Adapters **(2)** am optischen Gerät wird empfohlen, das Objektivgehäuse des optischen Gerätes **(7)** zu entfetten.
 - 3.** Installieren Sie den Adapter **(2)** zusammen mit dem Einsatzring **(6)** am Objektiv des optischen Gerätes **(7)** bis zum Anschlag.
-

Schritt 4. Den Adapterhebel einstellen

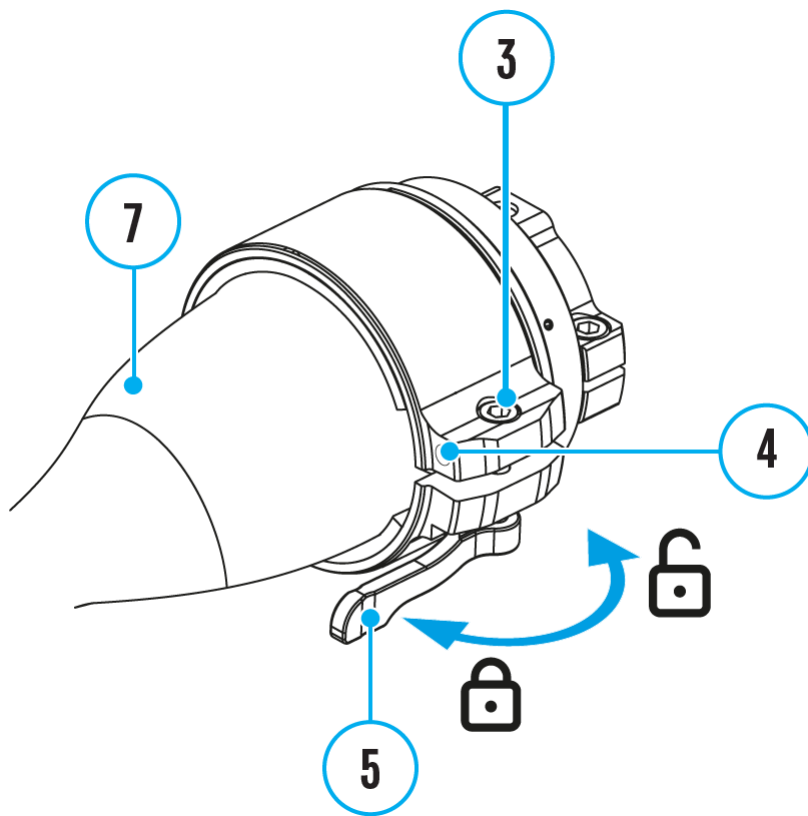



- 1.** Legen Sie den Hebel **(5)** aus der Ausgangsposition "auf"  in die Position "zu"  um, wenn es noch nicht gemacht wurde.
- 2.** Lockern Sie die Halteschraube **(4)** mit einem Inbusschlüssel (S=2 mm).
- 3.** Ziehen Sie die Schraube **(3)** mit einem Inbusschlüssel (S=4 mm) fest. Die Anzugskraft soll 1,5-2 Nm betragen (sie kann mit einem Drehmomentschrauber überprüft werden), um einen schweren Gang des Hebels **(5)** zu gewährleisten, während sich der Adapter relativ zum Gehäuse des optischen Gerätes **(7)** nicht bewegen soll. Ziehen Sie gegebenenfalls die Schraube **(3)** an oder lösen Sie sie, bis ein optimaler Gang des Hebels**(5)** erreicht ist.
- 4.** Ziehen Sie die Halteschraube **(4)** bis zum Anschlag fest.

Tabelle der Kompatibilität der Einsatzringe

Adaptermodell	Übereinstimmung des Innendurchmessers des Einsatzrings und des Außendurchmessers des Objektivgehäuses der Tageslichtoptik	
	Innendurchmesser des Einsatzrings, mm	Außendurchmesser des Objektivs der Tageslichtoptik, mm
Adapter PSP 42 mm (SKU 79206)	45,5	45,5
	46	46
	46,5	46,5
	47	46,7-47,6
	48	47,7-48,6
	49	48,7-49,6
	50	49,7-50,6
Adapter PSP 50 mm (SKU 79207)	51,6	51,6
	53,4	53,4
	55	54,7-55,6
	56	55,7-56,6
	57	56,7-57,6
	58	57,7-58,6

59	58,7-59,6	
	60	59,7-60,6
	61	60,7-61,6
Adapter PSP 56 mm (SKU 79208)	62	61,7-62,6
	63	62,7-63,6
	64	63,7-64,6
	65	64,7-65,6

Das Wärmebildmodul an den Adapter montieren

Schritt 1. Das Wärmebildmodul an den Adapter montieren

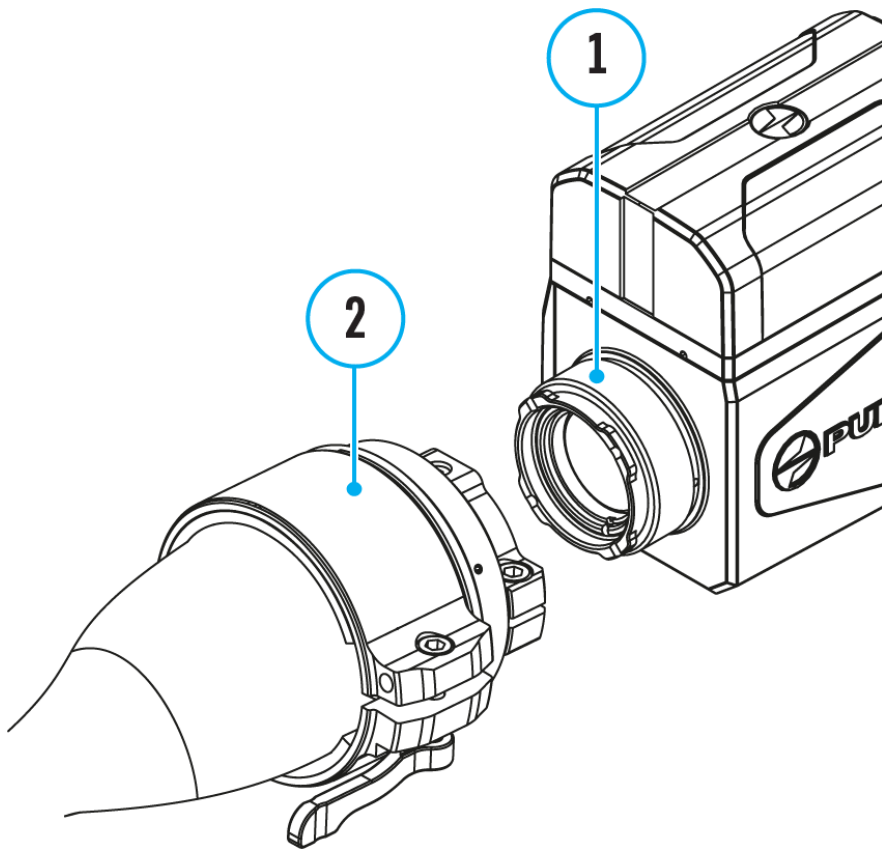

- 1.** Entfernen Sie die Schutzabdeckung des Okulars des Wärmebildmoduls.
- 2.** Richten Sie die Vorsprünge am Adapter**(2)** an den Nuten der Halterung **(1)** des Wärmebildmoduls aus und drehen Sie das Wärmebildmodul gegen den Uhrzeigersinn bis zum Anschlag.

Schritt 2. Stellen Sie die Bildschirmposition des Wärmebildmoduls ein

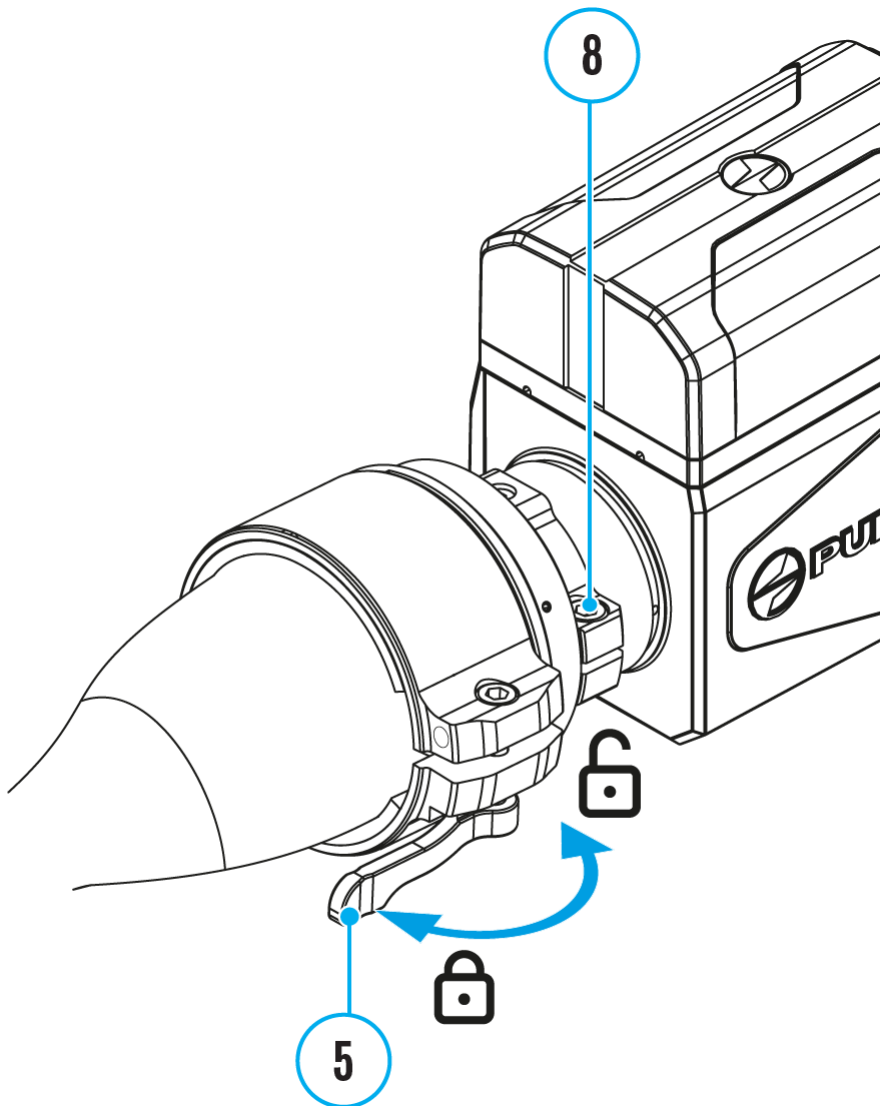

1. Lösen Sie die Schraube **(8)** mit einem Inbusschlüssel (S = 4 mm).
2. Schalten Sie das Wärmebildmodul ein.
3. Richten Sie die Bildmitte auf dem Bildschirm an der Bildmitte des optischen Geräts aus, indem Sie das Wärmebildmodul kippen.
4. Ziehen Sie die Schraube **(8)** bis zum Anschlag an. Die Klemmkraft sollte 5 N-m betragen (überprüfen Sie dies mit dem Drehmomentschraubenzieher).
5. Legen Sie den Hebel**(5)** in die Position "auf" .
6. Richten Sie die obere und untere Bildschirmbegrenzung parallel zur horizontalen Achse aus, indem Sie den Adapter mit Wärmebildmodul im oder gegen den Uhrzeigersinn drehen.

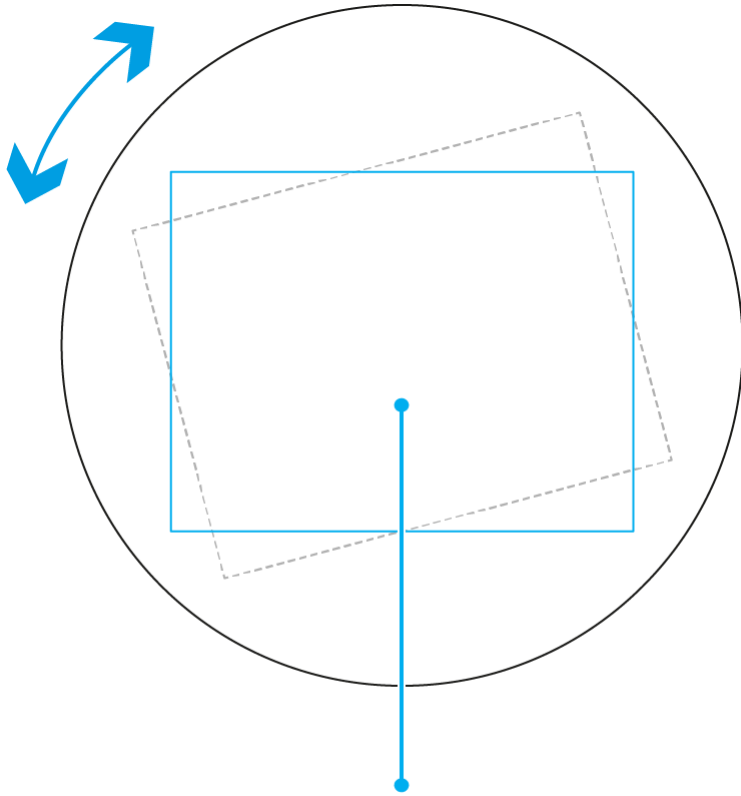

Bildschirm

7. Legen Sie den Hebel(5) in die Position "zu" .

Empfehlungen zur Verwendung des PSP B- Ringadapters

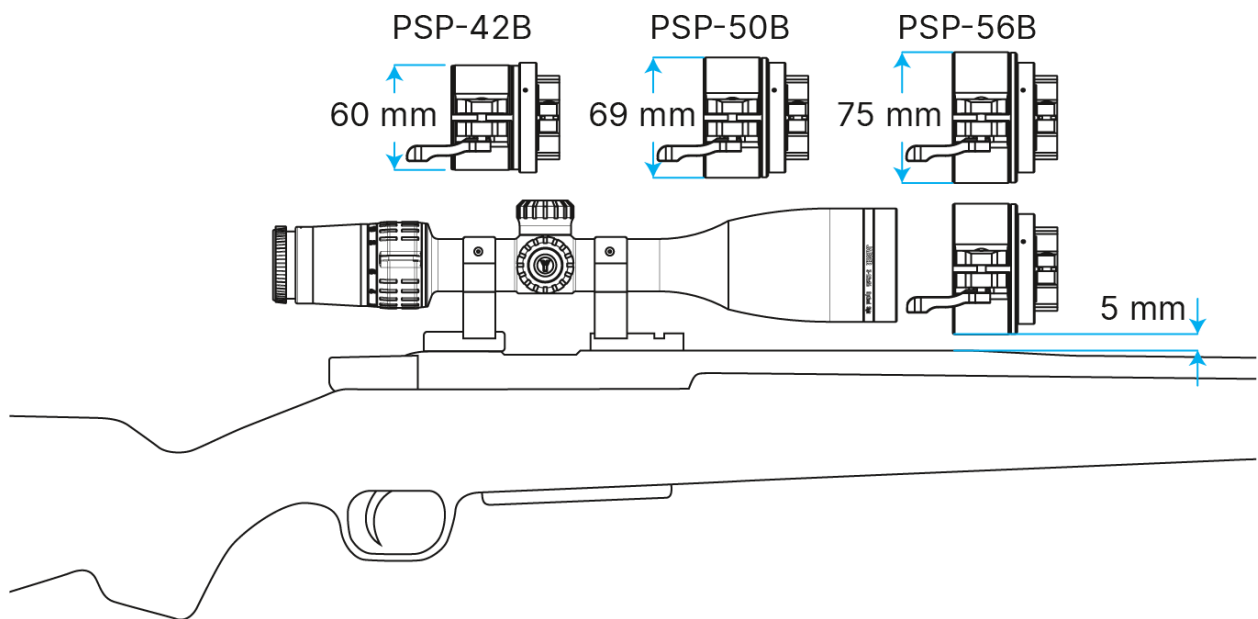

Lors de l'installation du collier adaptateur PSP B sur la lunette de visée, l'écart entre le collier et le récepteur d'une arme à feudoit être d'au moins 5 mm.

Si l'écart est insuffisant, utilisez des colliers plus larges pour le montage de la lunette de visée.

Einhaltung von gesetzlichen Bestimmungen und Haftungsausschlüsse

Aktualisierungen des Produkts. Der Hersteller behält sich das Recht vor, jederzeit und ohne zwingende Vorankündigung an den Kunden Änderungen am Lieferumfang (vorbehaltlich der geltenden Gesetze, falls vorhanden), am Design und an den Eigenschaften vorzunehmen, die die Qualität des Produkts nicht beeinträchtigen.

Haftungsbeschränkung. Vorbehaltlich der vorgeschriebenen zutreffenden Gesetze und Vorschriften: Der Hersteller haftet nicht für Ansprüche, Klagen, Verfahren, Kosten, Ausgaben, Schäden oder Verbindlichkeiten (falls gegeben), die sich aus dem Gebrauch dieses Produkts ergeben. Der Betrieb und die Verwendung des Produkts liegen in der alleinigen Verantwortung des Kunden. Die alleinige Leistungspflicht des Herstellers beschränkt sich darauf, das/die Produkt(e) und die damit verbundenen Wartungen gemäß den Geschäftsbedingungen der abgeschlossenen Geschäfte vorzusehen, einschließlich der in der Garantie festgelegten Bestimmungen. Die Bereitstellung der vom Hersteller an den Kunden verkauften Produkte und erbrachten Dienstleistungen darf weder ausdrücklich noch stillschweigend so ausgelegt werden, dass sie Dritten (mit Ausnahme des Vertriebspartners, des Händlers und des Käufers) zugute kommt oder ihnen gegenüber eine Verpflichtung begründet. Die Haftung des Herstellers für Schäden, unabhängig von Art oder Handlung, ist auf die Höhe der an den Hersteller für das/die Produkt(e) und/oder die Wartung(en) gezahlten Gebühren oder sonstigen Kosten beschränkt.

DER HERSTELLER HAFTET NICHT FÜR ENTGANGENE EINNAHMEN ODER
INDIREKTE, BESONDERE, BEILÄUFIGE, FOLGE-, BEISPIELHAFTE ODER

STRAFRECHTLICHE SCHÄDEN, SELBST WENN DER HERSTELLER WUSSTE ODER HÄTTE WISSEN MÜSSEN, DASS SOLCHE SCHÄDEN MÖGLICH SIND, UND SELBST WENN UNMITTELBARE SCHÄDEN KEINE ABHILFE SCHAFFEN.

Für technische Unterstützung wenden Sie sich bitte an support@pulsar-vision.com.

Antworten auf häufig gestellte Fragen zu den Geräten finden Sie auch in den **FAQ**-Abschnitt.