



Trail 3 LRF XQ50/XG50

Manuale d'uso

Indice dei contenuti

Indice dei contenuti	2
Specifiche tecniche	5
Informazioni sul dispositivo	8
Descrizione	8
Contenuto della confezione	9
Componenti e controlli	10
Caratteristiche.....	11
Alimentazione	13
Precauzioni	13
Raccomandazioni per l'uso della batteria.....	13
Carica della batteria.....	14
Installazione della batteria.....	17
Alimentazione esterna	17
Come iniziare	18
Montaggio sul fucile.....	18
Accensione e impostazione dell'immagine	20
Funzionamento dei pulsanti	23
Azzeramento.....	25
Interfaccia	29
Barra di stato	29
Menu rapido	30
Menu principale.....	31
Controlli mira & zoom	32
Reticolo & azzeramento.....	32
Balistica.....	33
Telemetro laser	34
Immagine nell'immagine	35
Forma PiP.....	35
Zoom alla pressione del pulsante	35
Salvataggio dello zoom allo spegnimento.....	35
Impostazioni immagine.....	36
Luminosità	36
Contrasto.....	36
Salva impostazioni dell'immagine termica.....	36

Palette disponibili.....	36
Amplificazione	37
Smoothing	37
Attenuazione luminosita' display.....	39
Luminosità interfaccia.....	39
Forma dello schermo	39
Impostazioni del dispositivo	40
Bluetooth	40
Impostazioni Bluetooth.....	40
Wi-Fi.....	44
Impostazioni Wi-Fi	44
Inclinazione laterale	44
Calibrazione.....	45
Sensore di posizione.....	46
Spegnimento inattività.....	46
Spegnimento con inclinazione	46
Preferenza di controllo	46
Media	47
Registrazione con audio	47
Compressione video	47
Registrazione ombra.....	47
Registrazione al rinculo	47
Formatta supporto multimediale.....	48
Impostazioni di sistema.....	49
Lingua	49
Data.....	49
Tempo.....	49
Unità di misura	49
Impostazioni predefinite.....	49
Riparazione pixel immagine.....	50
Ripristino della mappa pixel predefinita	50
Informazioni sul dispositivo.....	51
Funzioni	52
Registrazione video e fotografia.....	52
Utilizzo del telemetro laser.....	55
Calcolatore balistico	57
Zoom digitale discreto	61

Funzione di spegnimento del display	61
Funzione Wi-Fi	62
Telecomando senza fili.....	63
Connessione USB	65
Software.....	67
Stream Vision 2	67
Stream Vision Ballistics.....	68
Aggiornamento del firmware.....	69
Manutenzione	70
Ispezione tecnica	70
Manutenzione tecnica	70
Risoluzione dei problemi	71
Conformità legali ed esclusioni di responsabilità	77

Specifiche tecniche

Modello	LRF XQ50	LRF XR50
SKU (senza attacco)	76585	76588
SKU (con attacco Weaver N)	76585N	76588N
SKU (con attacco Weaver SQD)	76585WS	76588WS
SKU (con attacco Weaver LQD)	76585L	76588L
Microbolometro		
Tipo	non raffreddato	non raffreddato
Risoluzione, pixel	384×288	640×480
Passo del pixel, µm	17	12
Sensore NETD, mK	<25	<30
Sistema NETD, mK	< 15	<18
Frequenza di aggiornamento dei frame, Hz	50	50
Specifiche ottiche		
Obiettivo, mm	F50/1.0	F50/1.0
Ingrandimento, x	3.5-14	3-24
Distanza tra gli occhi, mm	50	50
Campo visivo (H), °/m@100	7,5/13,1	8,8/15,4
Regolazione diottrica, D	-5/+5	-5/+5
Distanza di rilevamento (oggetto di tipo "cervo"), m	1800	2300
Reticolo di puntamento		

Valore del clic, mm@100 m - quando si ingrandisce, x	9,1 – 3.5x 4,5 – 7x 2,3 – 14x	10,7 – 3x 5,3 – 6x 2,7 – 12x 1,3 – 24x
Campo di scatto, mm@100 m (H/V)	1800/1800	2200/2200
Display		
Tipo	AMOLED	AMOLED
Risoluzione, pixel	1920×1080	1920×1080
Caratteristiche operative		
Alimentazione, V	3–4.2	3–4.2
Tipo di batteria / Capacità / Tensione di uscita nominale	Batteria agli ioni di litio LPS7i / 6400 mAh DC 3,7 V (rimovibile)	Batteria agli ioni di litio LPS7i / 6400 mAh DC 3,7 V (rimovibile)
Alimentazione esterna	5 V, 9 V (USB Type-C Power Delivery)	5 V, 9 V (USB Type-C Power Delivery)
Tempo di funzionamento del pacco batteria a temperatura = 22 °C, ore**	12	11
Potenza massima di rinculo su arma rigata, Joule	6000	6000
Potenza massima di rinculo su arma ad anima liscia, calibro	12	12
Supporti Pulsar compatibili	Attacco Weaver N Attacco Weaver SQD Attacco Weaver LQD	Attacco Weaver N Attacco Weaver SQD Attacco Weaver LQD
Grado di protezione Codice IP (IEC60529)	IP67	IP67
Temperatura di esercizio, °C	-25 – +50	-25 – +50
Dimensioni con la conchiglia oculare, mm	271x86x71	271x86x71

Peso (con batteria, senza attacco), kg	0.87	0.87
Registratore video		
Risoluzione foto/video, pixel	1440×1080	1440×1080
Formato video/foto	.mp4 / .jpg	.mp4 / .jpg
Memoria integrata	64 GB	64 GB
Canale Wi-Fi***		
Frequenza	2,4/5 GHz	2,4/5 GHz
Standard	IEEE 802.11 b/g/n/ac	IEEE 802.11 b/g/n/ac
Bluetooth		
Protocollo wireless	BLE 4.2	BLE 4.2
Telemetro laser		
Lunghezza d'onda, nm	905	905
Max. Campo di misura, m****	1200	1200
Precisione di misura, m	1	1

* Acquistati separatamente.

** Il tempo di funzionamento effettivo dipende dall'intensità di utilizzo di Wi-Fi, videoregistratore, Bluetooth e telemetro laser.

*** La portata della ricezione può variare a seconda di vari fattori: ostacoli, altre reti Wi-Fi.

**** Dipende dalle caratteristiche dell'oggetto in osservazione e dalle condizioni ambientali.

Informazioni sul dispositivo

Descrizione

I cannocchiali da puntamento termici **Trail 3 LRF** sono progettati per l'uso sia di notte che di giorno e forniscono una qualità d'immagine eccezionale anche in condizioni atmosferiche avverse (nebbia, smog, pioggia) e al di là di ostacoli come rami, erba alta, fogliame fitto, ecc. che notoriamente ostacolano il rilevamento del bersaglio.

A differenza dei cannocchiali da puntamento basati su convertitori elettrici-ottici, i cannocchiali ad infrarossi non richiedono una fonte di luce esterna e sono resistenti ad alti livelli di illuminazione.

I cannocchiali da puntamento sono dotati di un telemetro laser incorporato ad alta precisione che consente di misurare la distanza fino a 1200 metri.

Questi cannocchiali sono progettati per la caccia, il tiro al bersaglio e il tiro ricreativo, l'osservazione e l'orientamento.

Per iniziare, consultare le sezioni:

Carica della batteria

Installazione della batteria

Montaggio sul fucile

Accensione e impostazione dell'immagine

Azzeramento

Contenuto della confezione

- Cannocchiale a infrarossi con conchiglia oculare rimovibile
- Montaggio*
- Viti e chiave a brugola*
- Batteria ricaricabile LPS7i
- Adattatore di alimentazione
- Cavo USB Tipo-C con adattatore Tipo-A
- Custodia per il trasporto
- Panno per la pulizia dell'obiettivo
- Guida rapida
- Guida rapida di SV Ballistics
- Scheda di garanzia

* Venduto separatamente o incluso. Il tipo di attacco e di viti dipende dal modello di cannocchiale.

Componenti e controlli

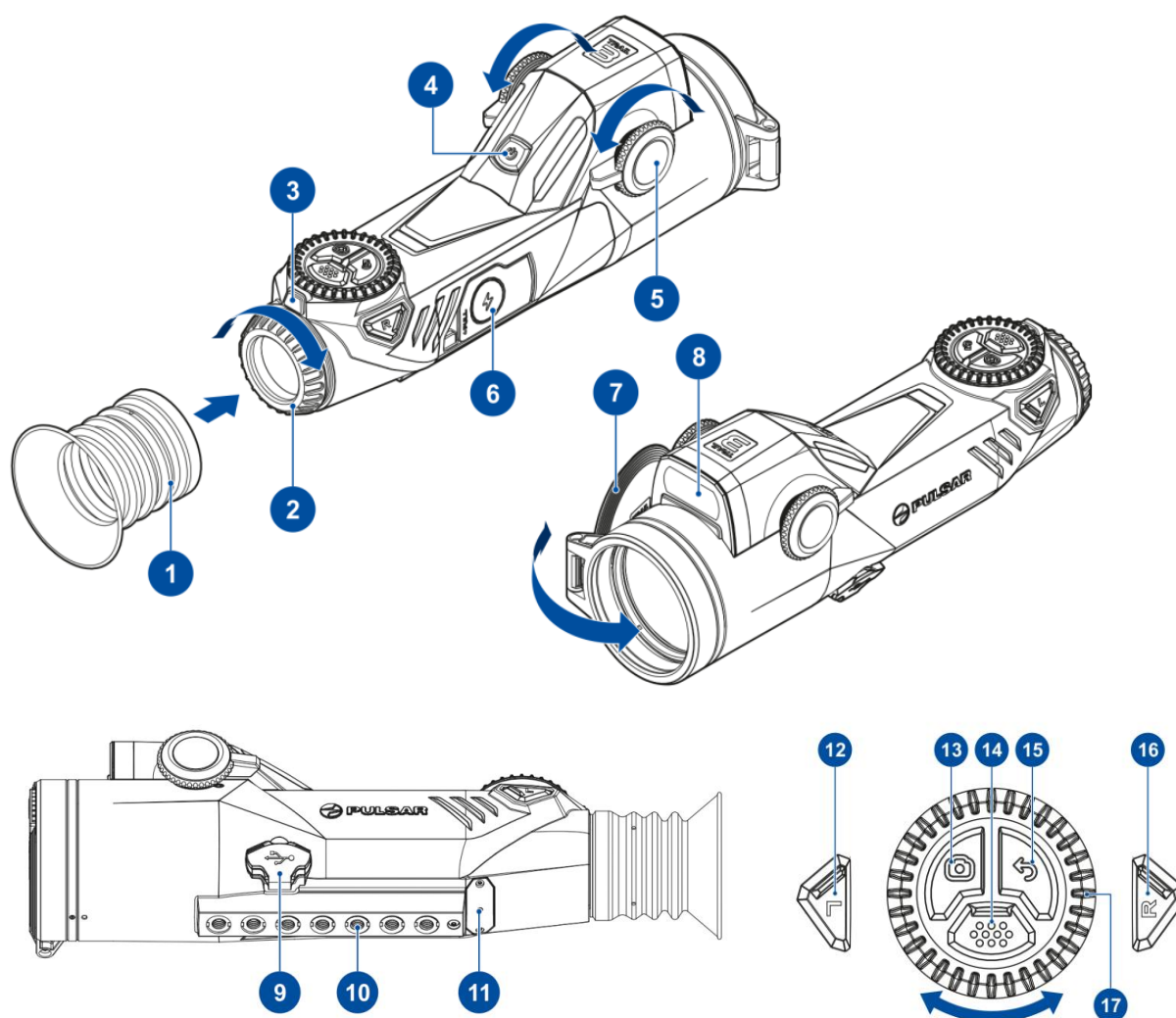

1. Conchiglia oculare
2. Anello di regolazione diottrica dell'oculare
3. Sensore di posizione
4. Pulsante ON/OFF
5. Controllo della messa a fuoco dell'obiettivo
6. Vano batteria
7. Tappo dell'obiettivo
8. Telemetro laser
9. Porta USB Tipo-C
10. Base di montaggio
11. Microfono
12. Pulsante sinistro
13. Pulsante REC
14. Pulsante MENU
15. Pulsante BACK
16. Pulsante destro
17. Anello di controllo

Caratteristiche

- Design compatto dell'alloggiamento monoblocco
- Controlli ergonomici
- Meccanismo di focalizzazione bilaterale
- Potente telemetro laser incorporato
- Calcolatore balistico integrato
- Elevata resistenza al rinculo
- Registrazione video attivata dal rinculo
- Schermo AMOLED Full HD extra nitido
- Disattivazione automatica del display
- Interfaccia grafica avanzata
- Modalità Picture-in-Picture di forma circolare
- Batteria ricaricabile a cambio rapido

Funzioni ausiliarie

- Smooth digital zoom (applicato ruotando dolcemente l'encoder di 180 gradi senza premere il pulsante)
- 3 livelli di amplificazione della sensibilità (normale, alta, altissima)
- 9 Tavolozze di colori
- 3 modalità di calibrazione (automatica, semiautomatica, manuale)
- Filtro di attenuazione per la riduzione del rumore
- Funzione Picture-in-Picture
- Selezione della forma del display (rettangolare, arrotondata, circolare)
- Funzione di Attenuazione luminosità display
- 10 livelli di luminosità in sovrimpressione
- Indicazione dell'angolo di posizione del bersaglio
- Indicazione dell'angolo di inclinazione laterale
- Indicazione della distanza orizzontale reale
- Funzione di riparazione dei pixel difettosa
- Sensore di posizione attivato Funzione di spegnimento del display
- Nuovo design dell'interfaccia grafica
- Uscita video USB-C

- 10 forme di reticolo
- 11 opzioni di colore dei reticoli
- 10 livelli di luminosità del reticolo
- 10 Profili di azzeramento
- Funzione di azzeramento in un colpo solo
- Funzione di azzeramento dello zoom
- Funzione di congelamento-azzeramento
- Supporto del telecomando Bluetooth

Registrazione video

- Registratore foto e video incorporato con audio
- 64 GB di memoria interna
- Compatibile con iOS e Android
- Memorizzazione di foto e video nel cloud quando si utilizza l'applicazione Stream Vision 2

Pacco batteria

- Batteria ricaricabile agli ioni di litio da 6400 mAh a sostituzione rapida LPS7i
- Ricarica tramite porta USB Tipo-C

Alimentazione

Precauzioni

- Non è consigliabile caricare la batteria con il cavo USB e il caricatore wireless allo stesso tempo. Questo non aumenta la velocità di carica e può danneggiare la batteria.
- Per caricare le batterie dell'LPS 7i, utilizzare il cavo USB Type-C e l'adattatore di alimentazione forniti con il dispositivo (o acquistati separatamente).
- Quando si utilizza il caricabatterie wireless, seguire le precauzioni di sicurezza descritte nel manuale.
- Non collocare oggetti estranei tra la batteria e la piattaforma del caricabatterie wireless.
- Non caricare la batteria subito dopo averla portata da fredda a calda. Attendere almeno 30 minuti affinché la batteria si riscaldi.
- Non lasciare la batteria incustodita durante la carica.
- Non utilizzare l'adattatore di alimentazione e il caricatore wireless se sono stati modificati o danneggiati.
- Non lasciare la batteria collegata al termine della carica.
- Non esporre la batteria a temperature elevate o a fiamme libere.
- Non utilizzare la batteria come fonte di alimentazione per dispositivi che non supportano le batterie LPS 7i.
- Non smontare o deformare la batteria.
- Non far cadere o colpire la batteria.
- Non immergere la batteria.
- Tenere la batteria fuori dalla portata dei bambini.

Raccomandazioni per l'uso della batteria

- Per lo stoccaggio a lungo termine, le batterie devono essere parzialmente caricate, dal 50 all'80%.
- Le batterie devono essere caricate a una temperatura ambiente di 0 °C ... +35 °C. In caso contrario, la durata della batteria si ridurrà notevolmente.
- Quando si utilizzano le batterie a temperature ambientali inferiori allo zero, la capacità della batteria diminuisce; questo è normale e non è un difetto.
- Non utilizzare le batterie a temperature inferiori a -25 °C ... +50 °C: la durata delle batterie potrebbe ridursi.

- La batteria è dotata di una protezione contro i cortocircuiti. Tuttavia, è necessario evitare qualsiasi situazione che possa causare un cortocircuito.

Carica della batteria

Il cannocchiale da puntamento termico **Trail 3 LRF** è dotato di una batteria ricaricabile agli ioni di litio LPS7i. Le batterie LPS7i supportano la tecnologia di ricarica rapida USB Power Delivery quando si utilizza un set di ricarica standard (cavo USB Type-C, adattatore di alimentazione). Prima del primo utilizzo, accertarsi che la batteria sia completamente carica. Le batterie LPS 7i supportano anche la ricarica wireless.

L'icona  nella barra di stato lampeggia quando la batteria è scarica. La batteria deve essere caricata.

Opzione 1

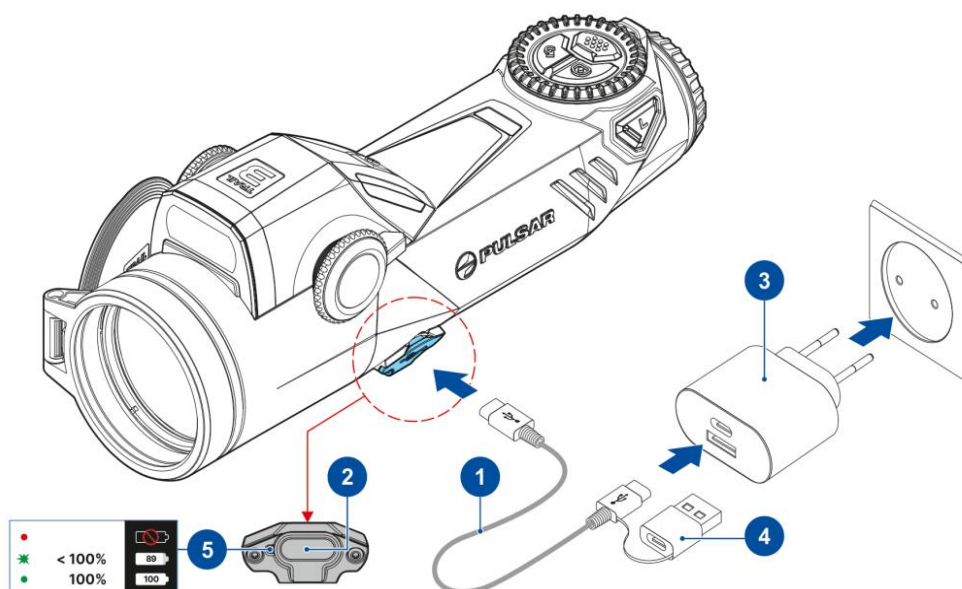

1. **Installare** la batteria dell'LPS7i nel vano batteria del dispositivo.
2. Collegare il cavo USB **(1)** al connettore USB Tipo-C **(2)** del dispositivo.
3. Collegare l'altra estremità del cavo USB **(1)** all'adattatore di alimentazione **(3)** rimuovendo l'adattatore USB Type-A.
4. Collegare l'adattatore di corrente **(4)** a una presa di corrente da 100-240 V.
5. Attendere che la batteria sia completamente carica (indicazione nella barra di stato: ).

Nota: accanto al connettore USB Tipo-C sul corpo del dispositivo è presente un diodo luminoso **(5)** che indica il livello di carica della batteria quando il dispositivo è spento.

Indicazione a LED

Stato della batteria



La batteria è difettosa. **Non utilizzare la batteria!**



La batteria è in carica



La batteria è completamente carica

Opzione 2.

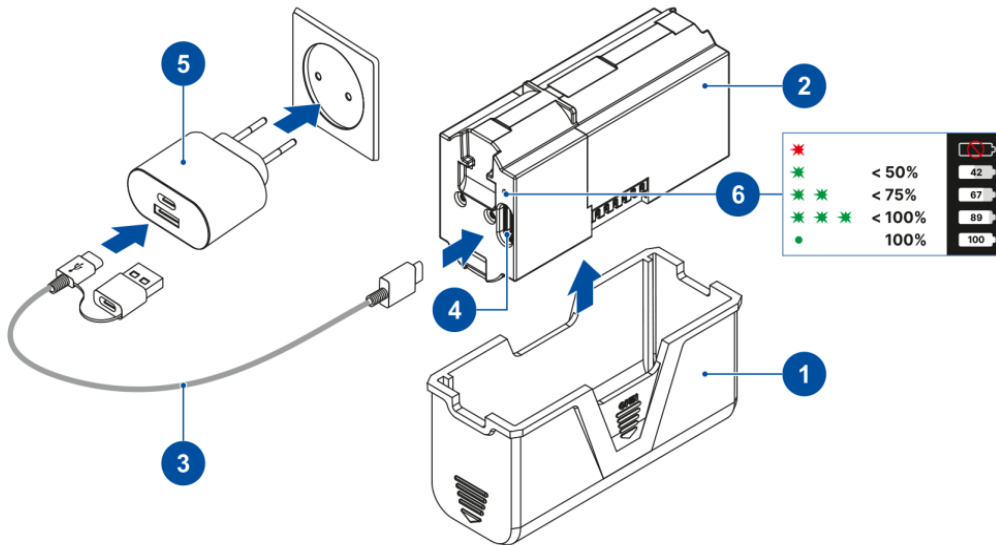

1. Rimuovere il coperchio di protezione **(1)** dalla batteria LPS7i **(2)**.
2. Collegare la spina del cavo USB Tipo-C **(3)** al connettore USB Tipo-C **(4)** della batteria.
3. Per la ricarica rapida, collegare la seconda estremità del cavo USB Tipo-C **(3)** al connettore Tipo-C dell'adattatore di alimentazione **(5)** rimuovendo l'adattatore Tipo-A dalla spina. Quando è collegata a un computer o a un adattatore di alimentazione di tipo A, la batteria si carica a velocità normale.
4. Collegare l'adattatore di corrente **(5)** a una presa di corrente da 100-240 V.
5. Il LED **(6)** visualizza il livello di carica della batteria (vedere tabella).

Indicazione a LED

Stato di carica della batteria



Batteria difettosa. Non utilizzare la batteria!



Il livello di carica della batteria va dallo 0% al 50%.



Il livello di carica della batteria va dal 51% al 75%





Il livello di carica della batteria va dal 76% al 99%.

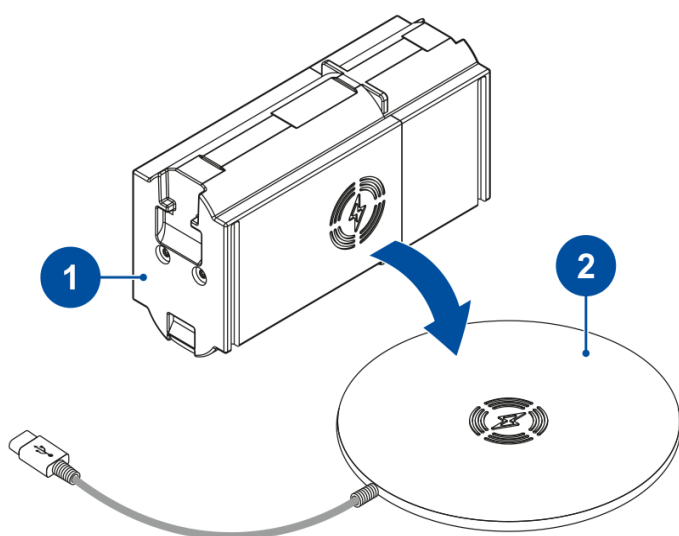

La batteria è piena

Opzione 3. Ricarica wireless



1. Posizionare la batteria **(1)** con il segno  sul caricatore wireless***(2)**. Per una ricarica wireless più efficiente, allineare l'icona del fulmine sulla batteria con il centro della piattaforma di ricarica **(2)**.
2. Accendere il caricabatterie wireless seguendo le istruzioni per l'uso.
3. Il LED visualizza il livello di carica della batteria (vedere la tabella).

* Acquisto da parte di terzi. La batteria LPS7i funziona con tutti i caricatori wireless standard Qi.

Nota: la ricarica con un cavo USB è molto più veloce di quella con un caricatore wireless.

Installazione della batteria

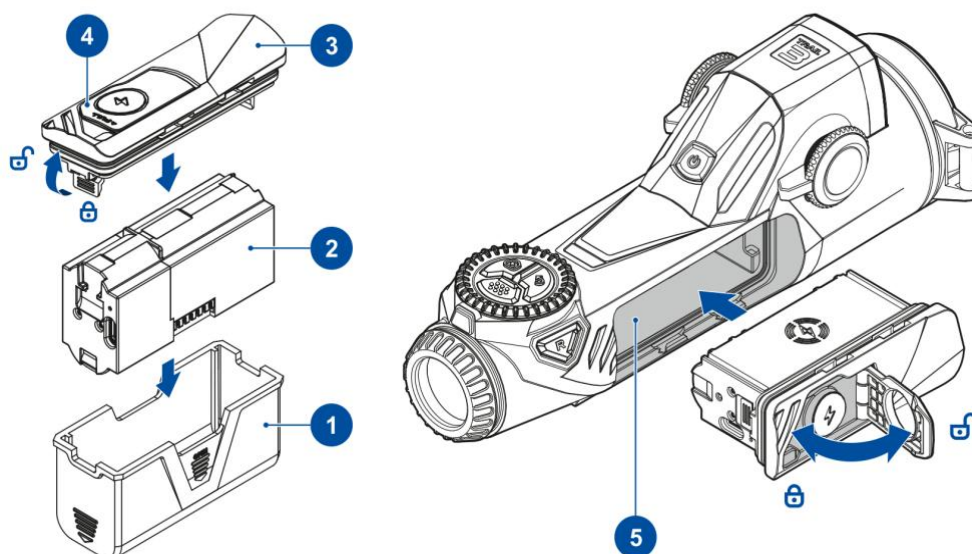

1. Rimuovere il cappuccio di protezione **(1)** dalla batteria LPS7i **(2)**.
2. Installare il coperchio del vano batteria **(3)** sulla batteria **(2)**.
3. Tirare la maniglia **(4)**.
4. Inserire la batteria **(2)** nel vano batteria **(5)**.
5. Chiudere la maniglia **(4)**.

Alimentazione esterna

L'alimentazione può essere fornita da una fonte esterna, come ad esempio un power bank da 5 V o 9 V.

1. Collegare l'alimentatore esterno alla porta USB Tipo-C del dispositivo.
2. Il dispositivo passa alla fonte di alimentazione esterna, mentre la batteria rimovibile LPS7i si ricarica gradualmente.
3. Il display visualizza l'icona della batteria **100⚡** con il livello di carica in percentuale.
4. Se il dispositivo è alimentato da un alimentatore esterno, ma la batteria dell'APS5 non è collegata, viene visualizzata l'icona **100🔌**.
5. Quando l'alimentazione esterna viene scollegata, il dispositivo passa alla batteria LPS7i senza spegnersi.

Attenzione: la ricarica della batteria dell'LPS7i dal power bank a una temperatura esterna inferiore a 0 °C può ridurre la durata della batteria. Quando si utilizza un'alimentazione esterna, collegare il Power Bank al dispositivo dopo che questo è stato acceso e funzionante per alcuni minuti.

Come iniziare

Montaggio sul fucile

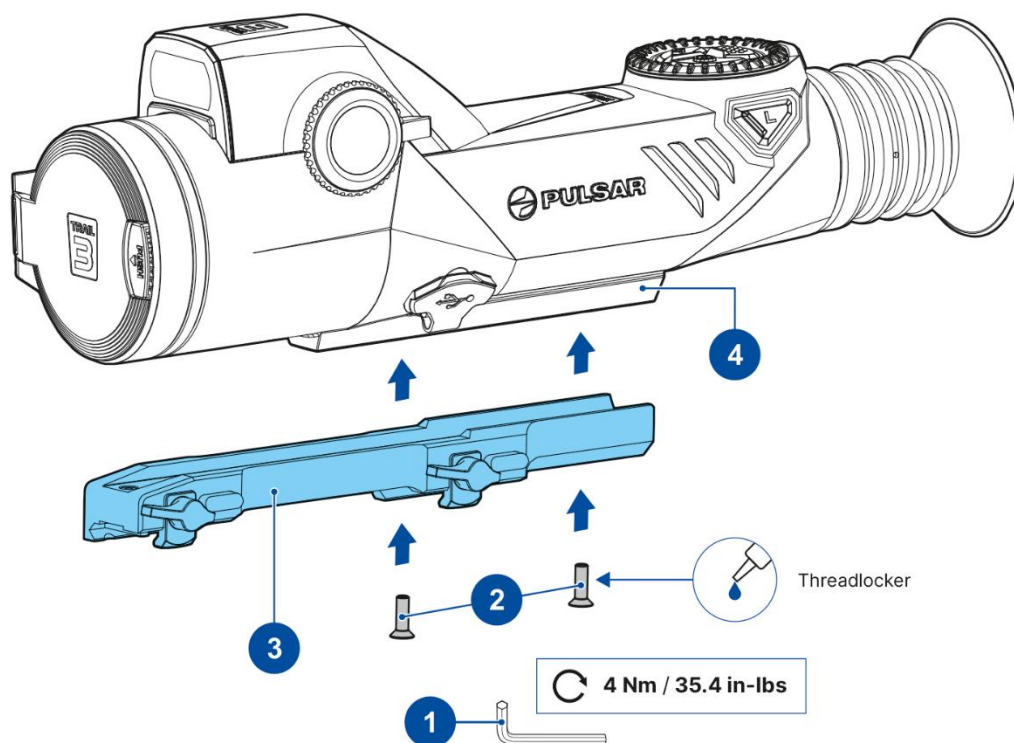

Per garantire un tiro preciso, il cannocchiale **Trail 3 LRF** deve essere montato correttamente sull'arma.

- Utilizzando la chiave a brugola* **(1)** e le viti* **(2)**, fissare l'attacco* **(3)** alla guida del cannocchiale **(4)** (coppia di serraggio - 4 Nm).

Montaggio	Viti
Weaver N	3 viti M6x12
Weaver LQD	3 viti M6X12
Weaver SQD	3 viti M6x12 o 2 viti M6x16 + 1 vite M6x12

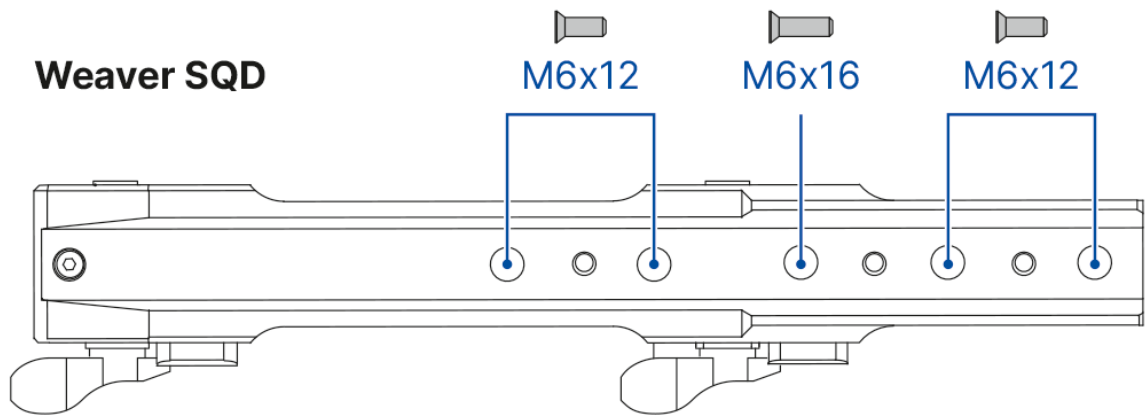

La scelta della posizione di montaggio aiuta a garantire la giusta distanza tra gli occhi a seconda del tipo di arma.

- Installare il cannocchiale con la montatura sull'arma e assicurarsi che la posizione selezionata sia confortevole, quindi rimuovere il cannocchiale.
- Allentare le viti **(2)**, applicare del frenafili sulle filettature e serrare le viti **(2)** (coppia di serraggio - 4 Nm). Lasciare asciugare il frenafili per il tempo indicato nelle istruzioni per l'uso. Il cannocchiale è pronto per essere installato e utilizzato sull'arma.
- Prima di utilizzare il cannocchiale per la caccia, seguire le raccomandazioni riportate nella sezione [Azzeramento](#).

*Venduto separatamente o incluso nella confezione. Il tipo di supporto e di viti dipende dal modello del dispositivo.

Accensione e impostazione dell'immagine

Consigliato: Quando si utilizza il dispositivo per la prima volta, si consiglia di collegarsi all'applicazione [Stream Vision 2](#) e di verificare la presenza di [aggiornamenti del firmware](#). Se è disponibile una versione più recente, il software deve essere aggiornato.

Carica della batteria

- [Caricare](#) la batteria prima del primo utilizzo.
- [Inserire](#) la batteria nell'apposito vano.

Accensione e impostazione dell'immagine

- Aprire il copriobiettivo.
- Accendere il dispositivo premendo brevemente il tasto **ON/OFF** .
- Regolare l'immagine nitida dei simboli sul display ruotando l'anello di regolazione diottrica dell'oculare.

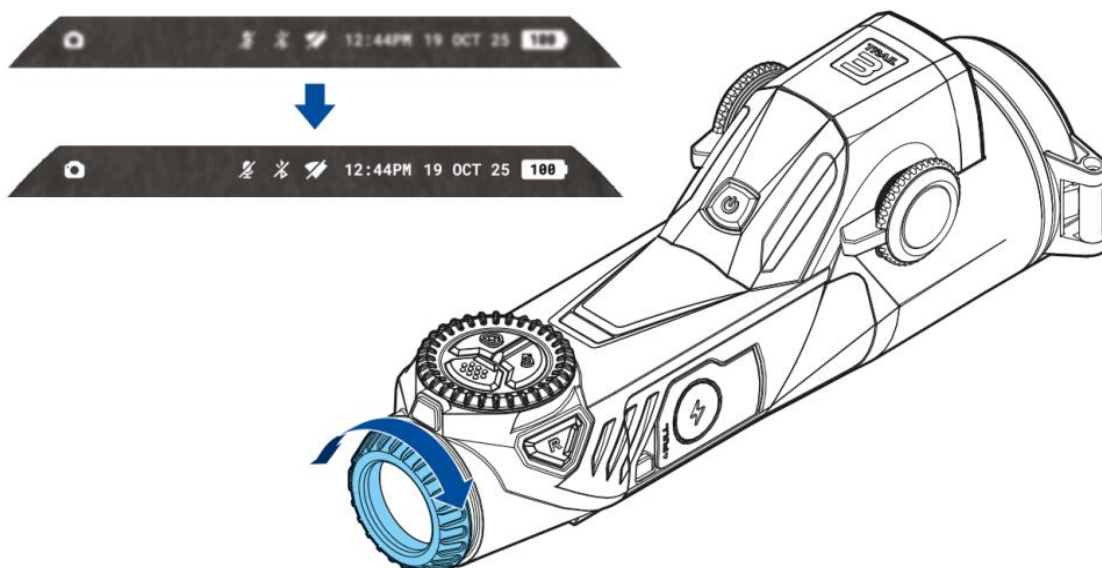

- Per mettere a fuoco l'oggetto osservato, ruotare la manopola di messa a fuoco dell'obiettivo.

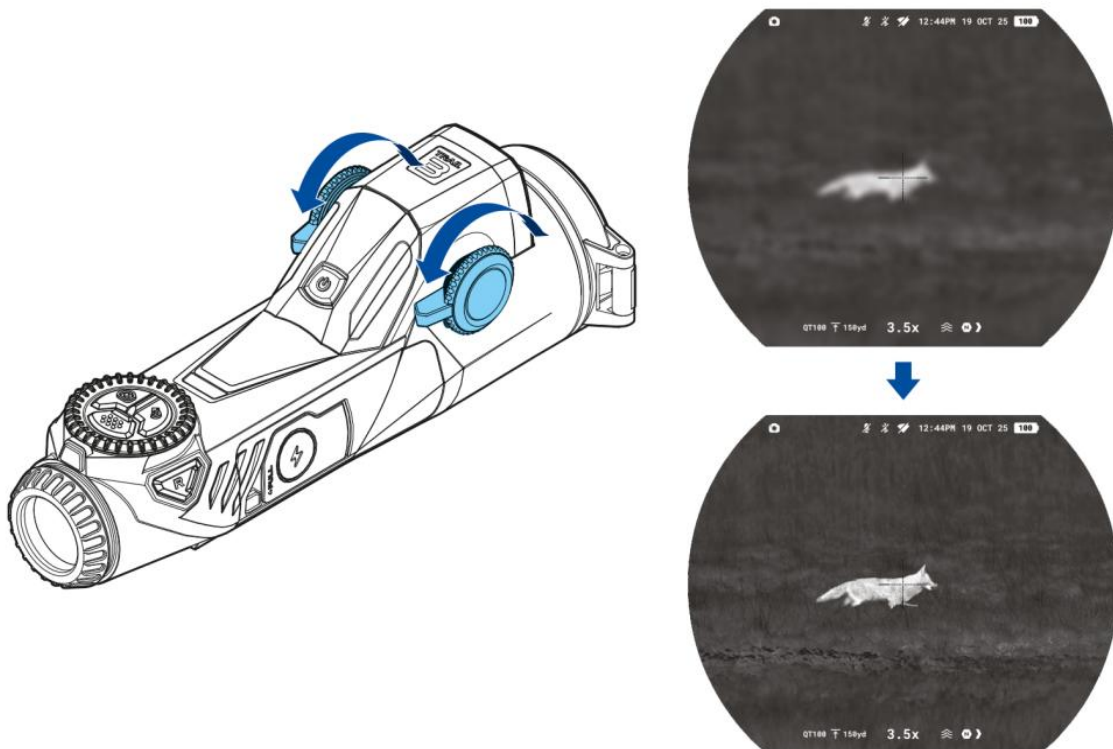



- Selezionare la **modalità di calibrazione**  : **manuale, semiautomatica o automatica** nel menu principale (accessibile premendo a lungo il tasto **MENU**).
- Calibrare l'immagine premendo brevemente il pulsante **ON/OFF**  (se è selezionata la modalità di calibrazione **semiautomatica** o **manuale**). Chiudere il copriobiettivo prima della calibrazione manuale.
- Selezionare il **livello di amplificazione** desiderato  premendo brevemente il tasto **sinistro**  .
- Per migliorare l'immagine termica quando si aumenta il livello di amplificazione, attivare Smoothing  nel menu principale.
- Selezionare una delle **tavolozze di colori**  premendo a lungo il pulsante **SINISTRO**  .
- Se necessario, regolare la luminosità del display  e il contrasto  nel **menu rapido** (attivato premendo brevemente il tasto **MENU**).
- Per modificare agevolmente l'ingrandimento, ruotare la ghiera del regolatore  .

- Per modificare l'ingrandimento del cannocchiale per gradi, premere in sequenza il tasto **BACK** .

Condizioni di osservazione: l'ora del giorno, le condizioni atmosferiche e il tipo di oggetti osservati influiscono sulla qualità dell'immagine. Per ottenere la qualità desiderata in una situazione specifica, è possibile utilizzare impostazioni personalizzate per la luminosità, il contrasto del display e la funzione di regolazione del livello di amplificazione della sensibilità del microbolometro.

Telemetro laser

- Premere brevemente il pulsante **DESTRO**  per accendere il [telemetro](#). Al centro del display appare il segno del telemetro.
- Premere brevemente il tasto **DESTRO**  per misurare la distanza. Se il telemetro non viene utilizzato per più di 4 secondi dopo la misurazione, si spegne automaticamente.
- Per misurare la distanza in modalità di scansione, tenere premuto il tasto **DESTRO**  per 2 secondi.

Sensore di posizione

- Per evitare l'esposizione accidentale dell'utente, il display si spegne automaticamente quando il dispositivo viene allontanato dal viso.
- Quando il dispositivo viene avvicinato al viso, il display si accende automaticamente.
- Il [Sensore di posizione](#)  può essere attivato o disattivato nel menu principale.

Spegnimento

- Dopo l'uso, spegnere il cannocchiale premendo a lungo il pulsante **ON/OFF** .

Funzionamento dei pulsanti

 - Stampa breve

 - Premere a lungo

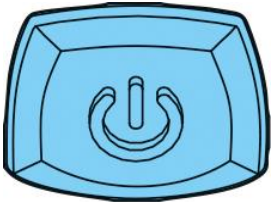
Pulsante	Azione
ON/OFF 	<ul style="list-style-type: none"> Accensione / Calibrazione del microbolometro Spegnimento / Display spento
MENU 	<ul style="list-style-type: none"> Menu rapido / Indietro Menu principale / Indietro
REC 	<ul style="list-style-type: none"> Registrazione foto/video Alterna la modalità foto / video

INDIETRO/ZOOM

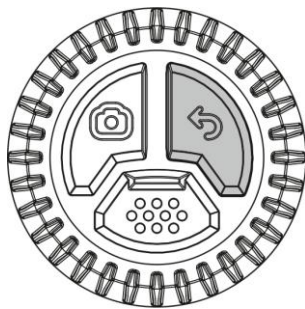

Zoom digitale / Indietro

Modalità PiP / Indietro

SINISTRA



Commutazione dei livelli di amplificazione

Commutazione delle tavolozze

DESTRA/LRF

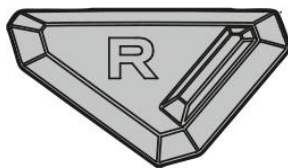

Attivazione del telemetro /
Misurazione della distanza singola /
Calcolo balistico

Modalità di scansione del
telemetro

Doppia pressione: Disabilita SPOA del
[calcolatore balistico](#)

ANELLO DI CONTROLLO

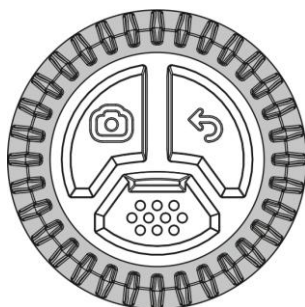

Rotazione:

- Zoom fluido
- Navigazione nel menu

Azzeramento

Si raccomanda di eseguire l'azzeramento a una temperatura prossima a quella di esercizio del cannocchiale.

Fase 1. Scattare





1. Montare l'arma con il cannocchiale installato su un supporto da banco.
2. Posizionare il bersaglio alla distanza di azzeramento.
3. Regolare il cannocchiale come indicato nella sezione **Accensione e impostazione dell'immagine**.
4. Selezionare il profilo di azzeramento (vedere **Controlli mira & zoom** → **Reticolo & azzeramento** → **Profilo di azzeramento** voce del menu principale).
5. Puntare il fucile al centro del bersaglio e sparare.

Passo 2. Allineare il reticolo con il punto d'impatto

1. Aggiungere una distanza: Accedere al menu principale → **Controlli mira & zoom** → **Reticolo & azzeramento** → **Aggiungi nuova distanza**, e impostare il valore della distanza di azzeramento.
2. Salvare il valore della distanza premendo il tasto **BACK**.
3. Premere brevemente il pulsante **MENU** per passare da "Elevazione" a "Derivazione".





4. Tenendo il reticolo sul punto di mira, ruotare l'anello di comando  per allineare la croce ausiliaria  con il punto d'impatto.



Funzione "Congela immagine" in un solo scatto

Per evitare di tenere il reticolo nel punto di puntamento iniziale, è possibile congelare l'immagine. Attivare la funzione nella schermata di azzeramento in due modi:

- Premere brevemente il pulsante **ON/OFF**  prima di iniziare a regolare le coordinate di azzeramento.
- Selezionare l'opzione "Congela immagine"  premendo brevemente il pulsante **MENU** e ruotare la ghiera del controller  per attivare/disattivare la funzione.

L'immagine viene "congelata".

Ingrandimento durante l'azzeramento

Per migliorare la precisione dell'azzeramento, è possibile modificare l'ingrandimento nel menu di azzeramento:

- Selezionare **Zoom**  premendo brevemente il tasto **MENU**.
- Ruotare l'anello di controllo per modificare l'ingrandimento

Maggiore è l'ingrandimento, minore è il passo di spostamento del reticolo sul display rispetto all'immagine del sensore.

Modello	LRF XQ50	LRF XR50
		10,7 – 3x
	9,1 – 3.5x	
		5,3 – 6x
Valore del clic, mm@100 m - quando si ingrandisce, x	4,5 – 7x	
	2,3 – 14x	
		2,7 – 12x
		1,3 – 24x

Fase 3. Salvare le coordinate di azzeramento



1. Per salvare la nuova posizione del reticolo, premere il pulsante **BACK** ↩.
2. Uscire dal menu di azzeramento premendo il tasto **BACK** ↩.
3. Sparare un secondo colpo: ora il punto d'impatto e il punto di mira dovrebbero coincidere.

Note:

- Dopo l'azzeramento, il reticolo potrebbe non essere al centro del display.
- La gamma di movimenti del reticolo del cannocchiale da puntamento consente di azzerare con successo il cannocchiale anche su montature tutt'altro che ideali, riducendo al minimo i possibili svantaggi delle montature. Quanto meglio è installata la montatura, tanto meno è necessario spostare il reticolo. Si consiglia di montare il cannocchiale il più in basso possibile.
- Nel menu **Reticolo & azzeramento** 🎯 è possibile selezionare il profilo di azzeramento 📄, il tipo di reticolo 🔄 e il colore del reticolo 🎨.
- Nel sottomenu **Reticolo & azzeramento** 🎯 -> **Distanza**, è possibile rinominare le distanze 📏, impostare una qualsiasi distanza come Primaria 01, o eliminarle a seconda delle necessità.

Interfaccia

Barra di stato

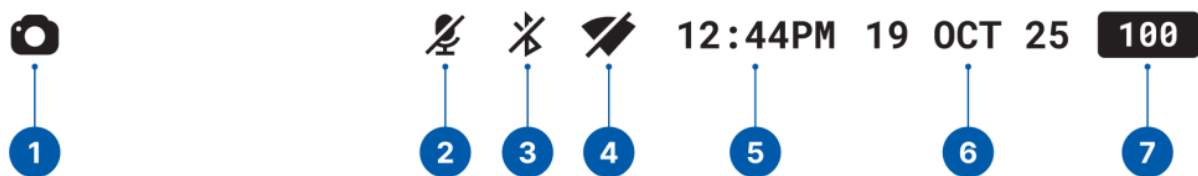

1. Registratore foto/video
2. Microfono
3. Bluetooth
4. Connessione Wi-Fi
5. Tempo
6. Data
7. Indicazione di potenza:

 - livello di carica se il dispositivo è alimentato da una batteria

 - livello di carica se il dispositivo è in carica e alimentato da una batteria

 - il dispositivo funziona con un'alimentazione esterna ma non è in carica

 - carica insufficiente della batteria

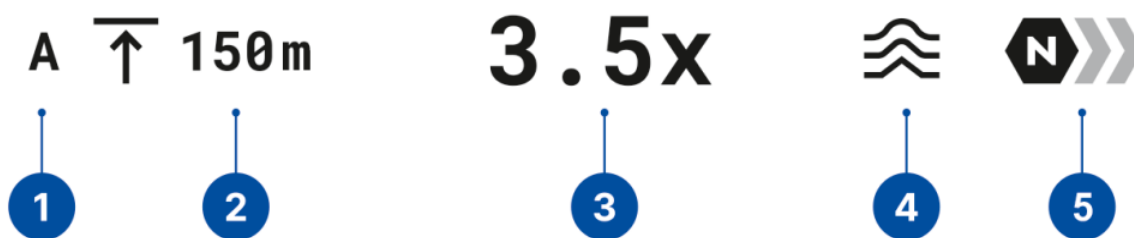

1. Profilo di azzeramento
2. Distanza di azzeramento
3. Ingrandimento
4. Filtro di Smoothing
5. Livello di amplificazione

Menu rapido

Il Menu rapido offre un accesso immediato alle impostazioni più importanti del dispositivo, consentendo di regolare rapidamente i parametri chiave senza aprire il menu principale. È stato progettato per modificare rapidamente e in movimento i livelli di luminosità, contrasto e amplificazione della sensibilità.









Come aprire il Menu rapido:

- Premere brevemente il tasto **MENU**.

Navigazione:

- Per passare da un'impostazione all'altra, premere ripetutamente il tasto **MENU**.

Impostazioni disponibili:

- **Luminosità** : Ruota l'anello del controller  per impostare il livello di luminosità del display da 0 a 20.
- **Contrasto** : Ruota l'anello del controller  per impostare il livello di contrasto del display da 0 a 20.
- **Livelli di amplificazione della sensibilità** : Selezionare uno dei tre livelli per l'imaging termico: Normale, Alto, Ultra.
- **Distanza di azzeramento attuale** : Ruotare la ghiera del regolatore  per passare da una distanza di azzeramento all'altra per un profilo di azzeramento selezionato. Questa opzione è visibile se nel profilo di azzeramento sono presenti più distanze.
- **Distanza calcolatore balistico** : Ruotare l'anello del regolatore  per regolare manualmente una distanza mentre si utilizza il calcolatore balistico. Questa opzione è visibile quando i parametri balistici sono attivati per un profilo di azzeramento corrente.



Come uscire dal Menu rapido:

- Premere il tasto **BACK**  o attendere 5 secondi per l'uscita automatica.

Menu principale

Il menu principale consente di accedere all'intera gamma di impostazioni e funzioni del dispositivo. Include:

- Controlli mira & zoom
- Impostazioni immagine
- Impostazioni dispositivo
- Media
- Impostazioni del sistema

1. **Per accedere al menu principale**, tenere premuto il tasto **MENU** finché sullo schermo non appare il menu.
2. **Per spostarsi tra le voci di menu**, ruotare la ghiera del controller .
3. **Per selezionare una voce di menu o confermare la selezione**, premere il tasto **MENU**.
4. **Per tornare al livello precedente o uscire dal menu**, premere il tasto **BACK**  o tenere premuto il tasto **MENU**.
5. Se non viene eseguita alcuna azione entro 10 secondi, il menu si chiude automaticamente.

Nota: quando si accede al menu principale, l'immagine di sfondo si scurisce per migliorare la visibilità del menu. Si tratta di una caratteristica normale e non di un difetto.

Controlli mira & zoom

Reticolo & azzeramento

Profilo di azzeramento

Questa voce  del menu principale consente di selezionare uno dei dieci profili (A, B, C, D, E, F, G, H, I, J) da utilizzare. Ogni profilo memorizza informazioni sui seguenti parametri:

- Un insieme di distanze azzerate
- Colore del reticolo
- Tipo di reticolo
- Profilo balistico on/off

È possibile utilizzare profili diversi quando si usa il cannocchiale su fucili diversi o quando si spara con proiettili diversi.

I profili di azzeramento non possono essere cancellati. È possibile modificare i parametri delle distanze di azzeramento all'interno di un profilo. È inoltre possibile modificare il nome del profilo di azzeramento nell'applicazione [Stream Vision Ballistics](#).

Tipo di reticolo

Questa opzione  consente di selezionare una delle 10 forme di reticolo disponibili, in base alle preferenze di puntamento e alle attività di tiro.

I reticoli **X51Fi-300**, **M56Fi** e **M57Fi** sono **scalabili** e progettati per mantenere le loro proprietà balistiche a tutti i livelli di ingrandimento.

Note:

- Quando si esegue lo zoom, il reticolo scalabile selezionato si adatta automaticamente alle dimensioni del display e del video registrato, in base al livello di ingrandimento corrente.
- Il reticolo viene scalato sia sul display principale che in modalità Picture-in-Picture (PiP).

Colore del reticolo

Questa funzione  consente di selezionare il colore o la combinazione di colori del reticolo per una visibilità ottimale in varie condizioni.

Opzioni disponibili: Nero/rosso, nero/verde, bianco/rosso, bianco/verde, rosso, verde, giallo, blu, arancione, nero/bianco, bianco/nero.

Luminosità del reticolo

Questa funzione regola la luminosità del reticolo  da 1 a 10 per garantire un puntamento confortevole in diversi ambienti luminosi.

Aggiungere una nuova distanza

Questa voce  consente di aggiungere una nuova distanza a un profilo di azzeramento. Per maggiori dettagli, consultare la sezione [Azzeramento](#).

Balistica

Attivazione

La voce  abilita/disabilita la funzione di calcolo balistico per mostrare il punto di mira consigliato e i valori di correzione. Per ulteriori informazioni sull'uso della funzione, consultare la sezione [Calcolatore balistico](#).

Indicazione della distanza

La funzione "Indicazione della distanza"  mostra una finestra aggiuntiva con la distanza misurata.

Opzioni disponibili:

- Segno del reticolo - indica la vicinanza al reticolo del telemetro
- Segno SPOA - si trova vicino al reticolo del calcolatore balistico.
- Spento

Tipo di marchio SPOA

Questa opzione consente di selezionare la forma del reticolo Suggested Point of Aiming (SPOA) per il [calcolatore balistico](#). Scegliete tra tre forme di reticolo per soddisfare le vostre esigenze di tiro.

Note:

- MilLine  è una linea con scanalature da 1 mil. Il valore si riduce al variare dell'ingrandimento. È stato progettato per il tiro con la mira spenta per essere regolato in base alla direzione del vento: l'intera linea si muove verticalmente. Per quanto riguarda la direzione orizzontale, si può navigare per scanalature. Se la funzione di correzione delle condizioni atmosferiche è attivata, anche la croce sulla linea si sposta lateralmente.

Colore del marchio SPOA

Questa opzione  consente di scegliere la combinazione di colori del reticolo SPOA per una migliore visibilità in diverse condizioni.

Unità di calcolo

Scegliere le unità per le correzioni balistiche .

- MOA
- MRAD
- Click
- mm/cm (predefinito)
- inch

Telemetro laser

Tipo di reticolo

Tipo di reticolo  consente di selezionare una delle tre forme di reticolo.

Angolo di elevazione

Funzione Angolo di posizione del bersaglio  consente di misurare l'angolo di posizione del bersaglio (angolo di elevazione). Quando la funzione è attivata, l'angolo viene visualizzato in modo continuo.

Distanza reale







Distanza orizzontale vera  consente di misurare la distanza orizzontale vera da un bersaglio in base al valore dell'angolo di elevazione.

Immagine nell'immagine

PiP ("Picture-in-Picture") consente di vedere un'immagine ingrandita contemporaneamente all'immagine principale in una finestra dedicata.

- Attivare/disattivare la funzione PiP premendo a lungo il tasto **BACK**  o nel menu principale: **Controlli mira & zoom**  > **Immagine nell'immagine** .
- Modificare il rapporto di zoom nella finestra PiP con una rotazione della ghiera del controller .
- L'immagine ingrandita viene visualizzata in una finestra dedicata, mentre l'immagine nel resto dello schermo viene visualizzata con l'ingrandimento di base.
- Quando il PiP è attivato, è possibile utilizzare lo zoom digitale discreto e continuo. L'ingrandimento avverrà solo nella finestra dedicata.
- Quando il PiP è disattivato, l'immagine viene visualizzata con l'ingrandimento ottico impostato per la funzione PiP.



Forma PiP

Questa voce di menu  consente di selezionare la forma della finestra Picture-in-Picture visualizzata sullo schermo. Scegliete la forma più adatta alle vostre preferenze e al vostro comfort visivo.

Opzioni disponibili:

- **Rettangolare** - finestra rettangolare nella parte superiore dello schermo
- **Circolare** - finestra rotonda al centro dello schermo

Zoom alla pressione del pulsante

Se  è abilitato, lo zoom fluido inizia dopo aver premuto il pulsante **BACK**  e aver ruotato la ghiera del controller.

Se disattivato, il livello di zoom può essere regolato direttamente ruotando la ghiera del controller senza premere il pulsante **BACK** .

Salvataggio dello zoom allo spegnimento

Quando questa funzione Q^{\checkmark} è attivata, il dispositivo ricorda il livello di zoom corrente quando viene spento. Alla successiva accensione, il dispositivo ripristina automaticamente l'ultima impostazione di zoom utilizzata.

Impostazioni immagine

Luminosità

 - permette di regolare la luminosità del display da 0 a 20.

Contrasto

 - consente di regolare il contrasto del display da 0 a 20.



Salva impostazioni dell'immagine termica

Se  è abilitato, alla riaccensione il dispositivo ripristina i valori di luminosità e contrasto precedentemente salvati.

Se disattivato, verranno applicati i valori di luminosità e contrasto predefiniti per la tavolozza selezionata.

Palette disponibili



In questa sezione è possibile selezionare le palette di colori  che possono essere commutate tenendo premuto il tasto **SINISTRO** .

L'utente può disattivare tutte le tavolozze tranne una.



Se la tavolozza attiva è disattivata, rimarrà in uso finché l'utente non premerà il pulsante. Successivamente, la tavolozza viene rimossa dal ciclo di commutazione.

Per conservare i valori di luminosità e contrasto quando si cambia tavolozza, attivare [Salva impostazioni dell'immagine termica](#) .

Palette di colori disponibili:



- Caldo bianco
- Nero caldo
- Verde
- Rosso fuoco
- Monocromo rosso
- Arcobaleno
- Ultramarino
- Viola
- Seppia

Amplificazione

Le funzioni di miglioramento della sensibilità Normal , High , Ultra  sono le più recenti offerte di algoritmi software di Pulsar che migliorano la qualità del rilevamento e del riconoscimento degli oggetti, indipendentemente dalle condizioni di osservazione. Quando il contrasto della temperatura diminuisce a causa di condizioni quali nebbia, precipitazioni o umidità elevata, l'aumento del livello di amplificazione può ottimizzare l'immagine.

Per ridurre la distorsione digitale, attivare lo [Smoothing](#) nel menu principale.

Opzione 1: Premere brevemente il pulsante **SINISTRO**  per cambiare il livello di amplificazione.

Opzione 2: scegliere il livello di amplificazione nel menu principale: **Impostazioni immagine**  > **Amplificazione** .

Opzione 3: scegliere il livello di amplificazione nel menu rapido.

Smoothing

La funzione Smoothing  affina l'immagine e fa apparire l'immagine termica più liscia e uniforme. Quando lo smoothing è abilitato, l'immagine appare meno sgranata e più comoda per l'osservazione a lungo termine, soprattutto su sfondi uniformi.

Attenuazione luminosità display

La funzione di attenuazione  è progettata per ridurre la luminosità del display quando si utilizza il dispositivo al buio, per ridurre l'affaticamento degli occhi.

Il valore di luminosità dell'interfaccia in modalità dimming viene mantenuto quando la funzione viene riattivata.

Luminosità interfaccia

La regolazione della luminosità dell'interfaccia  consente una visione confortevole in qualsiasi condizione di luce. Aumentare la luminosità per l'uso diurno o abbassarla di notte per minimizzare l'abbagliamento e ridurre l'affaticamento degli occhi.

Forma dello schermo

L'opzione Forma dello schermo  consente all'utente di selezionare la forma del contorno dello schermo (Rettangolare, Arrotondato, Circolare) per adattare l'interfaccia alle proprie preferenze individuali.

Nota:

Le foto e i video vengono sempre registrati in forma **rettangolare**, indipendentemente dalla forma dello schermo selezionata.

Impostazioni del dispositivo

Bluetooth

Attivare il modulo Bluetooth  per collegare il dispositivo a un telecomando dell'applicazione mobile SV Ballistics.



Impostazioni Bluetooth



Trova accessorio o dispositivo

Questa funzione  consente di collegare il dispositivo a un telecomando.

La procedura di collegamento del telecomando wireless è descritta nella sezione **Telecomando wireless** -> [Attivazione del telecomando](#).

Associazione Bluetooth

1. Attivare il modulo Bluetooth nel menu principale: **Impostazioni dispositivo**  **Bluetooth** .

2. Andare su **Impostazioni dispositivo**  **Impostazioni Bluetooth**  **Associazione Bluetooth**  per attivare l'accoppiamento.

3. Attivare il Bluetooth sullo smartphone.

4. Collegare lo smartphone al dispositivo utilizzando l'[applicazione Stream Vision Ballistics](#) (scheda Devices > pulsante Connect Device).

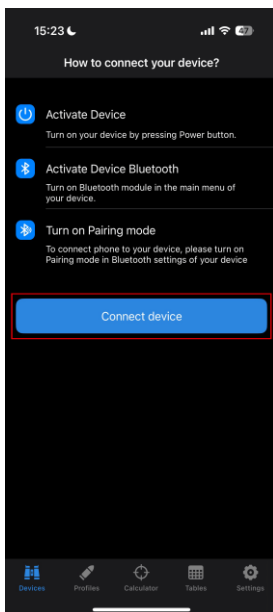

5. Fare clic su "Connetti" accanto al dispositivo.

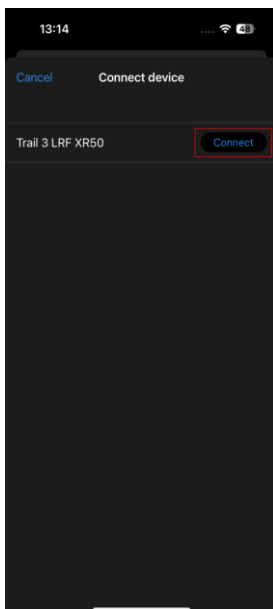

6. Inserire il codice dalla schermata del dispositivo nell'applicazione Stream Vision Ballistics e toccare "Connect".

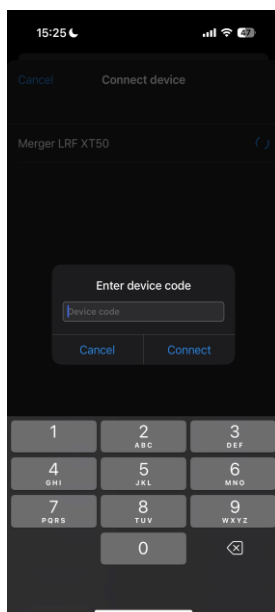

7. L'icona blu di Bluetooth  accanto al dispositivo significa che il dispositivo è collegato.

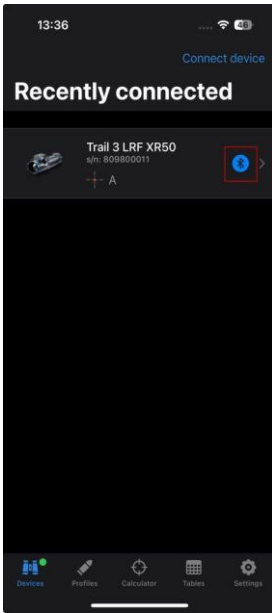

Wi-Fi

Attivare il Wi-Fi  per collegare il dispositivo all'applicazione [Stream Vision 2](#) sullo smartphone. Ciò consente il controllo remoto del dispositivo e l'accesso a funzioni aggiuntive tramite l'app.

Impostazioni Wi-Fi

Impostazione password

Questa opzione di menu  consente di impostare una password per l'accesso al dispositivo Pulsar da un dispositivo esterno. La password è unica per ogni dispositivo.

Impostazione del livello di accesso

Questa opzione di menu  permette di impostare il livello di accesso richiesto per l'applicazione Stream Vision 2:

- **Proprietario:** accesso completo a tutte le funzioni del dispositivo.
- **Ospite:** Accesso solo allo streaming video in tempo reale.

Banda di frequenza Wi-Fi

Questa impostazione  aiuta a risolvere i problemi di connessione dello smartphone nei seguenti casi:

- Se lo smartphone non supporta la banda di frequenza Wi-Fi a 5 GHz, passare a 2,4 GHz.
- In caso di interferenze da più reti Wi-Fi, il passaggio da una Banda di frequenza Wi-Fi all'altra può migliorare la connessione tra il dispositivo e lo smartphone.

Inclinazione laterale

Questa voce  consente di attivare o disattivare le frecce "settore" ai lati del display. Queste frecce indicano la direzione in cui il cannocchiale deve essere ruotato per eliminare l'inclinazione.

Sono disponibili tre modalità di inclinazione:

- 5°-10° - una freccia di settore;
- 10°-20° - freccia a due settori;
- > 20° - freccia a tre settori.



Un'inclinazione laterale inferiore a 5° non viene visualizzata.

Calibrazione

La calibrazione  equalizza la temperatura di fondo del microbolometro ed elimina i difetti dell'immagine, come le barre verticali e le immagini fantasma sull'immagine termica.

Esistono tre modalità di calibrazione: **Automatica**, **Semiautomatica** e **Manuale**:

Automatico

- Il dispositivo si calibra automaticamente in base agli algoritmi del firmware.
- Non è necessario chiudere il coperchio dell'obiettivo: un otturatore interno copre automaticamente il microbolometro.
- L'utente può anche avviare la calibrazione manualmente premendo il pulsante **ON/OFF**  (come in modalità SA).
- Un timer per il conto alla rovescia  **5s** appare sul lato destro dello schermo quando mancano 5 secondi alla calibrazione automatica.

Semiautomatico

- L'utente decide quando è necessaria la calibrazione (in base all'immagine osservata).
- Premere brevemente il pulsante **ON/OFF**  per avviare la calibrazione.
- Non è necessario chiudere il coperchio dell'obiettivo: un otturatore interno copre automaticamente il microbolometro.

Manuale

- Chiudere il coperchio dell'obiettivo del canale per le immagini termiche.
- Premere brevemente il tasto **ON/OFF** .
- Al termine della calibrazione, aprire il coperchio dell'obiettivo.

Note:

- Durante la calibrazione, l'immagine sul display potrebbe bloccarsi per un massimo di 1 secondo.
- La modalità di calibrazione selezionata viene mantenuta anche dopo il riavvio del dispositivo.

Sensore di posizione

Questa funzione consente di disattivare/abilitare lo spegnimento automatico del display quando il dispositivo si allontana dal viso dell'utente.

Quando il Sensore di posizione è spento, è possibile accendere/spegnere il display premendo il pulsante **ON/OFF**  .

Spegnimento inattività

La funzione di spegnimento per inutilizzo  spegne automaticamente il dispositivo dopo 30 minuti di inattività in modalità **Display spento**. Se non si preme alcun pulsante e non si esegue alcuna azione durante questo periodo, il dispositivo si spegne per preservare la durata della batteria.

Spegnimento con inclinazione

Questa funzione  spegne automaticamente il cannocchiale se rimane inclinato (oltre 70° in alto/basso o 45° a sinistra/destra) per un tempo prestabilito (1, 3 o 5 minuti). Il timer si azzerà se il dispositivo viene spostato o se viene premuto un pulsante.

Preferenza di controllo

La funzione Preferenze di controllo  consente di specchiare la disposizione dei pulsanti per gli utenti mancini o di mantenere la disposizione standard per gli utenti destrorsi.

Media

Registrazione con audio

Questa funzione consente di attivare il microfono  per registrare video con audio.

Compressione video

Questa impostazione consente di scegliere il livello di compressione video  per bilanciare le dimensioni del file e la qualità video.

ON: viene applicata la compressione standard.





- I file video occupano meno spazio.
- È possibile memorizzare più video sul dispositivo.

OFF: viene applicata una compressione minima.



- La qualità video è superiore.
- I file video sono molto più grandi e occupano più spazio.

Nota: file video di dimensioni maggiori comportano una riduzione dei tempi di registrazione disponibili e possono aumentare il tempo di download dei file video quando si utilizza l'applicazione Stream Vision 2.

Registrazione ombra

Quando è attiva la registrazione ombra , la pressione del tasto **REC**  salva un file video a partire da **30 secondi prima della** pressione del tasto e continua fino a quando la registrazione  viene interrotta. Per interrompere la registrazione, tenere premuto il tasto **REC** .

Registrazione al rinculo

Quando è abilitata la registrazione attivata dal rinculo , la registrazione video inizia **30 secondi prima del primo** colpo rilevato  e termina **30 secondi dopo l'ultimo colpo**.

Se durante la registrazione vengono rilevati altri scatti, la registrazione continua nello stesso file e la durata viene prolungata di 30 secondi da ogni scatto successivo. La lunghezza massima di un singolo file video è di 5 minuti.

Scegliete tra tre livelli di sensibilità al rinculo - **alto**, **medio** o **basso** - per adattarvi al vostro stile di tiro e alla vostra arma. Se si preferisce, è possibile disattivare completamente la registrazione attivata dal rinculo.

Formatta supporto multimediale

Questa funzione  cancella tutti i file dalla memoria interna del dispositivo.

Utilizzare questa opzione per cancellare rapidamente tutti i video e le foto registrati.

La formattazione deve essere eseguita se si verifica un errore di memoria.

Nota: tutti i dati saranno eliminati in modo permanente e non potranno essere ripristinati. Prima di formattare, assicurarsi di trasferire i file importanti su un altro dispositivo.

Impostazioni di sistema

Lingua

Questa funzione  consente di selezionare la lingua del menu del dispositivo tra le seguenti opzioni: Inglese, tedesco, spagnolo, francese, russo, italiano, portoghese, olandese, danese, norvegese, svedese, polacco, ceco, ungherese, lituano, lettone, bulgaro, finlandese e ucraino.

Data

Questa funzione  consente di impostare la data corrente nel dispositivo. La data viene visualizzata nella barra di stato e viene utilizzata per assegnare un nome a video e foto.

Tempo

Questa funzione  consente di impostare l'ora corrente sul dispositivo. L'ora viene visualizzata nella barra di stato e viene utilizzata per assegnare un nome a video e foto. È possibile scegliere tra i formati 12 ore e 24 ore.

Unità di misura

Questa funzione  consente di scegliere le unità di misura della distanza visualizzate nel widget del telemetro laser. È possibile selezionare metri o yard.

Impostazioni predefinite

Questa funzione  ripristina tutte le impostazioni del dispositivo ai valori originali di fabbrica. Il reset non può essere annullato. Tutte le impostazioni personalizzate verranno cancellate.

Nota: quando si ripristinano le impostazioni predefinite, vengono salvati la data, l'ora, la mappa pixel dell'utente e i dati dei profili di azzeramento inseriti dall'utente.





Riparazione pixel immagine

Quando si utilizza la termocamera, si possono notare pixel difettosi (morti), punti chiari o scuri che non cambiano luminosità.

I pixel difettosi sul microbolometro possono aumentare di dimensioni rispetto alla potenza dello zoom digitale.

La funzione Ripara pixel consente di mascherare questi pixel sull'immagine.

Come funziona:

- Accedere al menu: **Impostazioni di sistema**  > **Riparazione pixel immagine**  > **Riparazione pixel** , e utilizzare un pennarello mobile per selezionare un pixel difettoso sul display.
- Un'area ingrandita aiuta ad allineare con precisione il marcatore con il pixel difettoso.
- Spostare il marcatore ruotando il controller. Per passare dal movimento verticale a quello orizzontale, premere il pulsante MENU. Le coordinate x e y sono visualizzate nel widget sotto l'area ingrandita.
- Una volta allineato, rimuovere (mascherare) il pixel difettoso premendo il pulsante **ON/OFF** . Un messaggio "OK" confermerà l'azione.
- Per salvare la mappa di pixel e uscire dal menu, premere il pulsante **BACK** .
- È possibile ripetere la procedura per altri pixel difettosi.
- Tutti i pixel mascherati vengono salvati nella memoria del dispositivo e aggiunti alla mappa dei pixel di fabbrica.

Nota: nel menu Pixel Repair, le altre funzioni del dispositivo sono temporaneamente non disponibili.

Ripristino della mappa pixel predefinita

Se necessario, è possibile ripristinare la mappa pixel originale di fabbrica  attraverso il menu. Questa operazione rimuove tutti i pixel mascherati dall'utente e riporta il display allo stato originale.

Informazioni sul dispositivo



Questa opzione ⓘ consente di visualizzare importanti dettagli sul dispositivo, tra cui:

- Nome e cognome
- Numero SKU
- Numero di serie
- Versione del firmware
- Versione hardware
- Informazioni sul servizio

Funzioni

Registrazione video e fotografia



I cannocchiali da puntamento termici **Trail 3 LRF** sono dotati di registrazione video e fotografia dell'immagine trasmessa alla scheda di memoria interna.

Prima di utilizzare le funzioni foto e video, impostare la **Data**  e il **Tempo**  in **Impostazioni di sistema** .

Per informazioni su come guardare le foto e i video registrati, consultare il manuale d'uso del dispositivo Stream Vision 2: [Android](#), [iOS](#).

Il registratore integrato funziona in due modalità: **video** e **foto**.



Il registratore incorporato funziona in due modalità:

- **Photo** (fotografia; l'icona  è visualizzata nell'angolo superiore sinistro dell'immagine).
- **Video** (registrazione video; l'icona  è visualizzata nell'angolo superiore sinistro dell'immagine, il tempo totale di registrazione rimanente è indicato tenendo conto della risoluzione corrente nel formato HH:MM (ore:minuti).

Per passare da una modalità operativa all'altra del videoregistratore è sufficiente premere a lungo il tasto **REC** . La commutazione tra le modalità è ciclica (**Video->Foto->Video...**).

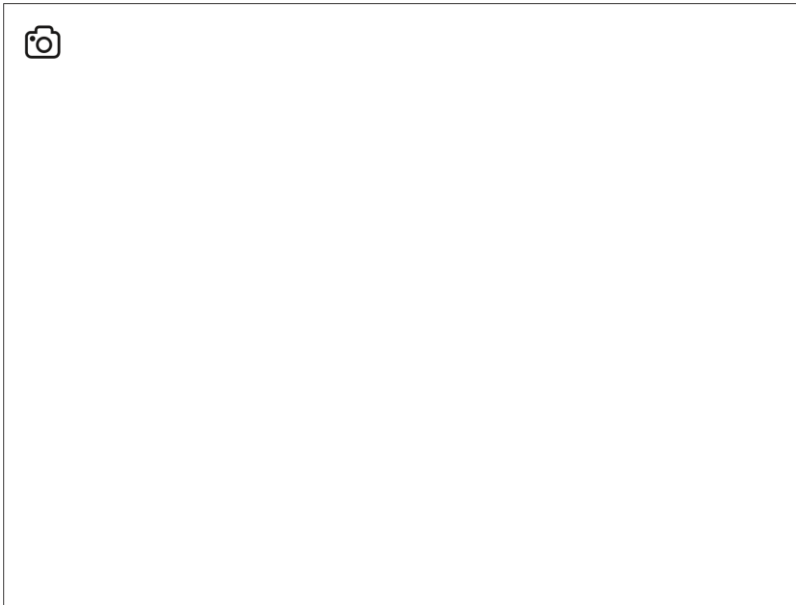

Modalità foto. Acquisizione di un'immagine



1. Passare alla modalità **Foto** premendo a lungo il tasto **REC** .
2. Premere brevemente il tasto **REC**  per acquisire una foto. L'icona  lampeggia: il file fotografico viene salvato sulla scheda SD integrata.

Modalità video. Registrazione di un video



1. Passare alla modalità **Video** premendo a lungo il tasto **REC** .
2. Premere brevemente il pulsante **REC**  per avviare la registrazione video.

3. All'avvio della registrazione video, l'icona  scomparirà e al suo posto apparirà un'icona con un timer nel formato MM:SS (minuti:secondi) **0:03**.

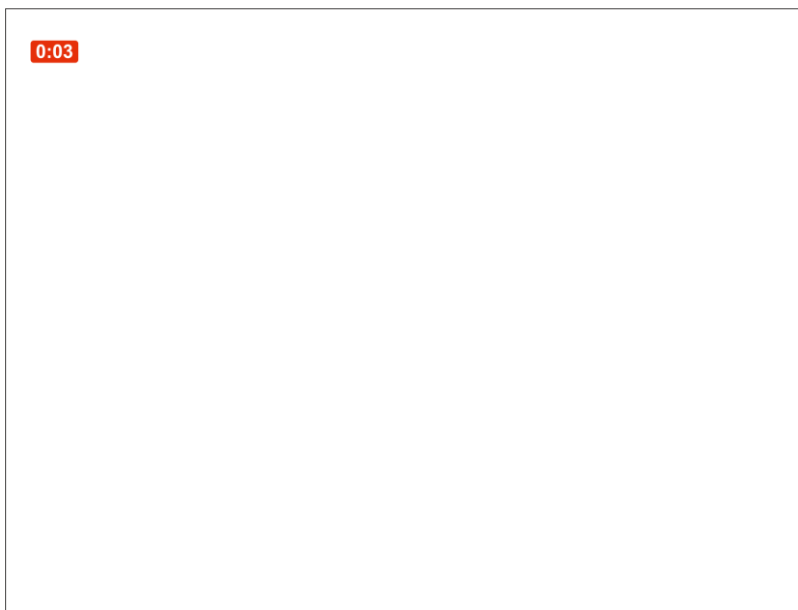

4. Mettere in pausa/continuare la registrazione premendo brevemente il tasto **REC** .



5. Tenere premuto il pulsante **REC**  per interrompere la registrazione video.

I file video vengono memorizzati nella scheda di memoria integrata:

- Dopo aver disattivato la registrazione video;
- Allo spegnimento del dispositivo, se la registrazione era attiva;
- Quando la scheda di memoria si riempie troppo durante la registrazione (appare il messaggio Memoria piena).

Note:

- È possibile accedere e navigare nel menu durante la registrazione video.
- I video e le foto registrati vengono salvati nella scheda di memoria integrata del dispositivo nel formato img_xxx. jpg (per le foto); video_xxx. mp4 (per i video).
- I video vengono registrati in clip della durata massima di 5 minuti. Il numero di file registrati è limitato dalla capacità della memoria interna dell'unità e dal rapporto di compressione video.

- Controllare regolarmente la memoria libera nella scheda di memoria integrata e spostare le riprese su altri supporti di memorizzazione per liberare spazio nella scheda di memoria.
- In caso di errore della scheda di memoria, è possibile utilizzare la [funzione di formattazione](#)  nella sezione **Media**  del menu principale.
- Quando la funzione [Display spento](#) è attivata, la registrazione video continua a essere eseguita in background.

Utilizzo del telemetro laser

Il cannocchiale è dotato di un telemetro incorporato che consente di misurare la distanza di oggetti fino a 1200 m di distanza.

Come funziona il telemetro

1. Accendere il cannocchiale, regolare l'immagine come indicato nella sezione [Accensione e impostazione dell'immagine](#).

2. Premere brevemente il pulsante **DESTRO**  per attivare il telemetro. Il reticolo del telemetro appare al centro dell'immagine.

3. Puntare il reticolo di misurazione della distanza su un oggetto e premere il pulsante **DESTRO** . Nella parte inferiore del display viene visualizzata la distanza in metri (o iarde, a seconda delle impostazioni).

Note:

- Se il telemetro rimane inattivo per più di tre secondi, si spegne automaticamente.
- Il punto di mira del reticolo di misurazione della distanza e del reticolo di puntamento potrebbe non coincidere a causa dello spostamento del reticolo di puntamento dopo l'azzeramento.
- Per vedere il punto di mira consigliato mentre si misura la distanza, attivare il [Calcolatore balistico](#).

Funzionamento in modalità SCAN





1. Accendere il telemetro premendo brevemente il tasto **DESTRO** .

2. Tenere premuto il tasto **DESTRO**  per più di due secondi. Le letture delle misure cambiano in tempo reale mentre si punta il cannocchiale su oggetti diversi. Il testo del widget LRF diventa verde.

3. In caso di misurazione non riuscita, sul display appariranno dei trattini.

4. Per spegnere il telemetro tenere premuto il pulsante **DESTRO** .

Note:

- Il reticolo di misurazione della distanza può essere modificato in **Controlli mira & zoom**  -> **Telemetro laser**  -> **Tipo di reticolo** .
- Le unità di misura (metri o yard) possono essere modificate nella sezione **Impostazioni di sistema**  -> **Unità di misura** .

Informazioni aggiuntive:

- L'accuratezza della misurazione e la portata massima dipendono dal rapporto di riflessione della superficie del bersaglio, dall'angolo di caduta del fascio di emissione sulla superficie del bersaglio e dalle condizioni ambientali. La riflettività è influenzata anche dalla struttura della superficie, dal colore, dalle dimensioni e dalla forma dell'obiettivo. Una superficie lucida o di colore brillante è normalmente più riflettente di una superficie scura.
- Misurare la portata di un bersaglio di piccole dimensioni è più difficile che misurare un bersaglio di grandi dimensioni.
- La precisione della misurazione può essere influenzata anche da condizioni di luce, nebbia, foschia, pioggia, neve ecc. Le prestazioni di telemetria possono peggiorare in condizioni di luce intensa o quando si effettua la telemetria in direzione del sole.

Calcolatore balistico

1. Installare l'applicazione Stream Vision Ballistics da [Google Play](#) o [AppStore](#).
2. Andare alla scheda Profili.

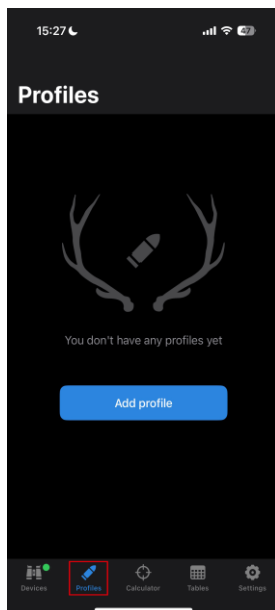

3. Creare un profilo per il cannocchiale, le munizioni e la distanza di azzeramento. Assicurarsi che l'interruttore "Parametri balistici" sia acceso. Se la vostra munizione non è presente nell'elenco, potete inserire i suoi parametri manualmente. Più parametri si specificano, più preciso sarà il punto di mira consigliato.

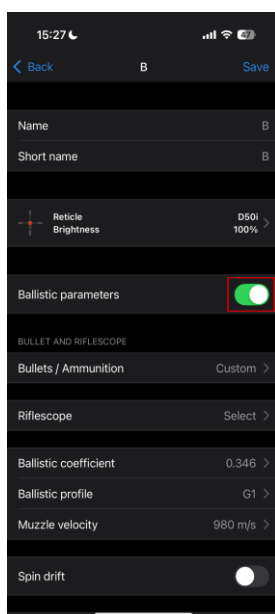

Se si seleziona un modello di cannocchiale da puntamento, sarà possibile visualizzare i valori di correzione in scatti.

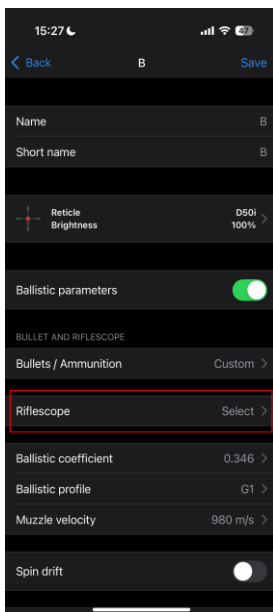

4. Regolare la temperatura, la pressione e l'umidità dell'ambiente durante l'azzeramento del cannocchiale.

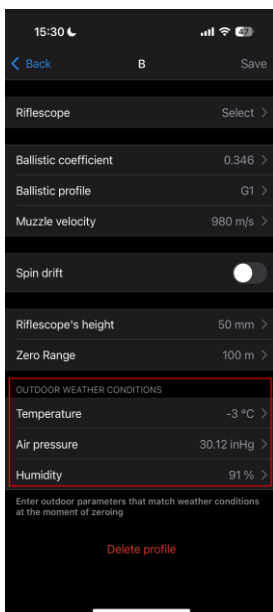



5. Immettere il nome del profilo e fare clic su Salva.

6. **Collegare** il dispositivo allo smartphone tramite Bluetooth.

7. Caricare il profilo nel dispositivo.

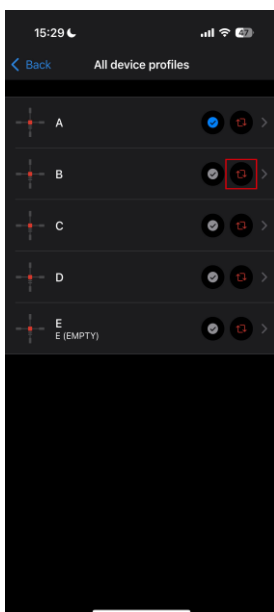
A tal fine, accedere alla scheda "Dispositivi" -> selezionare il dispositivo -> "Tutti i profili del dispositivo" -> fare clic su  sul profilo che si desidera sostituire e selezionare il profilo creato dall'elenco.



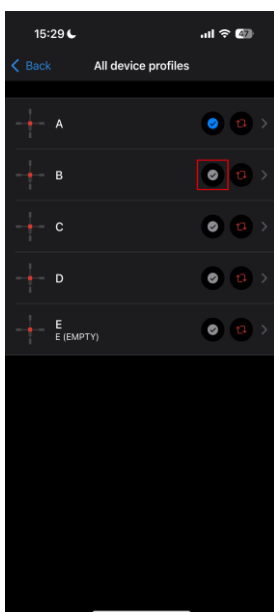

8. Impostare lo stato su "Attivo" per il profilo balistico. A tal fine, fare clic sul pulsante  accanto al profilo desiderato, oppure selezionarlo nel menu di selezione dei profili del dispositivo.





9. Assicurarsi che l'opzione **Attivazione**  sia abilitata nel menu **Balistica**  del dispositivo.

10. Premere brevemente il pulsante **DESTRO**  per attivare il telemetro nel cannocchiale.

11. Puntare il reticolo del telemetro sull'oggetto e premere il pulsante **DESTRO** . Lo schermo visualizzerà il punto di mira consigliato  e i valori di correzione nella parte inferiore del display.

È possibile utilizzare la calcolatrice balistica anche in modalità SCAN del telemetro, premendo brevemente il pulsante **DESTRO** . In questa modalità, il widget della distanza del bersaglio vicino al reticolo non può essere disattivato nel menu principale, ma viene sempre visualizzato.

12. Per regolare manualmente il calcolatore balistico, selezionare la distanza desiderata nel menu rapido:

- Premere brevemente il tasto **MENU** per accedere al menu rapido.
- Premere brevemente il tasto **MENU** per selezionare .
- Ruotare la ghiera del controller  per selezionare la distanza desiderata.
- Tenere premuto il tasto **MENU** per uscire dal menu o attendere 10 secondi per uscire automaticamente.

13. Verificare la precisione delle impostazioni del profilo con un tiro di prova al poligono.

Nota: i profili per i diversi tipi di munizioni devono essere azzerati separatamente.

14. Per attivare l'uso dei dati meteo nella geolocalizzazione durante lo scatto, andare alla scheda "Dispositivi" -> Selezionare il dispositivo -> "All'aperto".

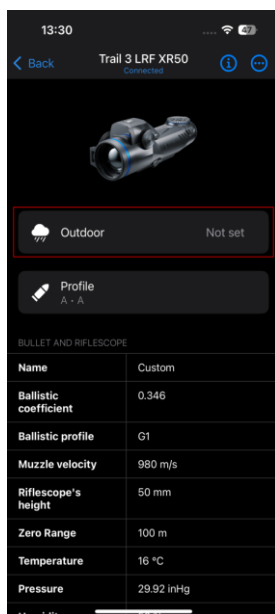

Nella sezione **Balistica**  del menu principale, è possibile configurare le seguenti impostazioni del calcolatore balistico:

- Posizione della schermata del valore della distanza misurata
- Attivare/disattivare il calcolatore balistico
- Unità di correzione

- Tipo e colore del reticolo per il punto di mira suggerito.

Manuale di balistica Stream Vision

[Android](#)

[iOS](#)

Zoom digitale discreto

Il dispositivo consente di aumentare rapidamente l'ingrandimento di base (vedere la riga **Ingrandimento** nella tabella delle [specifiche](#)).

- Per azionare lo zoom digitale discreto, premere successivamente il tasto **BACK** .
- Lo zoom digitale non verrà salvato dopo il riavvio del dispositivo.

Funzione di spegnimento del display



Questa funzione oscura lo schermo, favorendo l'occultamento dell'utente. Tuttavia, il dispositivo rimane acceso.

I display possono essere spenti automaticamente se il [Sensore di posizione](#) è acceso o premendo il pulsante **ON/OFF**  se il Sensore di posizione è spento.

Il Sensore di posizione è attivato:

1. Quando il dispositivo si allontana dal viso dell'utente, i display si spengono e appare il logo Pulsar.
2. Quando il dispositivo si avvicina al viso dell'utente, il display si riaccende.
3. Tenendo premuto il pulsante **ON/OFF** , sul display appare un'icona di conto alla rovescia e il dispositivo si spegne.



Il Sensore di posizione è disattivato:

1. Quando il dispositivo è acceso, tenere premuto il tasto **ON/OFF**  per 1 secondo. Il display si spegne e appare il logo Pulsar.
2. Riaccendere il display premendo brevemente il tasto **ON/OFF** .

3. Tenendo premuto il pulsante **ON/OFF** , il display visualizza un conto alla rovescia. Tenendo premuto il pulsante per tutta la durata del conto alla rovescia, il dispositivo si spegne completamente.





Funzione Wi-Fi

Il dispositivo è dotato di una funzione che consente la comunicazione wireless con dispositivi esterni (smartphone o tablet) tramite Wi-Fi.

- Attivare il modulo wireless nel menu principale: **Impostazioni dispositivo**  > **Wi-Fi** .

Il funzionamento del Wi-Fi viene visualizzato nella barra di stato come segue:

Indicazione della barra di stato	Stato della connessione
	Il Wi-Fi è spento
	Wi-Fi attivato dall'utente, Il Wi-Fi del dispositivo è attivato
	Il Wi-Fi è attivo, ma non c'è connessione con il dispositivo
	Il Wi-Fi è attivo, il dispositivo è connesso

- Il dispositivo viene rilevato da un dispositivo esterno come Trail_[numero di serie].
- Dopo aver inserito la password su un dispositivo mobile (vedere la sottosezione **Impostazione password**  della sezione **Impostazioni Wi-Fi**  per ulteriori informazioni sull'Impostazione password) e aver stabilito la connessione, l'icona  nella barra di stato cambia in .
- La funzione Wi-Fi si spegne automaticamente se la batteria non è sufficiente per il Wi-Fi.

Telecomando senza fili

Descrizione dei controlli

Il telecomando wireless Pulsar BT (acquistabile separatamente) duplica le funzioni di spegnimento del dispositivo, spegnimento del display, calibrazione, zoom digitale, controllo del telemetro, commutazione dei livelli di amplificazione e consente la navigazione nel menu.

Attenzione: lo strato adesivo del nastro di montaggio del telecomando è destinato a metallo, vetro e alla maggior parte delle materie plastiche. Su superfici in legno con rivestimenti (vernice, olio, ecc.), la rimozione può causare danni. Se ne sconsiglia l'uso su tali materiali.

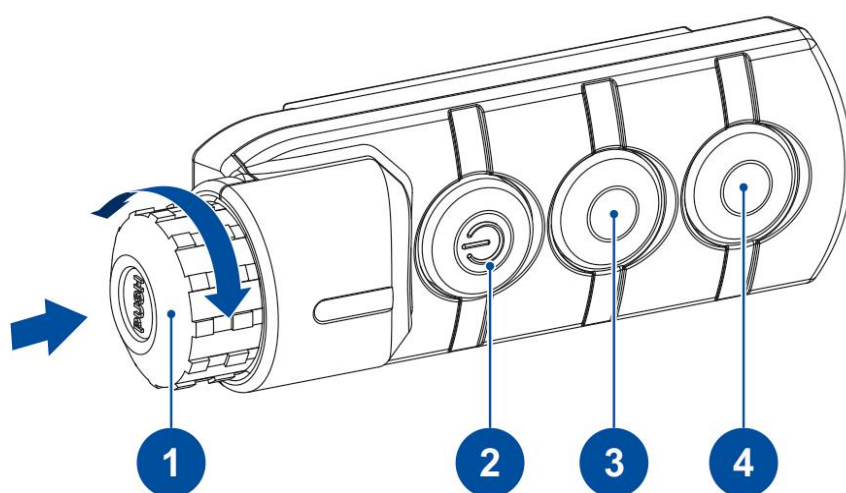

(1) Controllore:

- Pressione breve: Entrare nel menu rapido/sottomenu, confermare la selezione, passare alla voce successiva del menu rapido.
- Premere a lungo: Entrata/uscita dal menu principale, uscita dal menu rapido
- Rotazione: Zoom fluido, Modifica dei parametri (menu rapido), Navigazione (menu principale),

(2) Pulsante ON/OFF:

- Pressione breve: Accensione / Calibrazione del microbolometro
- Premere a lungo: Spegnimento / Display spento

(3) Pulsante BACK/ZOOM:

- Stampa breve: Zoom digitale discreto

- Premere a lungo: Modalità PiP / Indietro

(4) Pulsante:





Se **Preferenza di controllo**  è impostato nella modalità per destrorsi:

- Pressione breve: Attivazione del telemetro / Misurazione della distanza singola / Calcolo balistico
- Premere a lungo: Modalità di scansione del telemetro
- Doppia pressione: Disabilita SPOA del **calcolatore balistico**

Se **Preferenza di controllo**  è impostato nella modalità per mancini.

- Premere brevemente: Commutazione dei livelli di amplificazione
- Pressione prolungata: commutazione di palette

Attivazione del telecomando

1. Attivare il modulo Bluetooth nel menu **Impostazioni dispositivo**  -> **Bluetooth** .
2. Nelle **impostazioni Bluetooth**  per accedere alla voce di menu **Trova accessorio o dispositivo** .
3. Tenere premuto un tasto qualsiasi del telecomando. Il telecomando è visibile nella rete Bluetooth e può essere collegato durante questo periodo.
4. Selezionare il telecomando dall'elenco a discesa visualizzato.
5. Confermare la selezione premendo il tasto **MENU**.

Note:

- Una volta accoppiato, il telecomando può azionare il dispositivo Pulsar.
- In seguito, il telecomando si collegherà automaticamente al dispositivo accoppiato quando si trova nel raggio d'azione visibile.
- Il nome del telecomando e il livello di carica della batteria appariranno nell'elenco dei dispositivi accoppiati nella parte inferiore del display delle **Impostazioni Bluetooth** .

Connessione USB

1. Collegare un'estremità del cavo USB al connettore USB Tipo-C del dispositivo, l'altra alla porta USB del computer utilizzando un adattatore USB Tipo-A.
2. **Accendere** il dispositivo (il dispositivo spento non può essere rilevato dal computer).
3. Il dispositivo verrà rilevato automaticamente dal computer; non è necessario installare alcun driver.
4. Sull'immagine appaiono tre modalità di connessione: **Carica dispositivo**, **Accesso a file (memoria esterna)** e **Video stream**.
5. Selezionare la modalità di connessione ruotando la ghiera del controller .
6. Confermare la selezione premendo brevemente il tasto **MENU**.

Carica dispositivo

- In questa modalità, quando il computer viene utilizzato come alimentatore esterno, nella barra di stato viene visualizzata l'icona . Il dispositivo continuerà a funzionare e tutte le funzioni saranno disponibili.
- La batteria installata nel dispositivo non viene caricata!
- La fattibilità della ricarica della batteria dipende dalla porta USB del computer.
- Quando l'USB viene scollegata dal dispositivo collegato come modalità di **ricarica del dispositivo**, quest'ultimo continua a funzionare con le batterie ricaricabili se sono sufficientemente cariche.

Accesso a file

- In questa modalità il dispositivo viene rilevato dal computer come una scheda flash.
- Questa modalità è progettata per lavorare con i file salvati nella memoria del dispositivo. In questa modalità le funzioni del dispositivo non sono disponibili; il dispositivo si spegne automaticamente.
- Se la registrazione video era in corso al momento della connessione, la registrazione si interrompe e il video viene salvato.
- Se il dispositivo è in modalità di **accesso ai file** e viene scollegato dall'USB, il dispositivo rimane acceso.

Video stream

Il dispositivo può essere collegato al PC o allo smartphone tramite cavo USB Type-C.

Il dispositivo viene riconosciuto come web camera e vi si accede tramite qualsiasi applicazione in grado di funzionare con le web camera. Il segnale proveniente da USB ha una migliore qualità e latenza e può essere registrato o modificato con il software sul dispositivo collegato.

Durante il flusso video è possibile registrare l'immagine osservata. L'attivazione della registrazione video è possibile solo dal dispositivo stesso premendo brevemente il tasto **REC** .

NOTA! La funzione è supportata solo con gli iPhone dotati di porta USB Type-C.

Per visualizzare il flusso video, utilizzare qualsiasi applicazione (su piattaforme desktop o mobili) che supporti lo standard video UVC.

In alcune applicazioni può verificarsi una latenza nel trasferimento delle immagini. Per ridurre la latenza, disabilitare il buffer nelle impostazioni dell'applicazione.

Software

Stream Vision 2

Installare l'applicazione Stream Vision 2 per scaricare file, aggiornare il firmware, controllare il dispositivo tramite telecomando e trasmettere le immagini dal dispositivo a uno smartphone o a un tablet tramite Wi-Fi.

Si consiglia di utilizzare la versione più recente - Stream Vision 2.



Ulteriori linee guida sulla Stream Vision 2 sono disponibili [qui](#).

[Scarica](#) da Google Play

[Scarica](#) da App Store

Troverete [qui](#) le risposte alle domande più frequenti sull'utilizzo del dispositivo Stream Vision 2.

Manuale della Stream Vision 2

[Android](#)

[iOS](#)

Stream Vision Ballistics

L'applicazione Stream Vision Ballistics è uno strumento di calcolo balistico mobile completo per un tiro accurato a lunga distanza. È possibile associare l'app al dispositivo Pulsar di supporto o a qualsiasi cannocchiale diurno. Utilizziamo algoritmi proprietari per fornire suggerimenti precisi, flessibili e affidabili sul punto d'impatto. Per farli funzionare, creare un profilo balistico (o più profili) e inserire i dati richiesti.

[Scarica](#) da Google Play

[Scarica](#) da App Store

Manuale di balistica Stream Vision

[Android](#)

[iOS](#)

Aggiornamento del firmware

1. Scaricare l'applicazione gratuita Stream Vision 2 su [Google Play](#) o [App Store](#).
2. Collegare il dispositivo Pulsar al dispositivo mobile (smartphone o tablet).
3. Avviare il dispositivo Stream Vision 2 e accedere alla sezione "Impostazioni".
4. Selezionare il dispositivo Pulsar e premere "Verifica aggiornamento firmware".
5. Attendere che l'aggiornamento venga scaricato e installato. Il dispositivo Pulsar si riavvia ed è pronto a funzionare.

Importante:

- se il dispositivo Pulsar è collegato a un telefono o a un dispositivo mobile, attivare il trasferimento dati mobile (GPRS/3G/4G) per scaricare l'aggiornamento;
- se il dispositivo Pulsar non è collegato al telefono o al dispositivo mobile ma è già elencato nella sezione "Impostazioni" > "I miei dispositivi", è possibile utilizzare il Wi-Fi per scaricare l'aggiornamento.

Troverete [qui](#) le risposte alle domande più frequenti sull'utilizzo del dispositivo Stream Vision 2.

Il firmware è aggiornato?

Fare clic [qui](#) per verificare il firmware più recente per il proprio dispositivo.

Manutenzione

Ispezione tecnica

Si raccomanda di ispezionare il dispositivo prima di ogni utilizzo. Controllare quanto segue:

- Il dispositivo non deve presentare crepe o deformazioni.
- Le lenti e il vetro protettivo non devono presentare crepe, grasso, sporcizia o detriti.
- Il livello della batteria del dispositivo deve essere pieno. Le prese elettriche devono essere prive di sali, ossidazioni o altri detriti.
- Tutti i controlli devono essere reattivi.

Manutenzione tecnica

La manutenzione deve essere effettuata almeno due volte l'anno e deve comprendere le seguenti fasi:

- Pulire le superfici esterne delle parti in metallo e plastica con un panno di cotone. Non utilizzare sostanze chimicamente attive, solventi, ecc. per non danneggiare la vernice.
- Pulire i contatti elettrici del pacco batteria e gli alloggiamenti della batteria sul cannocchiale da puntamento utilizzando un solvente organico non grasso.
- Se necessario, ricaricare la batteria (si consiglia il 50%-80% per un uso normale).
- Ispezionare i seguenti componenti ottici per verificarne la pulizia e i danni:
 - Lenti oculari
 - Lenti obiettive
 - Vetro protettivo del telemetro laser

Se necessario, rimuovere la polvere e la sabbia con un metodo senza contatto, quando possibile.

Pulire le superfici esterne delle ottiche solo con detergenti specifici per i componenti ottici.

- Evitare di applicare il repellente sull'involucro del dispositivo. Ciò potrebbe danneggiare l'aspetto del rivestimento dell'alloggiamento.

Risoluzione dei problemi

Per l'assistenza tecnica, contattare support@pulsar-vision.com.

Le risposte alle domande più frequenti sui dispositivi sono disponibili nella sezione [FAQ](#).

Il dispositivo non si accende

Possibile causa

Il pacco batteria è vuoto

Soluzione

Caricare il pacco batteria

Il dispositivo non funziona con una fonte di alimentazione esterna.

Possibile causa

Il cavo USB è danneggiato.

Soluzione

Sostituire il cavo USB.

Possibile causa

L'alimentazione esterna è scarica.

Soluzione

Caricare l'alimentatore esterno.

L'immagine è sfocata. Ci sono distorsioni sotto forma di barre di diversa larghezza che giacciono in direzioni diverse, o punti di diversa dimensione e luminosità.

Possibile causa

È necessaria la calibrazione.

Soluzione

Eeguire la calibrazione dell'immagine secondo la sezione [Calibrazione](#).

Schermo nero dopo la calibrazione

Soluzione

Se l'immagine non si schiarisce dopo la calibrazione, è necessario ricalibrarla.

Il reticolo è sfocato e non può essere messo a fuoco con l'anello diottrico.

Possibile causa

Il campo di regolazione delle diottrie non è sufficiente per la vostra vista.

Soluzione

Se si indossano occhiali con una gamma di -5/+5, tenere gli occhiali quando si guarda attraverso l'oculare.

Sul display sono apparse linee colorate o l'immagine è scomparsa

Possibile causa

Il dispositivo è stato esposto all'elettricità statica durante il funzionamento.

Soluzione

Dopo l'esposizione all'elettricità statica, il dispositivo può riavviarsi automaticamente o richiedere di essere spento e riacceso.

L'immagine è troppo scura

Possibile causa

Il livello di luminosità o di contrasto è troppo basso.

Soluzione

Regolare la luminosità o il contrasto nel **Menu rapido**.

Il reticolo è nitido, ma un oggetto distante almeno 30 m è sfocato.

Possibile causa

Polvere e condensa ricoprono le superfici ottiche esterne o interne.

Soluzione

Pulire la superficie esterna dell'obiettivo con un panno di cotone morbido. Asciugare il cannocchiale. Lasciare riposare per quattro ore in un ambiente caldo.

Possibile causa

L'obiettivo non è a fuoco.

Soluzione

Regolare la nitidezza dell'immagine ruotando il comando di messa a fuoco dell'obiettivo.

Il punto d'impatto si sposta dopo il lancio dei proiettili

Possibile causa

Il cannocchiale non è montato in modo sicuro o la montatura non è stata fissata con un sigillante per filettature.

Soluzione

Verificare che il cannocchiale sia stato montato saldamente.

Assicurarsi di sparare con la stessa cartuccia e lo stesso carico di quando l'arma è stata azzerata per la prima volta.

Tenere presente che i cambiamenti di stagione, l'ora del giorno e/o le variazioni di temperatura possono spostare leggermente il punto di impatto. Si consiglia di controllare due volte lo zero prima della caccia.

Il cannocchiale non mette a fuoco

Possibile causa

Impostazioni errate.

Soluzione

Regolare il cannocchiale come indicato nella sezione [Accensione e impostazione dell'immagine](#).

Controllare le superfici esterne degli obiettivi e degli oculari e, se necessario, eliminare polvere, condensa, brina, ecc. In caso di freddo, è possibile utilizzare speciali rivestimenti antiappannamento (ad esempio, gli stessi degli occhiali correttivi).

Lo smartphone o il tablet non possono essere collegati al dispositivo

Possibile causa

La password del cannocchiale è stata modificata.

Soluzione

Cancellare la rete e collegarsi nuovamente inserendo la password salvata nel cannocchiale.

Possibile causa

Nell'area in cui si trova il cannocchiale sono presenti troppe reti Wi-Fi che possono causare interferenze di segnale.

Soluzione

Per garantire prestazioni Wi-Fi stabili, spostare il cannocchiale in un'area con poche o nessuna rete Wi-Fi.

Soluzione

Commutare la larghezza di Banda di frequenza Wi-Fi del dispositivo.

Possibile causa

Il dispositivo è abilitato alla rete a 5 GHz, ma lo smartphone supporta solo i 2,4 GHz.

Soluzione

Commutare la larghezza di Banda di frequenza Wi-Fi del dispositivo a 2,4 GHz.

Ulteriori informazioni sulla risoluzione dei problemi di connessione a Stream Vision 2 sono disponibili al seguente [link](#).

Il segnale Wi-Fi è assente o interrotto

Possibile causa

Lo smartphone o il tablet è fuori dalla portata di un segnale Wi-Fi forte. Ci sono ostacoli tra il dispositivo e lo smartphone o il tablet (ad esempio, pareti di cemento).

Soluzione

Riposizionare lo smartphone o il tablet nella linea di vista del segnale Wi-Fi.

Manca l'immagine dell'oggetto osservato

Possibile causa

L'oggetto si trova dietro un vetro, che ostruisce la visione termica.

Soluzione

Rimuovere il vetro.

Scarsa qualità dell'immagine / Ridotta distanza di rilevamento

Possibile causa

Questi problemi possono verificarsi durante l'osservazione in condizioni meteorologiche avverse (neve, pioggia, nebbia ecc.).

Sul display o sul microbolometro del cannocchiale sono presenti diversi punti chiari o neri (pixel).

Soluzione

La presenza di punti è dovuta a peculiarità della tecnologia di produzione dei microbolometri o dei display e non è un difetto.

Quando il dispositivo viene utilizzato in condizioni di bassa temperatura, la qualità dell'immagine è peggiore rispetto alle temperature positive.

Possibile causa

Nei climi caldi, gli oggetti sullo sfondo di un'immagine termica si riscaldano in modo diverso a causa della conduttività termica, generando un contrasto termico elevato e un'immagine termica più nitida.

Nei climi freddi, gli oggetti sullo sfondo di un'immagine termica si raffreddano fino a raggiungere all'incirca la stessa temperatura, con conseguente riduzione del contrasto termico e degrado della qualità dell'immagine. Si tratta di un fenomeno normale per tutti i dispositivi di termografia.

Conformità legali ed esclusioni di responsabilità

Attenzione: i cannocchiali da puntamento termici Trail richiedono una licenza per l'esportazione al di fuori del proprio paese.

Compatibilità elettromagnetica. Questo prodotto è conforme ai requisiti dello standard europeo EN 55032: 2015, Classe A.

Attenzione: il funzionamento di questo prodotto in un'area residenziale può causare interferenze radio.

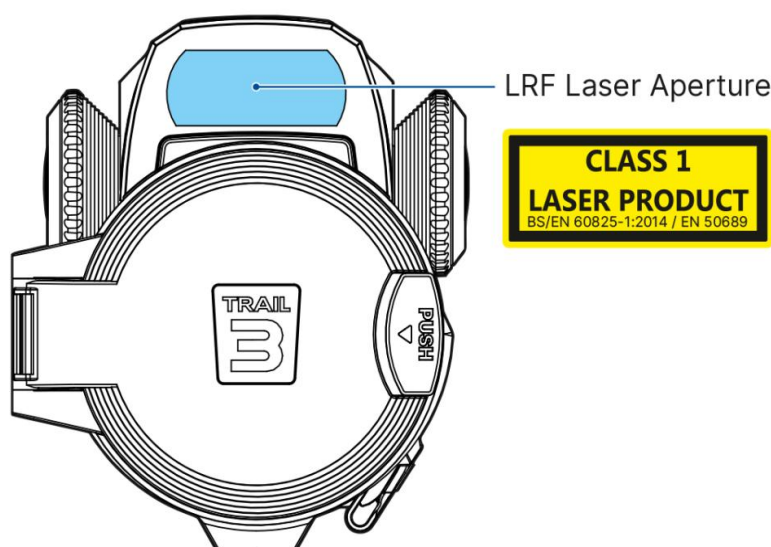

Attenzione: l'uso di controlli o regolazioni o l'esecuzione di procedure diverse da quelle specificate nel presente documento possono comportare l'esposizione a radiazioni pericolose.

Aggiornamenti del Prodotto. Il produttore si riserva il diritto di apportare in qualsiasi momento, senza obbligo di preavviso al Cliente, modifiche al contenuto della confezione (nel rispetto delle leggi applicabili, se del caso), al design e alle caratteristiche che non pregiudichino la qualità del Prodotto.

Riparazione. La riparazione del prodotto è disponibile entro 5 anni dall'acquisto del prodotto.

Limitazione di responsabilità. Nel rispetto delle leggi e dei regolamenti vigenti: il produttore non sarà responsabile di eventuali reclami, azioni, cause, procedimenti, costi, spese, danni o responsabilità (se del caso), derivanti dall'uso di questo prodotto. Il funzionamento e l'uso del prodotto sono di esclusiva responsabilità del Cliente. L'unico impegno del produttore è limitato alla fornitura dei prodotti e dei servizi correlati in conformità ai termini e alle condizioni delle transazioni concluse,

comprese le disposizioni stabilite nella garanzia. La fornitura dei prodotti venduti e dei servizi prestati dal Produttore al Cliente non deve essere interpretata, interpretata o considerata, né espressamente né implicitamente, come se fosse a vantaggio di o creasse un obbligo nei confronti di terzi (diversi da Distributore, Rivenditore, Acquirente). La responsabilità del Fabbricante per i danni, indipendentemente dalla forma o dall'azione, non supererà le tariffe o gli altri oneri pagati al Fabbricante per i prodotti e/o i servizi.

IL PRODUTTORE NON SARÀ RESPONSABILE DI MANCATI GUADAGNI O DI DANNI INDIRETTI, SPECIALI, INCIDENTALI, CONSEQUENZIALI, ESEMPLARI O PUNITIVI, ANCHE SE IL PRODUTTORE SAPEVA O AVREBBE DOVUTO SAPERE CHE TALI DANNI ERANO POSSIBILI E ANCHE SE I DANNI DIRETTI NON SODDISFANO UN RIMEDIO.

