

**Weaver N**  
manuale

## Descrizione

I supporti Pulsar Weaver N sono progettati per l'installazione dei visori termici e digitali sui fucili da caccia.

I supporti sono compatibili con il prisma di ancoraggio dei visori Trail 1-3, Digisight / Digisight Ultra, Apex.

Lunghezza supporto Weaver N – 183 mm.

Distanza tra i centri delle viti che fissano il supporto alla barra (Weaver/Picatinny) – 87 mm.

## Contenuto della confezione

- Supporto
- Viti di fissaggio (5 viti M6x12)
- Chiave a brugola (S4)
- Manuale d'uso
- Certificato di garanzia

## Ordine di installazione

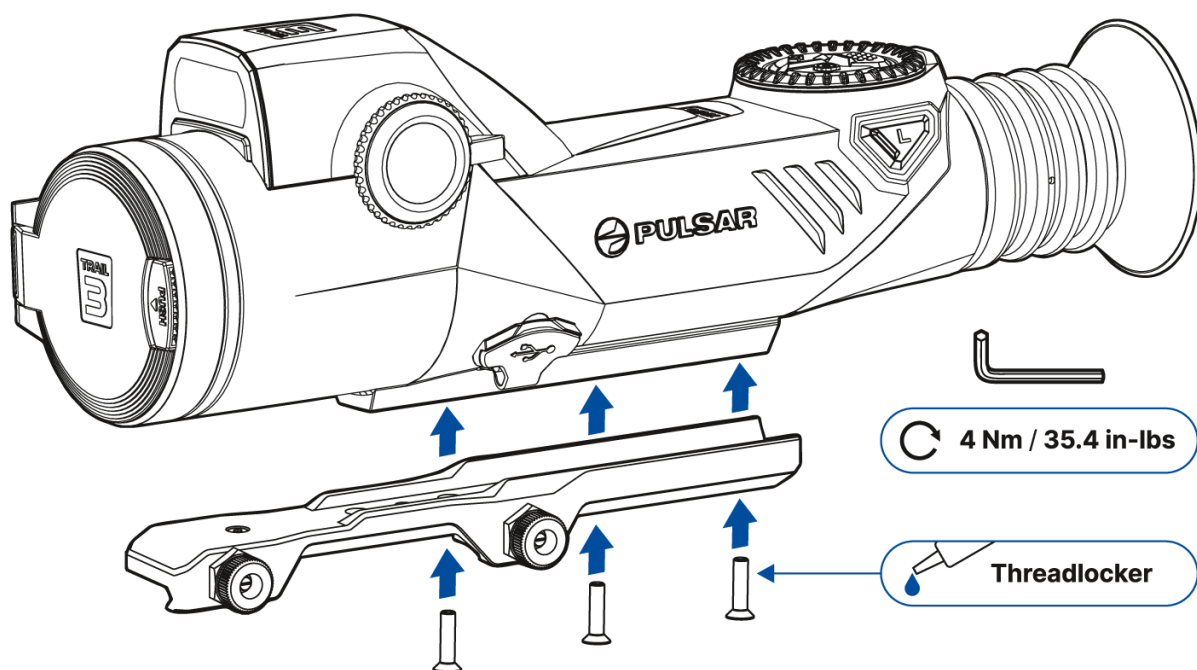

### Importante

- I fori di fissaggio nella base del visore consentono di installare il supporto in una delle diverse posizioni. La scelta della posizione del supporto è importante per assicurare la corretta estrazione pupillare in base al tipo di arma.
- I supporti Weaver N possono essere montati utilizzando 3-5 viti, a seconda del tipo di visore e della posizione di montaggio del supporto.

### Installazione

1. Montare il supporto sulla base del visore utilizzando viti e chiave a brugola S4 (la forza di serraggio - 4 N·m).
2. Montare il visore sulla barra dell'arma e assicurarsi che la posizione sia comoda.
3. Rimuovere il visore dalla barra dell'arma.
4. Allentare le viti una ad una, applicare una goccia di frenafili (ad es. Loctite 638) e riavvitare fino in fondo (la forza di serraggio - 4 N·m). Lasciare asciugare il frenafili per un po'

5. Installare il supporto e il visore sulla sbarra della vostra arma. La coppia di serraggio consigliata per le viti laterali è compresa tra 2 Nm e 3 Nm.
6. Il visore è pronto per l'azzeramento.

## **Adempimenti legali e dichiarazioni di non responsabilità**

**Aggiornamenti del Prodotto.** Il produttore si riserva il diritto, in qualsiasi momento e senza obbligo di preavviso al Cliente, di apportare modifiche al contenuto della confezione (nel rispetto delle leggi vigenti, se del caso), al design e alle caratteristiche che non compromettano la qualità del Prodotto.

**Limitazione di responsabilità.** Fatte salve le leggi e i regolamenti applicabili di natura imperativa: il produttore non sarà responsabile per eventuali reclami, azioni legali, cause, procedimenti, costi, spese, danni o responsabilità (se presenti) derivanti dall'uso del presente prodotto. Il funzionamento e l'uso del prodotto sono di esclusiva responsabilità del Cliente. L'unico impegno del produttore è limitato alla fornitura dei prodotti e dei servizi correlati in conformità con i termini e le condizioni delle transazioni concluse, comprese le disposizioni stabilite nella garanzia. La fornitura dei prodotti venduti e dei servizi prestati dal produttore al cliente non deve essere interpretata, intesa o considerata, né espressamente né implicitamente, come a beneficio di o tale da creare alcun obbligo nei confronti di terzi (diversi dal distributore, dal rivenditore, dall'acquirente). La responsabilità del Produttore ai sensi del presente documento per danni, indipendentemente dalla forma o dall'azione, non supererà i compensi o altri oneri pagati al Produttore per i prodotti e/o i servizi.

IL PRODUTTORE NON SARÀ RESPONSABILE PER PERDITE DI GUADAGNI O DANNI INDIRETTI, SPECIALI, ACCIDENTALI, CONSEQUENZIALI, ESEMPLARI O PUNITIVI, ANCHE SE IL PRODUTTORE ERA A CONOSCENZA O AVREBBE DOVUTO ESSERE A CONOSCENZA DELLA POSSIBILITÀ DI TALI DANNI E ANCHE SE I DANNI DIRETTI NON COSTITUISCONO UN RIMEDIO SUFFICIENTE.

Per assistenza tecnica, contattare il numero [support@pulsar-vision.com](mailto:support@pulsar-vision.com).

Le risposte alle domande più frequenti sui dispositivi sono disponibili anche nella sezione [FAQ](#).