



# WEAVER SQD Rifle Mount | USER MANUAL

v. 0721

ENGLISH / FRANÇAIS / DEUTSCH / ESPAÑOL / ITALIANO / РУССКИЙ

### Description

Pulsar quick detach mounts are designed for quick installation of digital and thermal imaging riflescopes on hunting weapons. The mounts comes with mounting screws (four M6x12 screws, one M6x16 screw), three hex wrenches (S1.5; S4; S5) and User's Manual. The mounts are compatible with the mounting prism of the Digisight / Digisight Ultra, Apex, Trail riflescopes.

Mount length: **Weaver SQD** – 204 mm.

The distance between the centers of the screws securing the mount to the weapon rail (Weaver/Picatinny) is 112 mm.

### Installation procedure:

- Attach the mount to the riflescope base (Fig. 2) using the S4 Allen wrench and screws **(1)**.

**Note.** Mounting slots in the riflescope base allow you to install the mount into one of several positions. Choosing the position of the mount helps to ensure the correct eye relief, depending on the type of hunting weapon.

- **Weaver SQD** mounts can be attached using either two, three or four screws, depending on the selected mount position (see Fig. 2 for examples of the possible options)
- Mount the riflescope on the weapon rail and make sure the chosen position is comfortable.
- Remove the riflescope from the weapon rail.
- Unscrew the screws one by one, apply a drop of **Loctite** and screw back until it stops. Allow the **Loctite** to dry for some time.
- Move the clamps **(4)** to the OPEN position (Fig. 3).
- Install the mount with riflescope on the weapon rail
- Move the clamps **(4)** from the OPEN position to the CLOSE position (Fig. 3).
- If there is any backlash, do the following:
  - Loosen the locking screws **(5)** using the S1.5 Allen wrench (Fig. 4).
  - Tightening the adjusting nuts **(2)** of the clamps **(4)** with the S5 Allen wrench, ensure that the mount is securely fixed to the riflescope weapon rail and has no backlash.
  - Having achieved the optimal position of the clamps **(4)**, fix them with the screws **(5)** using the S1.5 wrench.
- Press the locks **(3)** and move the clamps to the OPEN position, the mount should easily be removed from the leaf.

The riflescope is ready for zeroing.

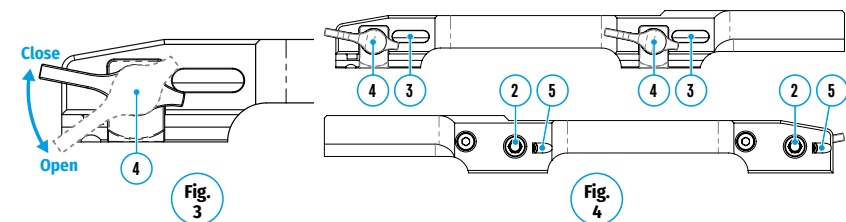
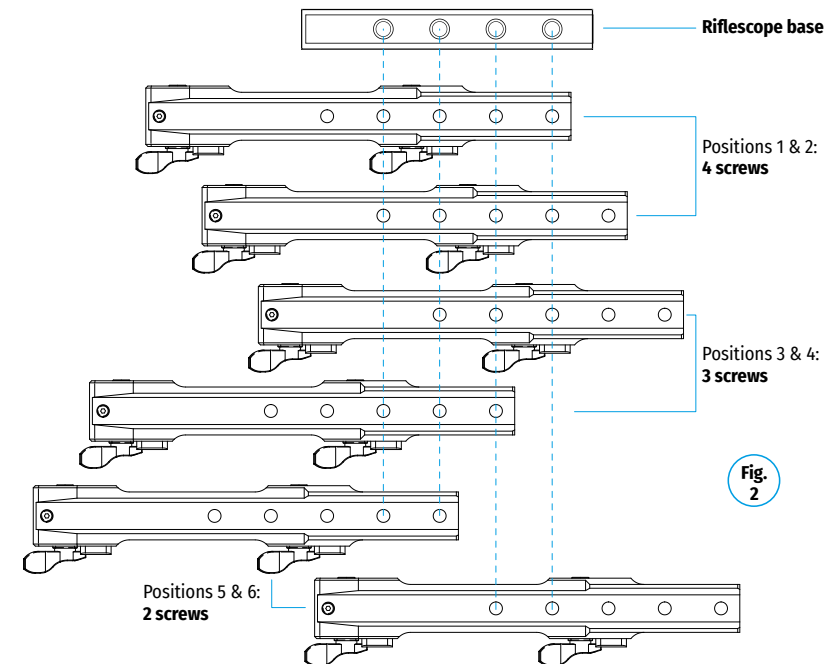
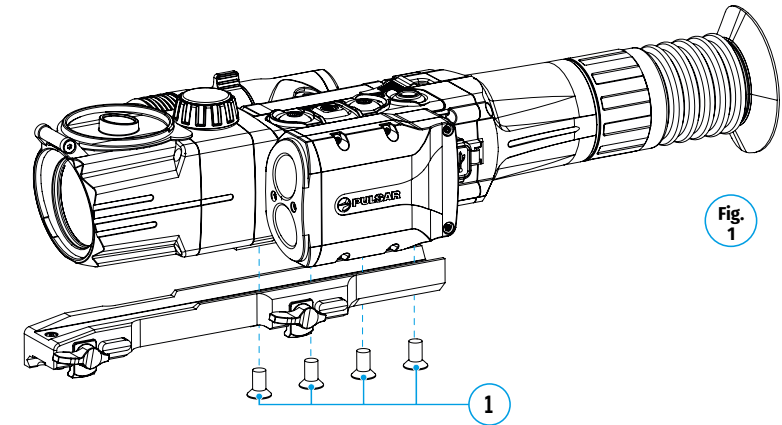

### Description

Les supports à démontage rapide Pulsar sont conçus pour le montage rapide des viseurs numériques et viseurs d'imagerie thermique sur les armes de chasse. Les supports sont livrés avec des vis d'assemblage (quatre vis M6x12, une vis M6x16), trois clés Allen (S1.5; S4; S5) et un manuel d'utilisation. Les supports sont compatibles avec la base des viseurs Digisight / Digisight Ultra, Apex, Trail.

Longueur des supports: **Weaver SQD** – 204 mm;

Distance entre les centres des vis fixant le support à la barre (Weaver/Picatinny): 112 mm.

### Ordre d'installation:

- À l'aide d'une clé Allen S4 et de vis (1), fixez le support à la base du viseur (fig. 2).

**Remarque.** Les trous de montage dans la base du viseur permettent de monter le support dans différentes positions. Le choix de la position du support permet d'assurer le retrait correct de l'anneau oculaire en fonction du type d'arme utilisée.

- Les supports **Weaver SQD** peuvent être fixés à l'aide des deux, trois ou quatre vis, selon la position de support sélectionnée (pour des exemples d'options possibles voir fig.2)
- Montez le viseur sur la barre de l'arme et assurez-vous que la position choisie est confortable.
- Retirez le viseur de la barre de l'arme.
- Desserrez les vis une à une, appliquez une goutte de frein filet (par ex. **Loctite 638**) et revissez jusqu'en butée. Laissez sécher le fixateur pendant un moment.
- Placez les attaches (4) en position «ouvert» (OPEN) (fig. 3).
- Montez le support avec le viseur sur la barre de votre arme.
- Placez les attaches (4) de la position «ouvert» (OPEN) en position «fermé» (CLOSE) (fig. 3).
- S'il y a du jeu, procédez comme suit:
  - Desserrez les vis de verrouillage (5) à l'aide de la clé Allen S1.5 (fig. 4).
  - En serrant les écrous de réglage (2) des attaches (4) avec une clé Allen S5, assurez-vous que le support est solidement fixé à la barre du viseur et sans jeu.
  - Une fois la position optimale des attaches (4) atteinte, fixez-les avec les vis (5) à l'aide de la clé S1.5.
- Appuyez sur les fixateurs (3) et placez les attaches en position «ouvert», le support doit être facile à démonter de la barre.

Le viseur est prêt pour le tir de réglage.

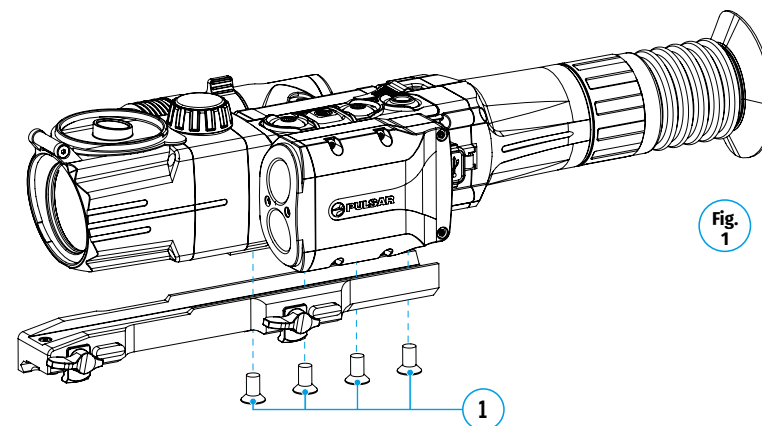

Fig. 1

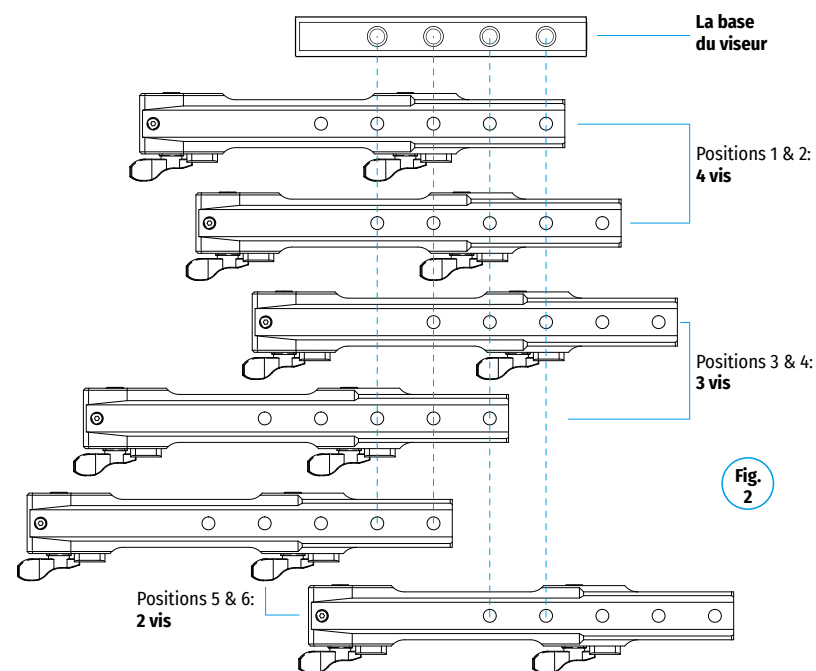

Fig. 2

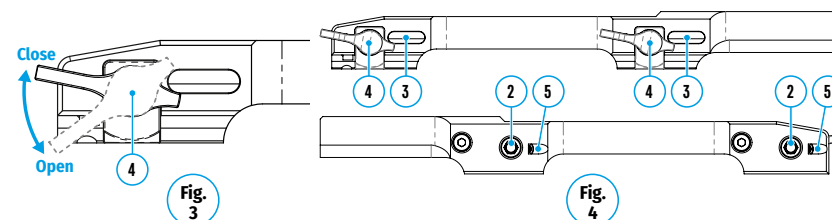

Fig. 3

Fig. 4

## Beschreibung

Die Schnellwechselhalterung **Weaver SQD** sind für eine schnelle Montage von Digital- und Wärmebildzielfernrohren auf Jagdwaffen ausgelegt. Die Schienen werden mit Befestigungsschrauben (vier M6x12-Schrauben, eine M6x16-Schraube), drei Inbusschlüsseln (S1.5; S4; S5) und einer Bedienungsanleitung geliefert. Die Halterungen sind mit der Schiene der Zielfernrohre Digisight / Digisight Ultra, Apex, Trail kompatibel.

Die Länge der Schnellwechselhalterung **Weaver SQD** beträgt 204 mm;

Der Abstand zwischen den Mittelpunkten der Schrauben, mit denen die Halterung an der Schiene (Weaver/Picatinny) befestigt wird, beträgt 112 mm.

## Reihenfolge der Montage:

- Schrauben Sie die Halterung mithilfe des Inbusschlüssels S4 und der Schrauben **(1)** an den Zielfernrohrfuß (Abb. 2) an.

**Hinweis.** Die Montageschlitzen im Zielfernrohrfuß ermöglichen die Montage der Schnellwechselhalterung **Weaver SQD** in eine von mehreren Positionen. Die Wahl der Position der Halterung trägt dazu bei, dass die Austrittspupille je nach Jagdwaffentyp korrekt entfernt wird.

- Die Schnellwechselhalterungen **Weaver SQD** können je nach gewählter Position mit zwei, drei oder vier Schrauben befestigt werden (Beispiele für mögliche Optionen finden Sie in der Abb. 2).
- Installieren Sie das Zielfernrohr an der Schiene der Waffe und stellen Sie sicher, dass die ausgewählte Position bequem ist.
- Nehmen Sie das Zielfernrohr von der Schiene der Waffe ab.
- Schrauben Sie die Schrauben nacheinander los, tragen Sie einen Tropfen Gewindesicherung (z. B. **Loctite 638**) auf und schrauben Sie die Schrauben bis zum Anschlag fest. Lassen Sie die Gewindesicherung eine Weile trocknen.
- Bringen Sie die Flaggenverriegelungen **(4)** in die Position „AUF“ (OPEN) (Abb. 3).
- Bringen Sie die Halterung mit dem Zielfernrohr an der Schiene Ihrer Waffe an.
- Bringen Sie die Flaggenverriegelungen **(4)** von der Position „AUF“ (OPEN) in die Position „ZU“ (CLOSE) (Abb. 3).
- Wenn es ein Spiel gibt, tun Sie Folgendes:
  - Lösen Sie die Feststellschrauben **(5)** (Abb. 4) mit dem Inbusschlüssel S1.5.
  - Ziehen Sie die Einstellmutter **(2)** der Flaggenverriegelungen **(4)** mit dem Inbusschlüssel S5 fest und stellen Sie sicher, dass die Schiene an der Schiene des Zielfernrohrs sicher und spielfrei befestigt ist.
  - Nachdem Sie die optimale Position der Flaggenverriegelungen **(4)** erreicht haben, befestigen Sie diese mit den Schrauben **(5)** mithilfe des Schlüssels S1.5.
- Drücken Sie auf die Sperrriegel **(3)** und bringen Sie die Flaggenverriegelungen in die Position „AUF“. Die Schiene sollte leicht von der Schiene entfernt werden können.

Das Zielfernrohr ist zum Einschießen bereit.



Abb. 1



Abb. 2

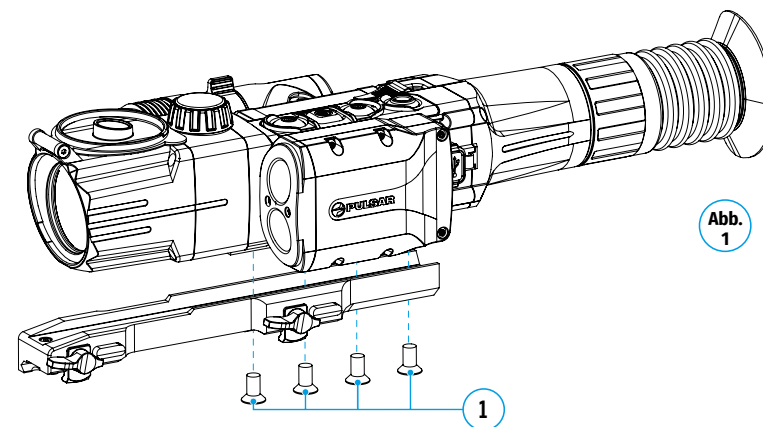

Abb. 3

Abb. 4

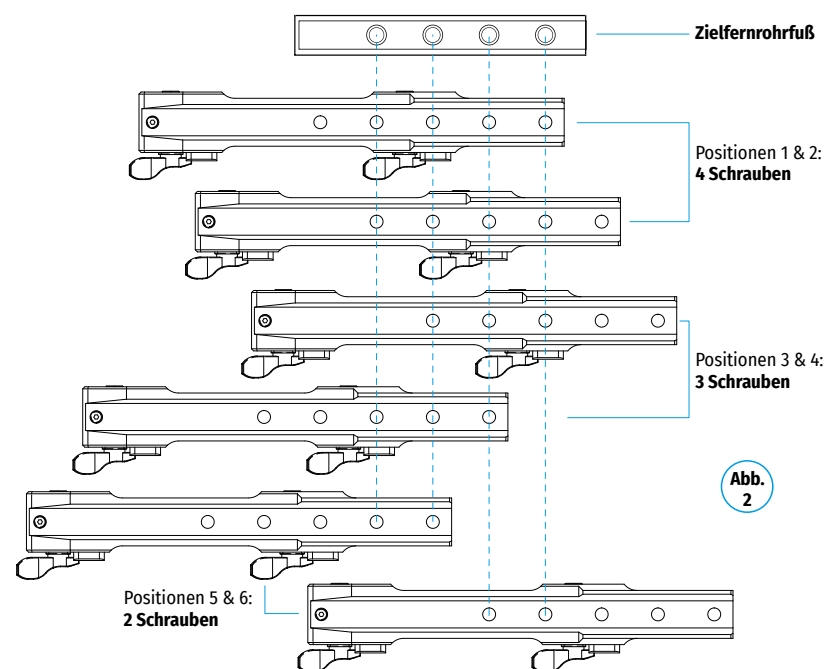
## Descripción

Las monturas Pulsar de desmontaje rápido de están diseñadas para el montaje rápido de los visores de imagen digital y térmica en armas de caza. Las monturas se suministran con tornillos de montaje (cuatro tornillos M6x12, un tornillo M6x16), tres llaves Allen (S1.5; S4; S5), manual de instrucciones. Las monturas son compatibles con el prisma de montaje de los visores Digisight / Digisight Ultra, Apex, Trail.

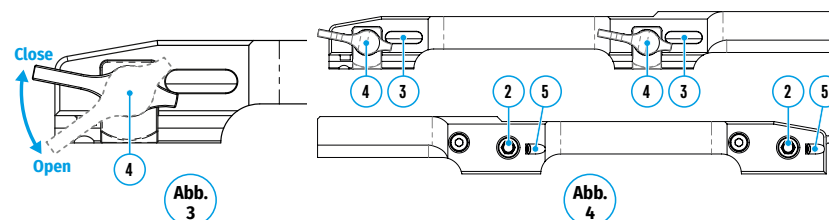
Longitud de la montura: **Weaver SQD** – 204 mm;

Distancia entre los centros de los tornillos que fijan el soporte al carril (Weaver/Picatinny): 112 mm.

## Modo de montaje:

- Usando la llave Allen S4 y tornillos (1), fije el soporte a la base del visor (fig. 2).

**Nota.** Las ranuras de montaje en la base del visor permiten instalar la montura en una de las múltiples posiciones. La elección de la posición de la montura permite garantizar la distancia correcta de la pupila de salida según el tipo de arma de caza.

- Las monturas **Weaver SQD** se pueden acoplar con dos, tres o cuatro tornillos, dependiendo de la posición de montaje seleccionada (para ver ejemplos de posibles opciones, véase la fig. 2)
- Monte el visor en el carril del arma y asegúrese de que la posición es cómoda.
- Retire el visor del carril del arma.
- Destornille los tornillos uno por uno, aplique una gota del pegamento fija tornillos (por ejemplo, **Loctite 638**) y atorníllelos hasta que se detengan. Deje que el pegamento se seque durante algún tiempo.
- Ponga las abrazaderas (4) en la posición “abierto” (OPEN) (fig. 3).
- Instale la montura con el visor en el carril de su arma.
- Pase las abrazaderas (4) de la posición “abierto” (OPEN) a la posición “cerrado” (CLOSE) (fig. 3).
- Si hay holgura, haga lo siguiente:
  - Afloje los tornillos (5) usando la llave Allen S1.5 (fig. 4).
  - Apretando las tuercas de ajuste (2) de las abrazaderas (4) con la llave Allen S5, asegúrese que la montura esté firmemente fijada en el carril del arma, sin holgura.
  - Una vez alcanzada la posición óptima de las abrazaderas (4), fíjelas con los tornillos (5) utilizando la llave S1.5.
- Apriete los fijadores (3) y pase las abrazaderas a la posición “abierto”, el soporte debe retirarse fácilmente del carril.

El visor está listo para la puesta a tiro.

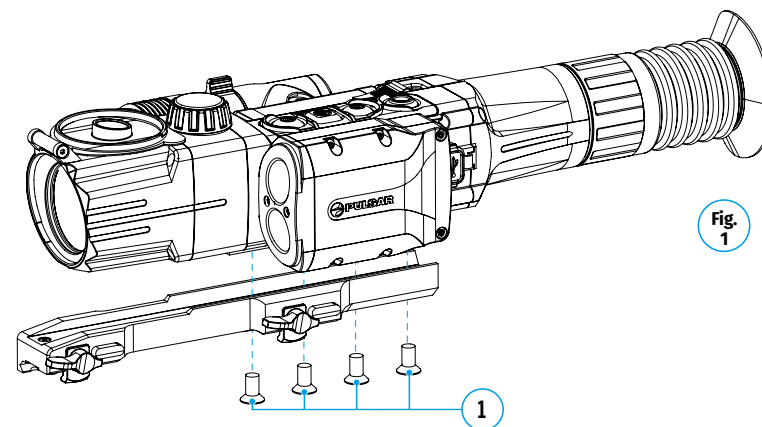

Fig. 1

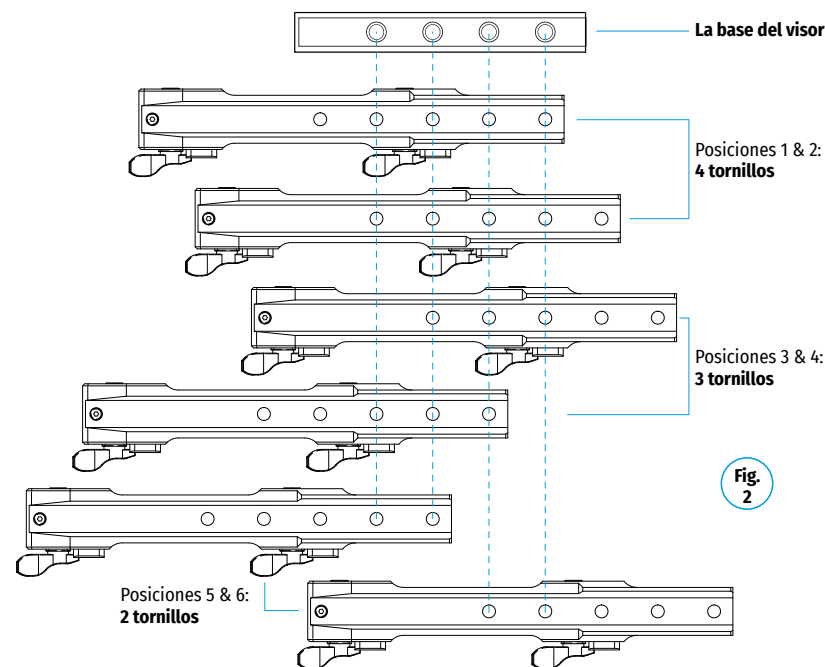

Fig. 2

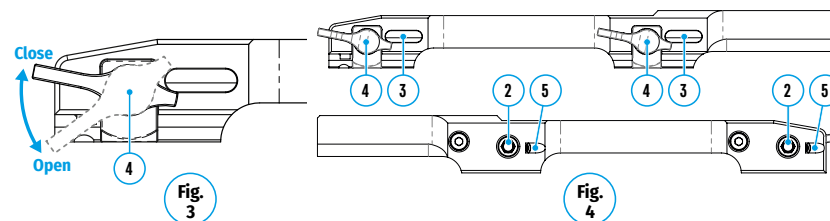

Fig. 3

Fig. 4

**Descrizione**

I supporti a sgancio rapido Pulsar sono progettati per il montaggio veloce di visori digitali e per immagine termica su armi da caccia. I supporti si forniscono con viti di fissaggio (quattro viti M6x12, una vite M6x16), tre chiavi esagonali (S1.5; S4; S5), un manuale d'uso. I supporti sono compatibili con il prisma di ancoraggio dei visori Digisight / Digisight Ultra, Apex, Trail.

Lunghezza supporto: **Weaver SQD** - 204 mm;

Distanza tra i centri delle viti che fissano il supporto alla barra (Weaver/Picatinny): 112 mm.

**Ordine di installazione:**

- Usando una chiave esagonale S4 e le viti **(1)**, fissare il supporto alla base del visore (Fig. 2).

**Nota.** I fori di fissaggio nella base del visore consentono di installare il supporto in una delle diverse posizioni. La scelta della posizione del supporto garantisce la distanza pupillare corretta a seconda del tipo di arma da caccia.

- I supporti **Weaver SQD** si possono fissare utilizzando due, tre o quattro viti, a seconda della posizione selezionata del supporto (cfr possibili opzioni, Fig. 2)
- Montare il visore sulla barra dell'arma e assicurarsi che la posizione sia comoda.
- Rimuovere il visore dalla barra dell'arma.
- Allentare le viti una ad una, applicare una goccia di frenafletti (ad es. **Loctite 638**) e riavvitare fino in fondo. Lasciare asciugare il frenafletti per un po'.
- Spostare i morsetti **(4)** in posizione «aperta» (OPEN) (fig. 3).
- Installare il supporto e il visore sulla sbarra della vostra arma.
- Spostare i morsetti **(4)** dalla posizione «aperta» (OPEN) alla posizione «chiusa» (CLOSE) (fig. 3).
- Se c'è qualche gioco, procedere nel seguente modo:
  - Usare una chiave esagonale S1.5 per allentare le viti di bloccaggio **(5)** (fig. 4).
  - Stringere i dadi di regolazione **(2)** dei morsetti **(4)** con una chiave esagonale S5 in modo che il supporto sia fissato saldamente alla barra del visore e senza gioco.
  - Dopo aver raggiunto la posizione ottimale dei morsetti **(4)**, fissarli con le viti **(5)** usando la chiave S1.5.
- Premere i fissatori **(3)** e spostare i morsetti in posizione «aperta», il supporto deve togliersi facilmente dalla barra.

Il visore è pronto per l'avvistamento.

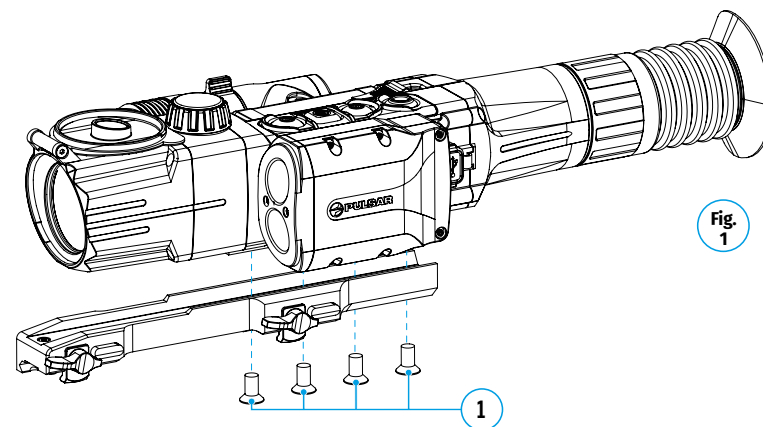

Fig. 1

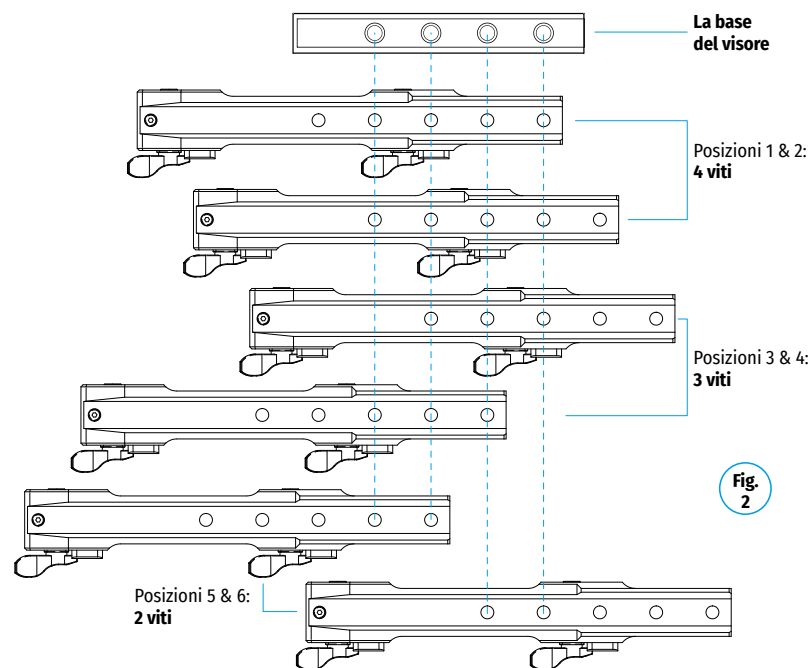

Fig. 2

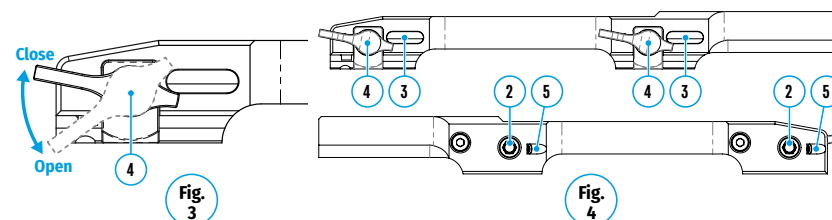

Fig. 3

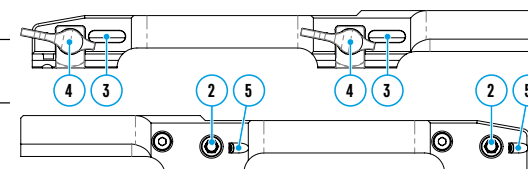

Fig. 4

## Описание

Быстросъёмные кронштейны Pulsar предназначены для быстрой установки цифровых и тепловизионных прицелов на охотничье оружие. Кронштейны поставляются с крепежными винтами (четыре винта М6х12, один винт М6х16), тремя шестигранными ключами (S1.5; S4; S5), инструкцией по эксплуатации. Кронштейны совместимы с посадочной призмой прицелов серий Digisight / Digisight Ultra, Apex, Trail.

Длина кронштейнов: **Weaver SQD** – 204 мм;

Расстояние между центрами винтов, фиксирующих кронштейн на планке (Weaver/Picatinny): 112 мм.

## Порядок установки:

- С помощью шестигранного ключа S4 и винтов (1) присоедините кронштейн к основанию прицела (рис. 2).

**Примечание.** Крепежные гнезда в основании прицела позволяют установить кронштейн в одно из нескольких положений. Выбор положения кронштейна помогает обеспечить правильное удаление выходного зрачка в зависимости от типа охотничьего оружия.

- Кронштейны **Weaver SQD** могут быть присоединены как с помощью двух, трёх, так и четырёх винтов в зависимости от выбранного положения кронштейна (примеры возможных вариантов см. на рис.2)
- Установите прицел на планку оружия и удостоверьтесь в удобстве выбранного положения.
- Снимите прицел с планки оружия.
- Поочередно выкрутите винты, нанесите каплю резьбового фиксатора (например, **Loctite 638**) и закрутите обратно до упора. Дайте фиксатору высохнуть в течение некоторого времени.
- Переведите зажимы (4) в положение «открыто» (OPEN) (рис. 3).
- Установите кронштейн с прицелом на планку Вашего оружия.
- Переведите зажимы (4) из положения «открыто» (OPEN) в положение «закрыто» (CLOSE) (рис.3).
- При наличии люфта необходимо сделать следующее:
  - С помощью шестигранного ключа S1.5 ослабьте контящие винты (5) (рис. 4).
  - Закручивая регулировочные гайки (2) зажимов (4) шестигранным ключом S5 добейтесь, чтобы кронштейн был закреплен на прицельной планке надежно и без люфтов.
  - Добившись оптимального положения зажимов (4), зафиксируйте их винтами (5) при помощи ключа S1.5.
- Нажмите на фиксаторы (3) и переведите зажимы в положение «открыто», кронштейн должен легко сниматься с планки.

Прицел готов к пристрелке.



Рис. 1



Рис. 2

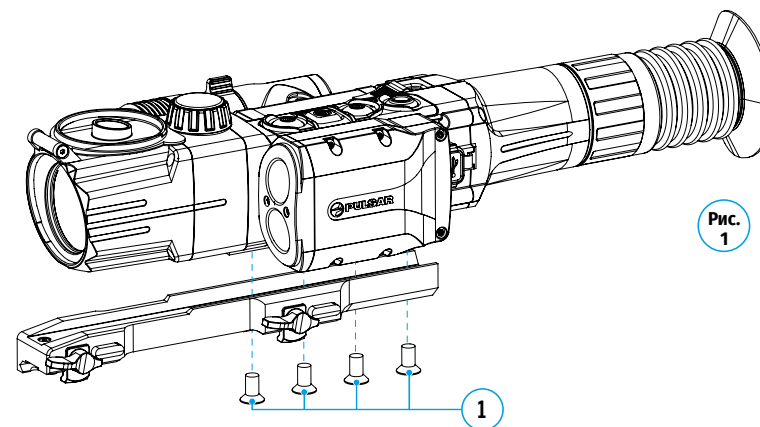
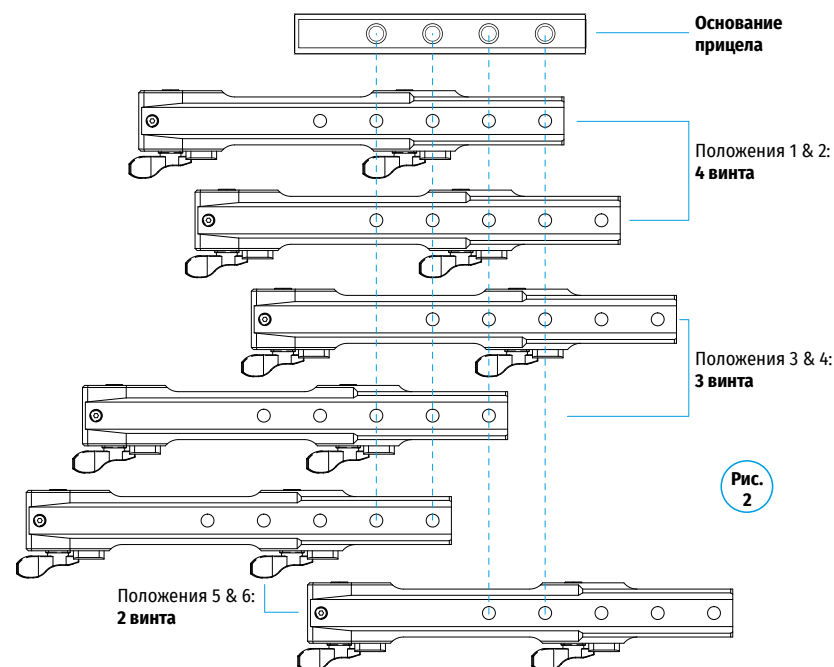
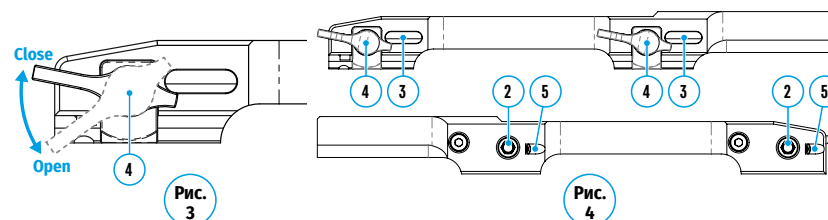

Рис. 3

Рис. 4